

## Allegato al Bilancio di Previsione 2018:

### ELENCO PROVVEDIMENTI RELATIVI ALLE TARIFFE E AI TRIBUTI LOCALI (aggiornato alla luce delle approvazioni intervenute successivamente al 31/1/2018)

delibera CC n. 10 del 8 febbraio 2018 ad oggetto "Approvazione tariffe TARI – Tassa rifiuti – Anno 2018. Immediatamente eseguibile "

delibera CC n. 11 del 12 febbraio 2018 ad oggetto "Imposta Unica Comunale (IUC) – Conferma dell'aliquota relativa alla componente TASI, ai sensi dell'art. 1, comma 28, della Legge n. 208/2015 come integrato dall'art. 1, comma 37, lettera b) della Legge 205/2017 – Approvazione del regime fiscale IMU e TASI relativo agli immobili destinati alla gestione dei mercati all'ingrosso della Città di Milano, quale servizio di interesse generale. Immediatamente eseguibile "

delibera GC n. 479 del 22 marzo 2017 ad oggetto "Rimodulazione sperimentale delle quote contributive dei servizi a domanda individuale: Centri Estivi Scuola dell'Infanzia, Centri Estivi Scuola Primaria e Case Vacanza, in ottemperanza alle linee guida disciplinate con deliberazione della Giunta Comunale n. 2290 del 29.12.2016. Il presente provvedimento non comporta spesa. Immediatamente eseguibile"

delibera GC n. 2148 del 1 dicembre 2017 ad oggetto "Estensione e riproposizione della sperimentazione di tariffe agevolate annuali e mensili relative a tipologie di abbonamenti per il Servizio di Trasporto Pubblico Locale. Immediatamente eseguibile"

delibera GC n. 2190 del 6 dicembre 2017 ad oggetto "Istituzione, in via sperimentale e temporanea, di titoli di viaggio per il trasporto pubblico locale urbano di Milano destinati a categorie specifiche. Approvazione degli indirizzi per l'individuazione dei beneficiari, l'attribuzione e la gestione dei fondi nonché la scelta dei canali informativi per la distribuzione dei titoli di viaggio. Spesa di € 196.096,00.=. IVA inclusa al 10%. Immediatamente eseguibile"

delibera GC n. 2252 del 15 dicembre 2017 ad oggetto "Concessione del beneficio di ingresso gratuito ai Civici Musei ogni prima domenica del mese a partire dal mese di gennaio 2018 e fino a giugno 2018 in concomitanza all'iniziativa del Ministero dei Beni e delle Attività Culturali e del Turismo nota come "Domenica al Museo". Immediatamente eseguibile"

delibera GC n. 2255 del 15 dicembre 2017 ad oggetto "Imposta di soggiorno nella Città di Milano – Determinazione tariffe per l'anno 2018. Immediatamente eseguibile"

delibera GC n. 2350 del 22 dicembre 2017 ad oggetto "Imposta di soggiorno nella città di Milano – Determinazione tariffe per le strutture ricettive extra alberghiere per l'anno 2018. Immediatamente eseguibile"

delibera GC n. 2353 del 22 dicembre 2017 ad oggetto "Approvazione delle linee d'indirizzo per la prosecuzione della sperimentazione di un titolo di viaggio integrato per l'utilizzo del trasporto pubblico nella relazione Milano – Brescia e Milano – Desenzano del Garda. Approvazione delle linee di indirizzo per la sottoscrizione del relativo Accordo e clearing. Il presente provvedimento non comporta oneri per l'Amministrazione Comunale. Immediatamente eseguibile"

delibera GC n. 2312 del 22 dicembre 2017 ad oggetto "Riconoscimento al pubblico del Museo delle Culture del beneficio di ingresso gratuito dal 1° gennaio 2018 al 31 marzo 2018. Immediatamente eseguibile"

delibera GC n. 118 del 26 gennaio 2018 ad oggetto "Adeguamento agli indici ISTAT del contributo di partecipazione per i soggiorni occasionali presso le Case Vacanza. Il presente provvedimento non comporta oneri per l'Amministrazione Comunale. Immediatamente eseguibile"





## COMUNE DI MILANO

**AREA FINANZE E ONERI TRIBUTARI**  
DELIBERAZIONE N. 10 DEL 08/02/2018

### VERBALE DI DELIBERAZIONE DEL CONSIGLIO COMUNALE

**OGGETTO: Approvazione tariffe TARI - Tassa Rifiuti - Anno 2018. Immediatamente eseguibile**

Seduta pubblica del 08/02/2018 - \_\_\_\_prima \_\_\_\_ convocazione

### CONSIGLIERI IN CARICA

SALA GIUSEPPE	Sindaco	LIMONTA PAOLO	Consigliere
BERTOLE' LAMBERTO	Presidente	MARCORA ENRICO	"
ABDEL QUADER SUMAYA	Consigliere	MOLTENI LAURA	"
AMICONE LUIGI TOMMASO	"	MONGUZZI CARLO	"
ARIENTA ALICE	"	MORELLI ALESSANDRO	"
BARBERIS FILIPPO PAOLO	"	OSCOLATI ROBERTA	"
BASTONI MASSIMILIANO	"	PACENTE CARMINE	"
BEDORI PATRIZIA	"	PAGLIUCA LUIGI	"
BOCCI PAOLA	"	PALMERI MANFREDI	"
BOSSI EMILIA	"	PANTALEO ROSARIO LEONARDO	"
BUSCEMI ELENA	"	PARISI STEFANO	"
CECCARELLI BRUNO	"	PIROVANO ANITA	"
CENSI ARIANNA MARIA	"	RIZZO BASILIO VINCENZO	"
COMAZZI GIANLUCA MARCO	"	SALVINI MATTEO	"
CONTE EMMANUEL	"	SARDONE SILVIA SERAFINA	"
CORRADO GIANLUCA	"	SOLLAZZO SIMONE	"
D'ALFONSO FRANCO MARIA ANTONIO	"	SPECCHIO LAURA	"
D'AMICO SIMONETTA	"	STRADA ELISABETTA	"
DE CHIRICO ALESSANDRO MATTEO	"	TATARELLA PIETRO	"
DE MARCHI DIANA ALESSANDRA	"	TOSONI NATASCIA	"
DE PASQUALE FABRIZIO	"	TURCO ANGELO	"
FORTE MATTEO	"	UGLIANO ALDO	"
FUMAGALLI MARCO CARLO	"	UGUCCIONI BEATRICE LUIGIA ELENA	"
GELMINI MARIANELLA	"	VASILE ANGELICA	"
GENTILI DAVID	"		"

SCAVUZZO ANNA	Vice Sindaco	A	MAJORINO PIERFRANCESCO	Assessore	A
COCCO ROBERTA	Assessore	A	MARAN PIERFRANCESCO	"	A
DEL CORNO FILIPPO RAFFAELE	"	A	RABAIOTTI GABRIELE	"	A
GRANELLI MARCO	"	A	ROZZA MARIA CARMELA	"	A
GUAINERI ROBERTA	"	A	TAJANI CRISTINA	"	A
LIPPARINI LORENZO	"	A	TASCA ROBERTO	"	P

Fatto eseguire l'appello nominale dalla Presidenza, il Presidente Bertolè Lamberto che assume la presidenza, accerta che risultano assenti all'appello il Sindaco SALA Giuseppe e i Consiglieri, Bastoni Massimiliano, Comazzi Gianluca, Conte Emmanuel, Corrado Gianluca, D'Alfonso Franco, De Marchi Diana, Gelmini Maristella, Marcora Enrico, Molteni Laura, Morelli Alessandro, Pagliuca Luigi, Palmeri Manfredi, Pantaleo Rosario, Parisi Stefano, Salvini Matteo, Sardone Silvia, Tatarella Pietro

Partecipa all'adunanza il Segretario Generale del Comune Fabrizio DALL'ACQUA

Il Presidente accertato il numero legale degli intervenuti, dichiara aperta la seduta alle ore 16.30

at

Iscrizione o.d.g.: n. 78



### I CONVOCAZIONE

Il Presidente Bertolé invita il Consiglio a procedere alla trattazione dell'argomento in oggetto, di cui alla proposta di deliberazione che si allega, e già notificata ai Consiglieri comunali.

Omissis

Partecipa alla seduta il Segretario Generale Fabrizio Dall'Acqua.

(Risultano presenti in Aula i seguenti Consiglieri in numero di 32:

Abdel Qader, Arienta, Barberis, Bedori, Bertolé, Buscemi, Ceccarelli, Censi, Conte, Corrado, D'Amico, De Pasquale, Forte, Fumagalli, Gentili, Limonta, Marcora, Monguzzi, Morelli, Osculati, Pacente, Pantaleo, Pirovano, Rizzo, Sollazzo, Specchio, Strada, Tosoni, Turco, Ugliano, Uguccioni, Vasile.

Risultano assenti il Sindaco Giuseppe Sala e i seguenti Consiglieri in numero di 16:

Amicone, Bastoni, Bocci, Bossi Moratti, Comazzi, D'Alfonso, De Chirico, De Marchi, Gelmini, Molteni, Pagliuca, Palmeri, Parisi, Salvini, Sardone, Tatarella.

Sono altresì presenti gli assessori Scavuzzo, Granelli, Tasca).

Il Presidente Bertolé pone in votazione la proposta di deliberazione in oggetto.

Al riscontro dei voti (scrutatori i consiglieri Ceccarelli, Gentili, Sollazzo), la votazione dà il seguente esito:

Presenti	n. 32
Votanti	n. 32
Voti favorevoli	n. 26
Voti contrari	n. 06

Il Presidente Bertolé ne fa la proclamazione.

---

Omissis

Escono dall'Aula i consiglieri Gentili, Morelli: i presenti sono, pertanto, 30.

Il Presidente Bertolé pone in votazione, ai sensi dell'art. 134, IV comma, del Decreto Legislativo 18.8.2000, n.267, l'immediata eseguibilità della deliberazione testé adottata.

Al riscontro dei voti (scrutatori i consiglieri Ceccarelli, Gentili, Sollazzo), la votazione dà il seguente esito:

Presenti	n. 30
Astenuti	n. 03 (Bedori, Corrado, Sollazzo)
Votanti	n. 27
Voti favorevoli	n. 25
Voti contrari	n. 02

Il Presidente Bertolé proclama la deliberazione N/78 immediatamente eseguibile.

---



Milano



Comune  
di Milano

ESAMINATA FAVOREVOLMENTE NELLA  
SEDUTA DI GIUNTA DEL 31 GEN. 2018  
NULLA OSTA... SOLTRO ALLA  
PRESIDENZA DEL CONSIGLIO COMUNALE  
PER I SUCCESSIVI ADEMPIMENTI

DIREZIONE BILANCIO E ENTRATE  
AREA FINANZE E ONERI TRIBUTARI

PROPOSTA DI DELIBERAZIONE  
DI CONSIGLIO COMUNALE

N. 78 della circolare

**OGGETTO**

Approvazione tariffe TARI – Tassa Rifiuti - Anno 2018

**IL DIRETTORE AREA  
FINANZE ED ONERI TRIBUTARI**  
Monica Mori  
f.to digitalmente

**IL DIRETTORE  
BILANCIO E ENTRATE**  
Roberto Colangelo  
f.to digitalmente

**L'ASSESSORE AL BILANCIO E DEMANIO**  
Roberto Tasca  
f.to digitalmente



## IL CONSIGLIO COMUNALE

### PREMESSO CHE

- con Legge 27 dicembre 2013 n. 147, all'art. 1, comma 639, è stata istituita la IUC – Imposta Unica Comunale - nelle sue componenti: Imposta municipale propria (IMU), di natura patrimoniale, dovuta dal possessore di immobili, escluse le abitazioni principali; Tributo per i servizi indivisibili (TASI), posta a carico sia del possessore che dell'utilizzatore dell'immobile; Tassa sui rifiuti (TARI), destinata a finanziare i costi del servizio di raccolta e smaltimento dei rifiuti, posta a carico dell'utilizzatore;
- il Consiglio comunale, con propria deliberazione del 23 giugno 2014 n. 17, e sue successive modifiche e integrazioni, in osservanza di quanto stabilito dal comma 682 dell'art.1 della Legge 27 dicembre 2013 n.147, ha approvato il vigente Regolamento Tari, per l'applicazione della tassa rifiuti.

### PREMESSO INOLTRE CHE

- ai sensi dell'art.1, comma 651, della Legge 27 dicembre 2013, n.147, e dell'art.1 del Regolamento Tari, i criteri per l'individuazione del costo del servizio di gestione dei rifiuti urbani e assimilati e per la determinazione della tariffa sono stabiliti dalle disposizioni recate dal Decreto del Presidente della Repubblica 27 aprile 1999, n. 158;
- l'art. 8 del Decreto del Presidente della Repubblica 27 aprile 1999, n. 158, dispone che, ai fini della determinazione della tariffa, i comuni approvano il Piano Finanziario degli interventi relativi al servizio di gestione dei rifiuti urbani;
- è sottoposto all'approvazione del Consiglio comunale il Piano Finanziario dei servizi preordinati alla tutela dell'ambiente ai fini dell'applicazione del relativo tributo comunale (TARI) – relativo all'anno 2018

TENUTO CONTO CHE nel sopracitato Piano Finanziario, si evidenzia una riduzione dei costi totali che, uniti a contestuali maggiori ricavi derivanti dall'attività di lotta all'evasione, portano l'importo totale dei costi da coprire con la tariffa a €301.475.073,46, con una riduzione di €2.387.442,01 rispetto all'anno precedente;

### CONSIDERATO CHE

- con Circolare n. 1/DF del 20/11/2017, il Ministero dell'Economia e delle Finanze è intervenuto in ordine all'applicazione della quota variabile delle tariffe TARI, relativamente alle utenze domestiche e, nello specifico, alle pertinenze catastalmente distinte delle abitazioni, chiarendo, in mancanza di un esplicito richiamo della legge istitutiva, che l'"utenza domestica .. deve intendersi comprensiva sia delle superfici adibite a civile abitazione, sia delle relative pertinenze e tra queste anche i box/autorimesse", invitando i Comuni ad adeguare i propri Regolamenti;
- al fine di evitare disorientamento tra i contribuenti, a cospetto di interpretazioni variegate, e garantire al contempo celerità nel procedimento, in sede di prima applicazione regolamentare, è stato previsto un criterio indicativo riferito alla norma civilistica, specifico per i box/autorimesse, restando comunque ferma e incondizionata la facoltà per il contribuente di dimostrare la sussistenza di pertinenze differenti da quelle regolamentate in via orientativa;
- il recepimento di quanto disposto dalla Circolare sopra citata all'interno del Regolamento TARI, determina, rispetto al passato, il venir meno di 145.348 unità nel calcolo della quota variabile delle utenze domestiche.



#### DATO ATTO CHE

- ai sensi dell'art. 1, comma 683, della citata Legge 27 dicembre 2013 n.147, con deliberazione del Consiglio Comunale, da approvarsi entro il termine fissato da norme statali per l'approvazione del bilancio di previsione, sono definite le tariffe della TARI da applicarsi alle utenze domestiche e alle utenze non domestiche per ciascun anno solare, nelle due componenti della quota fissa e della quota variabile;
- l'art.1, comma 37 della Legge 27 dicembre 2017, n.205, integrando il testo dell'art.1, comma 26, della Legge 28 dicembre 2015, n.208, prevede che non si applichi alla tassa sui rifiuti (TARI) la sospensione dell'efficacia delle deliberazioni degli enti locali nella parte in cui prevedono aumenti dei tributi e delle addizionali;
- ai sensi dell'art. 1, comma 662, della Legge 27 dicembre 2013, n.147, i comuni applicano il tributo in base a tariffa giornaliera per coloro che occupano o detengono temporaneamente, con o senza autorizzazione, locali o aree pubbliche o di uso pubblico, per i quali il tributo dovuto è calcolato, nel rispetto delle scelte regolamentari, avendo come riferimento la tariffa annuale, rapportata a giorno;

VALUTATA la Relazione Tecnica sulla determinazione delle tariffe, redatta dalla Società GF Ambiente S.r.l., incaricata allo scopo da Amsa S.p.A. Società del Gruppo A2A e soggetto gestore del servizio di raccolta dei rifiuti urbani e assimilati, portante al suo interno le tabelle relative al piano tariffario - che si allega al presente provvedimento quale sua parte integrante e sostanziale - allegato sub A);

PRESO ATTO CHE sulla base dei dati ivi rappresentati e delle risultanze del sopracitato Piano finanziario si garantisce l'integrale copertura dei costi del servizio per l'anno 2018, in conformità a quanto previsto dell'art. 1, comma 654, della Legge 27 dicembre 2013, n.147;

TENUTO CONTO CHE i coefficienti Ka, Kb, coefficienti delle utenze domestiche, sono stati mantenuti costanti, così come i coefficienti Kc e Kd, coefficienti delle utenze non domestiche;

DATO ATTO CHE tutti i coefficienti sopra indicati rientrano all'interno dei limiti e rispettano i valori proposti dalle tabelle 2, 3 e 4 del D.P.R. 158/1999;

CONSIDERATO CHE l'art. 9, punto 4 lettera d) del Regolamento TARI, disciplina il trattamento delle aree di produzione di rifiuti speciali non assimilabili agli urbani a norma di legge, escludendo dalla tassazione anche i magazzini funzionalmente ed esclusivamente collegati al luogo di svolgimento dell'attività produttiva: nello specifico si considerano pertanto escluse dalla tassazione le aree dei magazzini destinati a deposito temporaneo di materie prime e semilavorati, purché siano ubicati in stretta contiguità con l'area di produzione di rifiuti speciali e in essi siano depositate merci a servizio esclusivo dell'area di produzione stessa.

#### CONSIDERATO INOLTRE CHE

- l'art 22 bis del Regolamento TARI, introdotto in applicazione di quanto disposto dall'art.17 della Legge 19 agosto 2016 n.166 (c.d. *Legge Gadda*) stabilisce una riduzione della parte variabile della tariffa applicata alle utenze non domestiche relative ad attività commerciali, industriali,



professionali e produttive in genere, che producono o distribuiscono beni alimentari e che, a titolo gratuito cedono direttamente o indirettamente tali beni alimentari agli indigenti e alle persone in maggiori condizioni di bisogno;

- il secondo comma del predetto articolo rinvia al provvedimento annuale di determinazione delle tariffe, la definizione della riduzione pari al massimo al 50% della quota variabile;
- si rende opportuno, in sede di prima applicazione, individuare nel 20% la percentuale massima di riduzione della quota variabile, anche al fine di poter misurarne gli effetti in relazione alla ripartizione del minor introito sulle altre utenze;

#### CONSIDERATO INOLTRE CHE

- al fine di contenere il carico impositivo del tributo sulle famiglie numerose, sulle famiglie monoparentali con minore, e sui soggetti anziani si ritiene opportuno mantenere, anche per l'anno 2018, specifiche agevolazioni già previste per gli anni precedenti;
- al fine di contenere il carico impositivo su determinate categorie di utenze non domestiche sono mantenute, anche per l'anno 2018, agevolazioni specifiche tengano conto di particolari situazioni di disagio dovute a cantieri o particolari situazioni specifiche della categoria;
- allo stesso modo, per tener conto della particolare funzione educativa svolta, spesso in ampi spazi, è mantenuta l'agevolazione tariffaria di 1,04 euro/mq., da applicarsi alla parte variabile della tariffa, relativamente alle scuole dell'infanzia, primarie, secondarie di I grado e II grado: paritarie (ai sensi della Legge 62/2000) o iscritte al registro delle scuole non paritarie (ai sensi del Decreto del 29 novembre 2007, n. 263) e alle Istituzioni formative in possesso di accreditamento regionale ai sensi della legge regionale 19/2007;
- nel rispetto di quanto previsto dal comma 660 della Legge 147/2013 sopra citata, dette agevolazioni saranno finanziate con risorse diverse dai proventi del tributo.

PRESO ATTO CHE il presente provvedimento ha effetto dal 1° gennaio 2018, come previsto dall'art. 1, comma 169, della Legge 27.12.2006, n. 296 e che le deliberazioni tariffarie relative alle entrate tributarie degli enti locali devono essere inviate al Ministero dell'Economia e delle Finanze, Dipartimento delle Politiche Fiscali, secondo le modalità e i termini di cui all'art. 52 comma 2 D.lgs. n.446/1997 e successive modifiche nonché all'art. 13, comma 15, del D.L. n. 201/2011, convertito dalla Legge n. 214/2011 e successive modificazioni e integrazioni.

#### VISTI

- l'art. 1, comma 639 e successivi, della Legge 27 dicembre 2013, n.147, e successive modificazioni e integrazioni;
- il Decreto del Presidente della Repubblica 27 aprile 1999, n. 158, e successive modificazioni e integrazioni;
- l'art.1, comma 26, della Legge 28 dicembre 2015, n.208, così come integrato dall'art.1, comma 37 della Legge 27 dicembre 2017;
- il decreto 29 novembre 2017 di differimento al 28 febbraio 2018 del termine per l'approvazione del bilancio di previsione 2018/2020;
- l'art.17 della Legge n.166 del 19 agosto 2016;
- l'art. 42, l'art. 49, l'art. 151, comma 1, del D.Lgs. 18.08.2000, n. 267;
- l'art. 36 dello Statuto Comunale;





VISTI i pareri favorevoli di regolarità tecnica espresso dal Direttore dell'Area Finanze e Oneri Tributari e di regolarità contabile espresso dal Direttore dell'Area Contabilità sul presente provvedimento, ai sensi dell'art. 49 del D. Lgs. 267/00, che si allegano quale parte integrante al provvedimento medesimo;

VISTO il parere di legittimità espresso dal Segretario Generale, che si allega quale parte integrante e sostanziale al presente provvedimento.

CONSIDERATO CHE, ai sensi dell'art. 239, comma 1, lettera b, del D.Lgs 267/2000, come modificato dall'art. 3, comma 2-bis, del D.L. 174/2012, il parere dell'organo di revisione economico-finanziaria non è dovuto;

### DELIBERA

1. di determinare per l'anno 2018 le tariffe della Tassa Rifiuti - TARI, secondo gli schemi tariffari di cui alle tabelle riportate nella Relazione tecnica, allegata sub A) al presente provvedimento quale sua parte integrante e sostanziale;
2. di prevedere per l'anno 2018 le seguenti agevolazioni riservate alle utenze domestiche:
  - a. una riduzione del 25% della parte variabile della tariffa delle utenze domestiche per i nuclei familiari composti da 4 o più componenti, dimoranti in un alloggio di superficie pari o inferiore a mq.120;
  - b. una riduzione del 10% della parte variabile della tariffa relativa all'immobile di residenza, con un limite massimo di € 15,00 per i nuclei familiari composti da tre componenti di cui un adulto e due minorenni, o da due componenti di cui uno adulto e uno minorenne dimoranti in un alloggio di superficie pari o inferiore a mq. 80;
  - c. una riduzione del 10% della parte variabile della tariffa relativa all'immobile di residenza, con un limite massimo di € 15,00 per i nuclei familiari composti da due persone, di cui almeno una ultrasettantacinquenne alla data del 1° gennaio dell'anno di imposizione.
3. di prevedere per l'anno 2018 le seguenti agevolazioni riservate alle utenze non domestiche:
  - a. una riduzione di 1,04 euro/mq., da applicarsi alla parte variabile della tariffa relativamente alle scuole dell'infanzia, primarie, secondarie di I grado e II grado, paritarie (ai sensi della Legge 62/2000) o iscritte al registro delle scuole non paritarie (ai sensi del Decreto del 29 novembre 2007, n. 263) e alle Istituzioni formative in possesso di accreditamento regionale ai sensi della legge regionale 19/2007, poste all'interno della categoria tariffaria 01;
  - b. una riduzione tariffaria di 0,50 euro/mq, da applicarsi alla parte variabile della tariffa per le seguenti categorie tariffarie "07 – Alberghi con ristorante" e "08 - Alberghi senza ristorante; Case e appartamenti per vacanze",
  - c. una riduzione tariffaria di 1,30 euro/mq, da applicarsi alla parte variabile della tariffa, per la seguente categoria: "22 - osterie, pizzerie, pub, ristoranti e trattorie, mense, birrerie";



- d. una riduzione tariffaria di 1,20 euro/mq, da applicarsi alla parte variabile della tariffa, per la seguente categoria: “24 - bar, caffè, pasticcerie”;
- e. una riduzione tariffaria di 1,20 euro/mq, da applicarsi alla parte variabile della tariffa, per la categoria tariffaria 27 ad eccezione della tipologia “fiori e piante” per la quale la riduzione della parte variabile della tariffa è pari a 2,00 euro /mq.

4. di prevedere inoltre le seguenti agevolazioni:

- a. una riduzione tariffaria pari al 25% della tariffa, per le utenze non domestiche, all'interno della categoria tariffaria 01, relative ad Associazioni iscritte nell'anagrafe delle ONLUS ai sensi dell'art. 11 del D.lgs. 460/97, dando atto che una volta istituito e operativo il Registro unico nazionale del Terzo settore, di cui agli articoli 45 e seguenti, D. Lgs. n. 117/2017, le presenti disposizioni si applicheranno unicamente agli enti ivi iscritti, con eccezione degli enti iscritti alla sezione delle imprese sociali, incluse le cooperative sociali, di cui all'articolo 46, c. 1, lett. d), del medesimo D.Lgs.n. 117/2017;
- b. un'agevolazione pari al 50% della tariffa per le attività svolte in unità immobiliari non produttive di reddito fondiario, ai sensi dell'art. 43 del T.U. di cui al DPR n. 917/1986, interamente possedute o detenute da imprese costituite da non più di due anni, in possesso dei seguenti requisiti:
  - il soggetto che lo richiede deve essere una persona fisica o un'impresa familiare;
  - le attività devono essere finalizzate alla ricerca scientifica e tecnologica o finalizzate all'utilizzazione industriale dei risultati della ricerca;
  - il contribuente non deve aver esercitato negli ultimi tre anni attività artistica, professionale o di impresa, neppure in forma associata o familiare nello stesso immobile;
  - l'attività da esercitare non deve costituire il proseguimento di un'altra attività svolta precedentemente in forma di lavoro dipendente o autonomo (tranne il caso del periodo di pratica obbligatoria ai fini dell'esercizio di arti e professioni).

Per usufruire delle agevolazioni sopra riportate occorre presentare apposita dichiarazione entro il termine previsto per la presentazione della medesima.

- c. un'agevolazione tariffaria pari al 25% per le attività commerciali e artigianali situate in zone precluse al traffico a causa dello svolgimento di lavori di realizzazione di opere pubbliche che si protraggono per oltre sei mesi, dando atto che tale riduzione verrà applicata con le modalità previste nel Regolamento TARI.

5. di prevedere per l'anno 2018 una riduzione fino ad un massimo del 20% della parte variabile della tariffa, ai locali di attività commerciali, industriali, professionali e produttive in genere, che producono o distribuiscono beni alimentari e che, a titolo gratuito cedono direttamente o indirettamente tali beni alimentari agli indigenti e alle persone in maggiori condizioni di



bisogno. La riduzione è calcolata in misura proporzionale alle quantità effettivamente cedute rapportate ai quantitativi di rifiuti prodotti.

6. di dare atto che le agevolazioni previste ai punti 2, 3 e 4 del presente provvedimento saranno iscritte in bilancio e la relativa copertura finanziaria sarà assicurata da risorse diverse dai proventi del tributo;
7. di dare atto che sull'importo della TARI si applica il tributo per l'esercizio delle funzioni ambientali di cui all'articolo 19 del Decreto Legislativo 30 dicembre 1992 n. 504, in base all'aliquota deliberata dalla Città Metropolitana;
8. di inviare il presente provvedimento tariffario, al Ministero dell'economia e delle finanze, Dipartimento delle finanze, con le modalità e i termini di cui all'art. 10, comma 4, lett. b), del D.L. 8 aprile 2013, n. 35 convertito con Legge 6 giugno 2013, n. 64 e successive modificazioni e integrazioni.

Firmato digitalmente da COLANGELO ROBERTO, TASCA ROBERTO, Monica Mori

SECRET

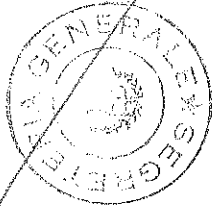

*[A large diagonal line is drawn across the page, likely indicating that the document is void or has been cancelled.]*



# Comune di Milano

## TARI

### TASSA COMUNALE SUI RIFIUTI

### ANNO 2018

DETERMINAZIONE TARIFFE AI SENSI

DELL'ART. 651 DELLA LEGGE 27 DICEMBRE 2013, N. 147

Relazione e Tabelle



GE AMBIENTE  
Prof. GIUSEPPE FERRARI



**INDICE**

1 .....	PREMESSA .....	2
2 .....	CENNI SU NORMATIVA TARI .....	2
2.1	Istituzione .....	2
2.2	Applicazione .....	3
3 .....	DATI ELABORAZIONE .....	5
3.1	Dati di Ruolo .....	5
3.2	Dati Tecnici .....	8
3.3	Piano Economico Finanziario .....	9
3.4	Riduzioni .....	10
3.5	Coefficienti .....	15
3.6	Note sulla scelta dei coefficienti e la ripartizione dei costi .....	18
4 .....	DATI ED OPERATORI DI CALCOLO .....	20
5 .....	ANALISI DATI ECONOMICI COMPLESSIVI .....	21
6 .....	LISTINI TARIFFA SERVIZI .....	22
Tabella 1. -	TOTALE IMPONIBILE .....	5
Tabella 2. -	DATI IMPONIBILE UTENZA DOMESTICA .....	6
Tabella 3. -	DATI IMPONIBILE UTENZA NON DOMESTICA .....	7
Tabella 4. -	PIANO ECONOMICO FINANZIARIO .....	9
Tabella 5. -	RIDUZIONI DOMESTICHE .....	11
Tabella 6. -	RIDUZIONI NON DOMESTICHE PARTE VARIABILE .....	12
Tabella 7. -	RIDUZIONI NON DOMESTICHE PARTE FISSA .....	13
Tabella 8. -	RIDUZIONI MANCATO GETTITO .....	14
Tabella 9. -	COEFFICIENTI UTENZA DOMESTICA .....	16
Tabella 10. -	COEFFICIENTI UTENZA NON DOMESTICA .....	17
Tabella 11. -	OPERATORI DI CALCOLO PER LA DETERMINAZIONE DELLE TARIFFE FINALI .....	20
Tabella 12. -	ANALISI DATI ECONOMICI COMPLESSIVI .....	21
Tabella 13. -	LISTINO TARI UTENZA DOMESTICA .....	22
Tabella 14. -	RAFFRONTO LISTINO UTENZA DOMESTICA .....	23
Tabella 15. -	GETTITO ATTESO UTENZA DOMESTICA .....	24
Tabella 16. -	LISTINO TARI UTENZA NON DOMESTICA .....	25
Tabella 17. -	GETTITO ATTESO UTENZA NON DOMESTICA .....	27



## 1 PREMESSA

La presente relazione illustra i risultati riguardanti la **determinazione di calcolo** effettuata da GFambiente per la tariffa che il Comune dovrà applicare in base all'art. 1 comma 651 della **LEGGE 27 DICEMBRE 2013, N. 147 e s.m.i. ed al metodo di calcolo** introdotto dal DPR 158/99 (metodo **normalizzato**).

La simulazione è frutto dei dati anagrafici, tecnici, di ruolo ed economici rilevati dal Comune e Azienda.

I dati che emergono sono frutto di accurata analisi attraverso indicatori specifici tesi ad individuare la specifica situazione del Comune riguardo la gestione dei servizi di igiene urbana e rispecchiano la soluzione che è stata ritenuta maggiormente rappresentativa dello stato territoriale nei riguardi della tariffa rifiuti sulla base dei dati di input.

## 2 CENNI SU NORMATIVA TARI

### 2.1 Istituzione

La TARI è il tributo locale istituito dall'articolo 1 commi dal 639 al 705 della legge n. 147 del 27.12.2013 (legge di stabilità 2014) e smi per la copertura dei costi relativi al servizio di gestione dei rifiuti urbani e dei rifiuti assimilati svolto in regime di privativa pubblica ai sensi della vigente normativa ambientale.

A decorrere dal 1° gennaio 2014, la tari è subentrata alla TARES.

Soggetto attivo dell'obbligazione tributaria è il Comune nel cui territorio insiste, interamente o prevalentemente, la superficie degli immobili assoggettabili al tributo.

Il Consiglio Comunale è tenuto ad approvare le tariffe del tributo entro il termine fissato da norme statali per l'approvazione del bilancio di previsione in conformità al piano finanziario del servizio di gestione dei rifiuti urbani redatto dal soggetto che svolge il servizio medesimo ed approvato dal Consiglio Comunale stesso.

Il comma 651 così recita: "Il Comune, nella commisurazione della tariffa tiene conto dei criteri determinati con il regolamento di cui al decreto del Presidente della Repubblica 27 aprile 1999, n. 158", e si conferma la stesura di un Piano Finanziario conforme a quanto già normato con D.P.R. 158/1999.

L'art. 1 del D.P.R. n. 158 del 1999 riporta: "È approvato il metodo normalizzato per la definizione delle componenti di costo da coprirsi con le entrate tariffarie e per la determinazione della tariffa



di riferimento relativa alla gestione dei rifiuti urbani". La tariffa di riferimento rappresenta, come poi specifica l'art. 2 del D.P.R. n. 158 del 1999, "l'insieme dei criteri e delle condizioni che devono essere rispettati per la determinazione della tariffa da parte degli enti locali" (comma 1), in modo da "coprire tutti i costi afferenti al servizio di gestione dei rifiuti urbani" (comma 2).

Il metodo, pertanto, è costituito da un complesso di regole, metodologie e prescrizioni per determinare, da un lato, i costi del servizio di gestione e, dall'altro, l'intera struttura tariffaria applicabile alle varie categorie di utenza (cfr. anche art. 3, comma 1, D.P.R. n. 158 del 1999), in maniera tale che il gettito che ne deriva copra tutti i costi del servizio.

Specifica poi l'art. 3, comma 2, che "La tariffa è composta da una parte fissa, determinata in relazione alle componenti essenziali del costo del servizio, riferite in particolare agli investimenti per le opere e ai relativi ammortamenti, e da una parte variabile, rapportata alle quantità di rifiuti conferiti, al servizio fornito e all'entità dei costi di gestione". L'art. 4, comma 3, prescrive infine che "La tariffa, determinata ai sensi dell'art. 3, è articolata nelle fasce di utenza domestica e non domestica".

Dalle norme richiamate, si trae che la metodologia tariffaria si articola nelle seguenti fasi fondamentali:

1. individuazione e classificazione dei costi del servizio;
2. suddivisione dei costi tra fissi e variabili;
3. ripartizione dei costi fissi e variabili in quote imputabili alle utenze domestiche e alle utenze non domestiche;
4. calcolo delle voci tariffarie, fisse e variabili, da attribuire alle singole categorie di utenza, in base alle formule e ai coefficienti indicati dal metodo.

## 2.2 Applicazione

Nell'elaborazione delle tariffe sono state adottate le seguenti impostazioni:

- 1) le tariffe sono calcolate sulla base dei costi di previsione per l'anno 2018 definiti nel Piano Finanziario;
- 2) tutti i costi sono stati considerati al lordo dell'IVA;
- 3) il grado di copertura dei costi è al 100%;
- 4) le tariffe sono state calcolate per assicurare la "copertura integrale" dei costi di investimento ed esercizio.





*Comune di Milano*

*TARI ANNO 2018 - art. 1 comma 651 L. 147/2013*

Le tariffe sono state calcolate distinguendo la quota relativa alla quantità di rifiuti (**PARTE VARIABILE**) e la quota definita in relazione alle componenti essenziali del costo del servizio di gestione dei rifiuti relativamente agli investimenti per le spese e relativi ammortamenti (**PARTE FISSA**).

Il Comune, con proprio regolamento, prevede riduzioni tariffarie per una serie di casistiche definite dalla norma. Il Consiglio Comunale può porre in essere ulteriori agevolazioni finanziate con risorse diverse dai proventi del tributo.

La superficie delle unità immobiliari a destinazione ordinaria iscritte o iscrivibili nel catasto edilizio urbano assoggettabile al tributo è costituita da quella calpestabile dei locali e delle aree suscettibili di produrre rifiuti urbani e assimilati.

Ai fini dell'applicazione del tributo si considerano le superfici dichiarate o accertate, attive in banca dati TARI, al dicembre 2017. Come di consueto non sono state considerate le superfici delle imprese e delle utenze cessate.

### 3 DATI ELABORAZIONE

#### 3.1 Dati di Ruolo

L'elaborazione dei dati contenuti nella banca dati TARI del Comune, ha portato al numero di posizioni ed alle superfici riportate nelle successive Tabelle 1, 2 e 3 (i valori a zero delle colonne, corrispondono a nessun oggetto iscritto nella categoria di riferimento).

Il **totale complessivo** degli oggetti e della superficie che sarà soggetto a tariffa per il nuovo anno è quello riportato nella successiva tabella:

**Tabella 1. - TOTALE IMPONIBILE**

Comune di Milano Relazione Finale TOTALI IMPONIBILI SOGGETTI A TARIFFA		TARI 2018 Legge 147/2013 comma 651
UTENZA	Superficie mq	numero oggetti
DOMESTICA	52.007.401,77	726.503
NON DOMESTICA	29.237.234,35	133.290
TOTALI	81.244.636,12	859.793

Rispetto alle superfici riportate nella relazione 2017, anche per effetto dell'attività di ricerca evasione, il numero degli oggetti è aumentato di 6.918 unità con contestuale aumento della superficie di 554.113, 83 mq.

Tale effetto è controbilanciato dalla riduzione di 145.348 oggetti ( box/garage ), considerati pertinenziali in applicazione del criterio previsto dalla Circolare Ministeriale n.1/DF e recepito all'interno del regolamento TARI.

Le due successive Tabelle riportano i dati delle utenze domestiche e non domestiche ripartite per le categorie introdotte dal DPR 158/99.



**Tabella 2. - DATI IMPONIBILE UTENZA DOMESTICA**

Comune di Milano Relazione Finale DATI UTENZA DOMESTICA		TARI 2018 Legge 147/2013 comma 651					
componenti	Superficie mq	numero oggetti	Ripartizione % superfici dom.	Ripartizione % oggetti dom.	parte variabile 2017 €/anno	parte fissa 2017 €/mq	
D01. Abitazioni 1 componente familiare	18.422.636,17	290.677	35,4%	40,0%	54,22992	1,46504	
D02. Abitazioni 2 componenti familiari	20.362.921,86	283.132	39,2%	39,0%	97,61386	1,72142	
D03. Abitazioni 3 componenti familiari	6.594.830,19	79.687	12,7%	11,0%	113,88284	1,92287	
D04. Abitazioni 4 componenti familiari	4.979.341,11	55.695	9,6%	7,7%	140,99780	2,08768	
D05. Abitazioni 5 componenti familiari	1.251.817,12	13.077	2,4%	1,8%	173,53575	2,25250	
D06. Abitazioni 6 o più componenti familiari	395.855,32	4.235	0,8%	0,6%	189,80473	2,38069	
<b>TOTALI</b>	<b>52.007.401,77</b>	<b>726.503</b>					

**NOTA: Le famiglie con più di sei componenti sono equiparate ai nuclei familiari con 6 componenti**

GF AMBIENTE  
PUBBLICITÀ  
PUBBLICITÀ

Tabella 3. - DATI IMPONIBILE UTENZA NON DOMESTICA

Comune di Milano Relazione Finale DATI UTENZA NON DOMESTICA		TARI 2018 Legge 147/2013 comma 651			
categorie tariffa	Superficie mq	numero oggetti	Ripartizione % superfici NON dom.	Ripartizione % oggetti NON dom.	tariffa 2017 €/mq
1. Musei, biblioteche, scuole, associazioni, luoghi di culto	3.439.357,56	3.000	11,76%	2,25%	2.76404
2. Cinematografi e teatri	159.133,40	114	0,54%	0,09%	1.75893
3. Autorimesse e magazzini senza vendita diretta	6.366.929,19	34.563	21,78%	25,93%	2.46754
4. Campaggi, distributori carburanti, impianti sportivi	275.350,88	643	0,94%	0,48%	3.35897
5. Stalli di sosta su sede stradale	125.657,00	1	0,43%	0,00%	2.12580
6. Esposizioni, autosaloni	242.865,40	317	0,83%	0,24%	2.10469
7. Alberghi con ristorante	160.028,00	37	0,55%	0,03%	5.15121
8. Alberghi senza ristorante, Case e appartamenti per vacanze	945.448,20	1.019	3,23%	0,76%	4.17209
9. Case di cura e riposo	946.593,00	253	3,24%	0,19%	4.56698
10. Ospedali	901.503,00	118	3,08%	0,09%	4.80924
11. Uffici, agenzie, studi professionali	10.147.507,92	41.926	34,71%	31,45%	5.19097
12. Banche e istituti di credito	21.241,50	62	0,07%	0,05%	2.54392
13. Negozi abbigliamento, calzature, libreria, cartoleria, ferramenta, e altri beni durevoli	1.632.602,09	13.623	5,58%	10,22%	4.80906
14. Edicola, farmacia, tabaccaio, plurilicenze	80.841,59	1.300	0,28%	0,98%	7.44382
15. Negozi particolari quali filatelia, tende e tessuti, tappeti, cappelli e ombrelli, antiquariato	76.751,10	726	0,26%	0,54%	3.25346
16. Banchi di mercato beni durevoli	70.217,40	5.637	0,24%	4,23%	7.40364
17. Attività artigianali tipo botteghe: Parrucchiere, barbiere, estetista	178.810,74	3.303	0,61%	2,48%	5.32074
18. Attività artigianali tipo botteghe: falegname, idraulico, fabbro, elettricista	995.585,90	8.250	3,41%	6,19%	4.26768
19. Carrozzeria, autofficina, elettrauto	282.812,30	1.048	0,97%	0,79%	5.20874
20. Attività industriali con capannoni di produzione	273.792,90	414	0,94%	0,31%	3.80031
21. Attività artigianali di produzione beni specifici	39.153,29	444	0,13%	0,33%	4.47975
22. Ristoranti, trattorie, osterie, pizzerie, mense, pub, birrerie	494.917,30	3.389	1,69%	2,54%	26.52196
23. Mense, birrerie, amburgherie	187.718,00	607	0,64%	0,46%	22.62278
24. Bar, caffè, pasticceria	384.326,68	4.921	1,31%	3,69%	17.43007
25. Supermercato, pane e pasta, macelleria, salumi e formaggi, generi alimentari	530.389,41	2.272	1,81%	1,70%	11.49242
26. Plurilicenze alimentari e/o miste	25.248,70	218	0,09%	0,16%	10.86020
27. Ortofrutta, pescherie, fiori e piante, pizza al taglio	65.870,30	890	0,23%	0,67%	30.15541
28. Ipermercati di generi misti	70.688,00	42	0,24%	0,03%	11.39794
29. Banchi di mercato generi alimentari	53.771,00	4.015	0,18%	3,01%	20.30340
30. Discoteche, night club	62.122,60	138	0,21%	0,10%	7.95142
<b>TOTALI</b>	<b>29.237.234,35</b>	<b>133.290</b>			

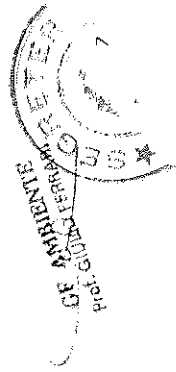

### 3.2 Dati Tecnici

Di seguito vengono riportati i dati tecnici ed alcuni indicatori statistici per la valutazione degli standard di servizio.

Quantità dei rifiuti prodotti (kg/anno)	681.722.000
Quantità dei rifiuti da raccolta differenziata (kg/anno) **	369.495.000
Quantità dei rifiuti allo smaltimento (kg/anno)	312.227.000
Abitanti residenti	1.371.380
Produzione totale stimata rifiuti dalle utenze domestiche (kg/anno)	362.162.182,7
Produzione totale stimata rifiuti dalle utenze non domestiche (kg/anno)	319.559.817,3
Produzione media di rifiuti (kg/mq anno)	8,39
Quantità di rifiuti abitanti domestici (kg/ab die)	0,72
Quantità di rifiuti per abitanti equivalenti (kg/ab die)	1,38
Costo gestione per kg di rifiuti smaltito (€/kg)	0,4422
Tariffa media sul costo reale del servizio (€/mq*anno)	3,71444

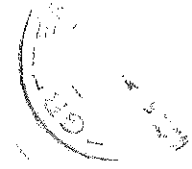

### 3.3 Piano Economico Finanziario

La successiva tabella riporta nel dettaglio il Piano Economico Finanziario dei servizi di igiene urbana attraverso la ripartizione del Costo Totale complessivo dei servizi nelle varie componenti di costo del DPR 158/99.

In particolare il Costo Totale dei Servizi da coprire con la tariffa è pari ad Euro **301.475.073,46** e la copertura voluta dal gettito tariffario è, a norma di legge, pari al 100%.

**Tabella 4. – PIANO ECONOMICO FINANZIARIO**

Comune di Milano	TARI 2018 Legge 147/2013 comma 651 euro/anno
<b>PIANO ECONOMICO FINANZIARIO - ANALISI COMPLESSIVA DEI COSTI SERVIZI IGIENE URBANA</b>	
<b>Costi operativi di gestione (CG=CGIND+CGD)</b>	
Spazzamento, lavaggio strade e piazze pubbliche (CGIND_CSL)	62.036.049,28
Costi di raccolta e trasporto r.u. (CGIND_CRT)	23.229.832,96
Costi trattamento e smaltimento r.u. (CGIND_CTS)	63.438.673,51
Altri costi (CGIND_AC)	6.049.151,74
Costi di raccolta differenziata per materiale (CGD_CRD)	19.433.993,20
Costi netti di trattamento e riciclo (CGD_CTR)	29.780.158,62
<b>Costi operativi di gestione non inclusi (-CGD)</b>	
Raccolta rifiuti di imballaggio coperti dal CONAI (CGD)	0,00
Costi raccolta rifiuti imballaggio II e III a carico dei produttori ed utilizzatori (CGD)	0,00
<b>Totale Costi operativi (CG)</b>	<b>203.967.859,31</b>
<b>Costi Comuni (CC)</b>	
Costi amministrativi dell'accertamento, riscossione e contenzioso (CC_CARIC)	5.353.715,00
Costi generali di gestione (CC_CGG)	62.138.458,08
Costi comuni diversi (CC_CCD)	18.761.578,31
<b>Totale Costi Comuni (CC)</b>	<b>86.253.751,39</b>
IPn = inflazione programmata per l'anno di riferimento	1,50%
Xn = recupero di produttività per l'anno di riferimento	1,50%
<b>Costi Uso del Capitale (CK)</b>	
Ammortamenti (CK_Amm.)	11.253.462,76
Accantonamenti (CK_Acc.)	0,00
Remunerazione del capitale investito (CK_R)	0,00
<b>Totale costi uso capitale (CK)</b>	<b>11.253.462,76</b>
<b>TOTALE GENERALE [(CG+CC)*(1+IP-X)+CK]</b>	<b>301.475.073,46</b>

GF AMBIENTE  
Prof. GIULIO FERRARI



### 3.4 Riduzioni

Nelle determinazioni di calcolo che conducono ai listini tariffari, sono state prese in considerazione le riduzioni e le esenzioni totali che il Comune applica a specifiche tipologie di utenza, così come è previsto dal Regolamento.

Tali riduzioni, individuate dal Legislatore Nazionale, sono state definite in sede regolamentare. Dall'anno 2018 è stata introdotta una riduzione della parte variabile della tariffa per le utenze non domestiche relative ad attività commerciali, industriali, professionali e produttive in genere, che producono o distribuiscono beni alimentari e che, a titolo gratuito cedono direttamente o indirettamente tali beni alimentari agli indigenti e alle persone in maggiori condizioni di bisogno – art.17 Legge 166/2016 (c.d. Legge Gadda).

Le successive tabelle indicano le riduzioni applicate per le singole tipologie di utenza ed il valore del mancato introito.







Tabella 6. - RIDUZIONI NON DOMESTICHE PARTE VARIABILE

Comune di Milano UTENZE NON DOMESTICHE RIDUZIONI PARTE VARIABILE	Relazione Finale										TARI 2018	
	10,00%	20,00%	30,00%	40,00%	50,00%	60,00%	70,00%	80,00%	90,00%	100,00%	mq rid	mq rid
	mq rid	mq rid	mq rid	mq rid	mq rid	mq rid	mq rid	mq rid	mq rid	mq rid	mq rid	mq rid
1. Musei, biblioteche, scuole, associazioni, luoghi di culto	0,00	0,00	2.673,00	0,00	0,00	0,00	0,00	0,00	0,00	0,00	0,00	0,00
2. Cinematografi e teatri	0,00	0,00	0,00	0,00	0,00	0,00	0,00	0,00	0,00	0,00	0,00	0,00
3. Autorimesse e magazzini senza vendita diretta	0,00	0,00	7.227,00	0,00	0,00	0,00	0,00	0,00	0,00	0,00	0,00	0,00
4. Campi, distributori carburanti, impianti sportivi	0,00	0,00	0,00	0,00	0,00	0,00	0,00	0,00	0,00	0,00	0,00	576,00
5. Stradi di sosta su sede stradale	0,00	0,00	0,00	0,00	0,00	0,00	0,00	0,00	0,00	0,00	0,00	0,00
6. Esposizioni, autosaloni	0,00	0,00	0,00	0,00	0,00	0,00	0,00	0,00	0,00	0,00	0,00	0,00
7. Alberghi con ristorante	0,00	0,00	0,00	0,00	0,00	0,00	0,00	0,00	0,00	0,00	0,00	0,00
8. Alberghi senza ristorante, Case e appartamenti per vacanze	0,00	0,00	5.408,00	0,00	0,00	0,00	0,00	0,00	0,00	0,00	0,00	0,00
9. Case di cura e riposo	0,00	0,00	17.756,00	0,00	0,00	0,00	0,00	0,00	0,00	0,00	0,00	0,00
10. Ospedali	6.144,00	12.326,00	0,00	0,00	0,00	0,00	0,00	0,00	0,00	0,00	0,00	0,00
11. Uffici, agenzie, studi professionali	0,00	0,00	0,00	0,00	0,00	0,00	0,00	0,00	0,00	0,00	0,00	0,00
12. Banche e istituti di credito	0,00	0,00	0,00	0,00	0,00	0,00	0,00	0,00	0,00	0,00	0,00	0,00
13. Negozi abbigliamento, calzature, libreria, cartoleria, ferramenta, e altri beni durevoli	0,00	0,00	0,00	0,00	0,00	0,00	0,00	0,00	0,00	0,00	0,00	0,00
14. Edicola, farmacia, tabaccai, plurilicenze	0,00	0,00	0,00	0,00	0,00	0,00	0,00	0,00	0,00	0,00	0,00	0,00
15. Negozi particolari quali filatelia, tende e tessuti, tappeti, cappelli e ombrelli, antiquariato	0,00	0,00	0,00	0,00	0,00	0,00	0,00	0,00	0,00	0,00	0,00	0,00
16. Banchi di mercato beni durevoli	0,00	0,00	0,00	0,00	0,00	0,00	0,00	0,00	0,00	0,00	0,00	0,00
17. Attività artigianali tipo botteghe: Parrucchiere, barbieri, estetista	0,00	0,00	207,00	0,00	0,00	0,00	274,00	0,00	0,00	0,00	0,00	0,00
18. Attività artigianali tipo botteghe: falegname, idraulico, fabbro, elettricista	0,00	0,00	398,00	0,00	0,00	0,00	0,00	0,00	0,00	0,00	0,00	0,00
19. Carrozzeria, autofficina, elettrauto	0,00	0,00	917,00	0,00	0,00	0,00	0,00	0,00	0,00	0,00	0,00	2.160,00
20. Attività industriali con capannoni di produzione	0,00	4.000,00	0,00	0,00	0,00	0,00	0,00	0,00	0,00	0,00	0,00	0,00
21. Attività artigianali di produzione beni specifici	0,00	1.000,00	1.710,00	0,00	0,00	0,00	0,00	0,00	0,00	0,00	0,00	0,00
22. Ristoranti, trattorie, osterie, pizzerie, mense, pub, birrerie	0,00	10.000,00	57.154,00	0,00	0,00	0,00	0,00	0,00	0,00	0,00	0,00	0,00
23. Mense, birrerie, amburgherie	0,00	0,00	454,00	0,00	0,00	0,00	0,00	0,00	0,00	0,00	0,00	0,00
24. Bar, caffè, pasticceria	0,00	10.000,00	0,00	0,00	14.540,00	0,00	0,00	1.751,00	1.102,00	0,00	133.147,00	0,00
25. Supermercato, pane e pasta, macelleria, salumi e formaggi, generi alimentari	0,00	0,00	0,00	0,00	0,00	0,00	0,00	0,00	0,00	0,00	0,00	0,00
26. Plurilicenze alimentari e/o miste	0,00	0,00	0,00	0,00	0,00	0,00	0,00	0,00	0,00	0,00	0,00	0,00
27. Ortofrutta, pescherie, fiori e piante, pizza al taglio	0,00	0,00	918,00	0,00	0,00	0,00	0,00	0,00	0,00	0,00	0,00	0,00
28. Ipermercati di generi misti	0,00	10.000,00	0,00	0,00	0,00	0,00	0,00	0,00	0,00	0,00	0,00	0,00
29. Banchi di mercato generi alimentari	0,00	1.000,00	0,00	0,00	0,00	0,00	0,00	0,00	0,00	0,00	0,00	0,00
30. Discoteche, night club	0,00	0,00	940,00	0,00	0,00	0,00	0,00	0,00	0,00	0,00	0,00	0,00
TOT SUPERFICIE DA RIDURRE mq	6.144,00	53.244,00	94.844,00	0,00	14.540,00	274,00	0,00	1.751,00	3.116,00	0,00	135.883,00	0,00
TOT SUPERFICIE RIDOTTA mq	614,40	10.648,80	28.453,20	0,00	7.270,00	164,40	0,00	1.400,80	2.804,40	0,00	135.883,00	0,00
MANCATO INTROITO €	1.531,42	54.197,11	204.357,62	0,00	32.995,96	279,11	0,00	6.357,74	8.692,83	0,00	608.394,38	0,00

REPUBBLICA ITALIANA  
MINISTERO DELL'INTERNO  
DIREZIONE REGIONALE DEL TERRITORIO, URBANISTICA E PAESAGGIO  
REGIONE LOMBARDA

## Tabella 7. - RIDUZIONI NON DOMESTICHE PARTE FISSA

Comune di Milano	Relazione Finale										TARI 2018	
	10,00%	20,00%	30,00%	40,00%	50,00%	60,00%	70,00%	80,00%	90,00%	100,00%	mq rid	mq rid
UTENZA NON DOMESTICA	mq rid	mq rid	mq rid	mq rid	mq rid	mq rid	mq rid	mq rid	mq rid	mq rid	mq rid	mq rid
PARTE FISSA												
1. Musei, biblioteche, scuole, associazioni, luoghi di culto	0,00	0,00	2.673,00	0,00	0,00	0,00	0,00	0,00	0,00	0,00	0,00	0,00
2. Cinematografi e teatri	0,00	0,00	0,00	0,00	0,00	0,00	0,00	0,00	0,00	0,00	0,00	0,00
3. Autorimesse e magazzini senza vendita diretta	0,00	0,00	7.227,00	0,00	0,00	0,00	0,00	0,00	0,00	0,00	0,00	0,00
4. Campaggi, distributori carburanti, impianti sportivi	0,00	0,00	0,00	0,00	0,00	0,00	0,00	0,00	0,00	0,00	0,00	0,00
5. Stalli di sosta su sede stradale	0,00	0,00	0,00	0,00	0,00	0,00	0,00	0,00	0,00	0,00	0,00	0,00
6. Esposizioni, autosaloni	0,00	0,00	0,00	0,00	0,00	0,00	0,00	0,00	0,00	0,00	0,00	0,00
7. Alberghi con ristorante	0,00	0,00	0,00	0,00	0,00	0,00	0,00	0,00	0,00	0,00	0,00	0,00
8. Alberghi senza ristorante, Case e appartamenti per vacanze	0,00	0,00	0,00	0,00	0,00	0,00	0,00	0,00	0,00	0,00	0,00	0,00
9. Case di cura e riposo	0,00	0,00	5.408,00	0,00	0,00	0,00	0,00	0,00	0,00	0,00	0,00	0,00
10. Ospedali	0,00	0,00	0,00	0,00	0,00	0,00	0,00	0,00	0,00	0,00	0,00	0,00
11. Uffici, agenzie, studi professionali	0,00	0,00	9.518,00	0,00	0,00	0,00	0,00	0,00	0,00	0,00	0,00	0,00
12. Banche e istituti di credito	0,00	0,00	0,00	0,00	0,00	0,00	0,00	0,00	0,00	0,00	0,00	0,00
13. Negozi abbigliamento, calzature, libreria, cartoleria, ferramenta, e altri beni durevoli	0,00	0,00	0,00	0,00	0,00	0,00	0,00	0,00	0,00	0,00	0,00	0,00
14. Edicola, farmacia, tabaccaio, plurilicenze	0,00	0,00	0,00	0,00	0,00	0,00	0,00	0,00	0,00	0,00	0,00	0,00
15. Negozi particolari quali filatelia, tende e tessuti, tappeti, cappelli e ombrelli, antiquariato	0,00	0,00	0,00	0,00	0,00	0,00	0,00	0,00	0,00	0,00	0,00	0,00
16. Banchi di mercato beni durevoli	0,00	0,00	0,00	0,00	0,00	0,00	0,00	0,00	0,00	0,00	0,00	0,00
17. Attività artigianali tipo botteghe: Parrucchiere, barbieri, estetista	0,00	0,00	0,00	0,00	0,00	0,00	0,00	0,00	0,00	0,00	0,00	0,00
18. Attività artigianali tipo botteghe: falegname, idraulico, fabbro, elettricista	0,00	0,00	207,00	0,00	0,00	0,00	0,00	0,00	0,00	0,00	0,00	0,00
19. Carrozzeria, autofficina, elettrauto	0,00	0,00	398,00	0,00	0,00	0,00	0,00	0,00	0,00	0,00	0,00	0,00
20. Attività industriali con capannoni di produzione	0,00	0,00	917,00	0,00	0,00	0,00	0,00	0,00	0,00	0,00	0,00	0,00
21. Attività artigianali di produzione beni specifici	0,00	0,00	0,00	0,00	0,00	0,00	0,00	0,00	0,00	0,00	0,00	0,00
22. Ristoranti, trattorie, osterie, pizzerie, mense, pub, birrerie	0,00	0,00	1.710,00	0,00	0,00	0,00	0,00	0,00	0,00	0,00	0,00	0,00
23. Mense, birrerie, amburgherie	0,00	0,00	57.154,00	0,00	0,00	0,00	0,00	0,00	0,00	0,00	0,00	0,00
24. Bar, caffè, pasticceria	0,00	0,00	454,00	0,00	0,00	0,00	0,00	0,00	0,00	0,00	0,00	0,00
25. Supermercato, pane e pasta, macelleria, salumi e formaggi, generi alimentari	0,00	0,00	0,00	0,00	0,00	0,00	0,00	0,00	0,00	0,00	0,00	0,00
26. Plurilicenze alimentari e/o miste	0,00	0,00	0,00	0,00	0,00	0,00	0,00	0,00	0,00	0,00	0,00	0,00
27. Ortofrutta, pescherie, fiori e piante, pizza al taglio	0,00	0,00	0,00	0,00	0,00	0,00	0,00	0,00	0,00	0,00	0,00	0,00
28. Ipermercati di generi misti	0,00	0,00	0,00	0,00	0,00	0,00	0,00	0,00	0,00	0,00	0,00	0,00
29. Banchi di mercato generi alimentari	0,00	0,00	0,00	0,00	0,00	0,00	0,00	0,00	0,00	0,00	0,00	0,00
30. Discoteche, night club	0,00	0,00	940,00	0,00	0,00	0,00	0,00	0,00	0,00	0,00	0,00	0,00
TOT SUPERFICIE DA RIDURRE mq	0,00	0,00	86.606,00	0,00	0,00	0,00	0,00	0,00	0,00	0,00	0,00	0,00
TOT SUPERFICIE RIDOTTA mq	0,00	0,00	25.981,80	0,00	0,00	0,00	0,00	0,00	0,00	0,00	0,00	0,00
MANCATO INTROITO €	0,00	0,00	237.025,56	0,00	0,00	0,00	0,00	0,00	0,00	0,00	0,00	0,00

STAMPATO IN  
MILANO  
13





### 3.5 Coefficienti

I coefficienti utilizzati per la determinazione delle tariffe sono riportati nelle due successive Tabelle, Ka e Kb utenze domestiche, e Kc e Kd utenze non domestiche.

Nella tabella 9 sono riportati anche i coefficienti di legge (Kb) per i necessari raffronti mentre i Ka sono fissati dalla norma in relazione al numero di abitanti del Comune. Tali coefficienti, relativi alle utenze domestiche, sono gli stessi di quelli applicati per l'anno 2017.

Sulla base della scelta dei coefficienti di produzione dei rifiuti delle attività si ottiene la quantità prodotta da tali categorie e, per differenza dalla produzione totale dei rifiuti, quanto prodotto dalle utenze domestiche.

UFFICIO AMBIENTE  
Prof. GIULIO SPANNA

**Tabella 9. - COEFFICIENTI UTENZA DOMESTICA**

Comune di Milano Relazione Finale COEFFICIENTI UTILIZZATI PER UTENZA DOMESTICA	TARI 2018 Legge 147/2013 comma 651					
	Ka scelti	Kb scelti	% variaz min/max Kb	Kb min	Kb max	Kb medi
D01. Abitazioni 1 componente familiare	0,80	1,00	0,00%	0,60	1,00	0,80
D02. Abitazioni 2 componenti familiari	0,94	1,80	0,00%	1,40	1,80	1,60
D03. Abitazioni 3 componenti familiari	1,05	2,10	0,00%	1,80	2,30	2,05
D04. Abitazioni 4 componenti familiari	1,14	2,60	0,00%	2,20	3,00	2,60
D05. Abitazioni 5 componenti familiari	1,23	3,20	0,00%	2,90	3,60	3,25
D06. Abitazioni 6 o più componenti familiari	1,30	3,50	0,00%	3,40	4,10	3,75



Tabella 10. - COEFFICIENTI UTENZA NON DOMESTICA

TARI 2018 Legge 147/2013 comma 651											
Comune di Milano Relazione Finale COEFFICIENTI UTILIZZATI PER UTENZA NON DOMESTICA											
categorie tariffa	Kc scelti	% variaz min/max Kc	Kd scelti	% variaz min/max Kd	Kc min	Kc max	Kc medio	Kd min	Kd max	Kd medio	
1. Musei, biblioteche, scuole, associazioni, luoghi di culto	0,66	0,00%	5,50	0,00%	0,40	0,67	0,54	3,28	5,50	4,39	
2. Cinematografi e teatri	0,42	0,00%	3,50	0,00%	0,30	0,43	0,37	2,50	3,50	3,00	
3. Autorimesse e magazzini senza vendita diretta	0,59	0,00%	4,90	0,00%	0,51	0,60	0,56	4,20	4,90	4,55	
4. Campeggi, distributori carburanti, impianti sportivi	0,76	0,00%	7,21	0,00%	0,76	0,88	0,82	6,25	7,21	6,73	
5. Stalli di sosta su sede stradale	0,51	0,00%	4,20	0,00%	0,38	0,64	0,51	3,10	5,22	4,16	
6. Esposizioni, autosaloni	0,50	0,00%	4,22	0,00%	0,34	0,51	0,43	2,82	4,22	3,52	
7. Alberghi con ristorante	1,25	0,00%	10,00	0,00%	1,20	1,64	1,42	9,85	13,45	11,65	
8. Alberghi senza ristorante, Case e appartamenti per vacanze	0,95	0,00%	8,88	0,00%	0,95	1,08	1,02	7,76	8,88	8,32	
9. Case di cura e riposo	1,00	0,00%	10,22	0,00%	1,00	1,25	1,13	8,20	10,22	9,21	
10. Ospedali	1,07	0,00%	10,55	0,00%	1,07	1,29	1,18	8,81	10,55	9,68	
11. Uffici, agenzie, studi professionali	1,07	0,00%	12,45	0,00%	1,07	1,52	1,30	8,78	12,45	10,62	
12. Banche e istituti di credito	0,61	0,00%	5,03	0,00%	0,55	0,61	0,58	4,50	5,03	4,77	
13. Megozzi abbigliamento, calzature, libreria, cartoleria, ferramenta, e altri beni durevoli	0,99	0,00%	11,55	0,00%	0,99	1,41	1,20	8,15	11,55	9,85	
14. Edicola, farmacia, tabaccaio, plurilicenze	1,78	0,00%	14,78	0,00%	1,11	1,80	1,46	9,08	14,78	11,93	
15. Negozi particolari quali filatelia, tende e tessuti, tappeti, cappelli e ombrelli, antiquariato	0,75	0,00%	6,81	0,00%	0,60	0,83	0,72	4,92	6,81	5,87	
16. Banconi di mercato beni durevoli	1,78	0,00%	14,58	0,00%	1,09	1,78	1,44	8,90	14,58	11,74	
17. Attività artigianali tipo botteghe: Parrucchiere, barbieri, estetista	1,15	0,00%	12,12	0,00%	1,09	1,48	1,29	8,95	12,12	10,54	
18. Attività artigianali tipo botteghe: falegname, idraulico, fabbro, elettricista	1,02	0,00%	8,48	0,00%	0,82	1,03	0,93	6,76	8,48	7,62	
19. Cartoleria, autofficina, elettrauto	1,15	0,00%	11,55	0,00%	1,09	1,41	1,25	8,95	11,55	10,35	
20. Attività industriali di produzione beni specifici	0,91	0,00%	7,53	0,00%	0,38	0,92	0,65	3,13	7,53	5,33	
21. Attività artigianali di produzione beni specifici	1,07	0,00%	8,91	0,00%	0,55	1,09	0,82	4,50	8,91	6,71	
22. Ristoranti, trattorie, osterie, pizzerie, mense, pub, birrerie	5,57	0,00%	62,32	0,00%	5,57	9,63	7,60	45,67	78,97	62,32	
23. Mense, birrerie, amburgherie	4,91	0,00%	51,17	0,00%	4,85	7,63	6,24	39,78	62,55	51,17	
24. Bar, caffè, pasticceria	3,96	0,00%	37,21	0,00%	3,96	6,29	5,13	32,44	51,55	42,00	
25. Supermercato, pane e pasta, macelleria, salumi e formaggi, generi alimentari	2,76	0,00%	22,67	0,00%	2,02	2,76	2,39	16,55	22,67	19,61	
26. Plurilicenze alimentari e/o miste	2,61	0,00%	21,40	0,00%	1,54	2,61	2,08	12,60	21,40	17,60	
27. Ortofrutta, peschiere, fiori e piante, pizza al taglio	7,30	0,00%	58,76	0,00%	7,17	11,29	9,23	58,76	92,56	75,66	
28. Ipermercati di generi misti	2,74	0,00%	22,45	0,00%	1,56	2,74	2,15	12,82	22,45	17,64	
29. Banconi di mercato generi alimentari	4,10	0,00%	49,76	0,00%	3,50	6,92	5,21	28,70	56,78	42,74	
30. Discoteche, night club	1,91	0,00%	15,68	0,00%	1,04	1,91	1,48	8,56	15,68	12,12	





### 3.6 Note sulla scelta dei coefficienti e la ripartizione dei costi

Per la determinazione delle tariffe sono stati riproposti per le utenze domestiche i coefficienti già approvati dal Consiglio Comunale in occasione dell'adozione del metodo normalizzato previsto dal DPR 158/99.

Nello specifico si riportano i criteri generali utilizzati per la scelta dei coefficienti di produttività dei rifiuti per il Comune.

La scelta dei coefficienti si basa sull'attitudine media ordinaria a produrre rifiuti delle varie categorie di utenza ubicate nello specifico territorio.

Tutti i coefficienti utilizzati per la determinazione delle tariffe del Comune, rientrano nei range di valori previsti dalla normativa.

La valutazione dei Kd, non modificata rispetto all'anno precedente, è stata effettuata basandosi su alcuni importanti punti di riferimento sotto riportati.

In prima analisi, secondo un dato di carattere statistico, l'analisi dei Kd è stata riferita alla comparazione con banche dati utilizzate a livello nazionale per la stesura del D.P.R. 158/99, dalle quali sono state operate estrazioni relative ai valori comparabili, in parte, con l'ambito locale riferito al Comune.

La scelta dei coefficienti ha poi considerato i valori ottenuti da precedenti indagini sperimentali su diverse categorie di utenza, sulle quali è stata eseguita un'aggregazione al fine di rendere omogenei i valori per le categorie.

La verifica sulla produzione dei rifiuti da parte delle diverse categorie di contribuzione, è stata eseguita mediante la determinazione di parametri necessari alle valutazioni sulle diverse quantità dei rifiuti:

- a) Produzione dei rifiuti da parte dell'utenza domestica, ottenuta mediante differenza tra la quantità totale dei rifiuti indicati da AMSA e quella delle attività ottenuta dalla sommatoria dei prodotti tra valori del Kd per le relative superfici di appartenenza, e conseguente riscontro della scelta dei Kb utilizzati per le diverse classi di utenza domestica.
- b) Produzione dei rifiuti per unità di superficie, il valore ottenuto giustifica anch'esso il disegno complessivo scelto per le elaborazioni delle tariffe.
- c) La produzione dei rifiuti da parte delle utenze domestiche sulla produzione totale risulta ponderata, confermando la scelta razionale dei coefficienti di produttività per le utenze domestiche.

La ripartizione dei costi fra le utenze non domestiche e domestiche, è stata effettuata sulla base dei quantitativi dei rifiuti calcolati, per le utenze non domestiche, attraverso



la scelta dei Kd (kg/mq anno, rapportati ai mq delle singole categorie e sommati), e per le utenze domestiche attraverso la differenza con il totale dei rifiuti raccolti.

Tali rapporti vengono utilizzati percentualmente per il calcolo della quota fissa domestica e non domestica e della quota variabile domestica e non domestica.

GF AMBIENTE  
Prof. GIORGIO PERRAZZI





**4 DATI ED OPERATORI DI CALCOLO**

La successiva Tabella riporta gli operatori di calcolo utilizzati per la determinazione delle tariffe, sulla base di quanto riportato nel DPR 158/99.

**Tabella 11. – OPERATORI DI CALCOLO PER LA DETERMINAZIONE DELLE TARIFFE FINALI**

Comune di Milano	TARI 2018
Relazione Finale	Legge 147/2013
OPERATORI DI CALCOLO	comma 651
DPR 158/99	
<b>DOMESTICA</b>	
Quf	1,78854
Ctuf	86.714.313,47
Stot * Ka	48.483.213,54
Quv	310,15412
Qtot	362.162.182,70
N * Kb	1.167.684,58
Cu	0,19743
Quota variabile domestiche	71.501.165,02
Produzione rifiuti domestiche	362.162.182,70
Quv * Cu	61,23329
<b>NON DOMESTICA</b>	
Quapf	2,49343
Ctapf	79.282.125,49
Stot * Kc	31.796.466,74
Cua	0,20020
Quota variabile non domestiche	63.977.469,48
Produzione rifiuti non domestiche	319.559.817,30

$Qufd = Ctuf / \sum_n S_{tot}(n) \cdot Ka(n)$

Ctuf = totale dei costi fissi attribuibili alle utenze domestiche

S<sub>tot</sub>(n) = Superficie totale delle utenze domestiche con n componenti del nucleo familiare

Ka(n) = Coefficiente riportato nella tabella 9.

$Quv = Qtot / \sum_n N(n) \cdot Kb(n)$

Qtot = Quantità totale di rifiuti

N(n) = Numero totale delle utenze domestiche in funzione del numero di componenti

Kb(n) = Coefficiente riportato nella tabella 9.

Cud = Costo unitario (€/kg). Rapporto tra i costi variabili attribuibili alle utenze domestiche e la quantità totale di rifiuti prodotti dalle utenze domestiche rideterminati per l'inserimento delle riduzioni

$Qapf = Ctapf / ap \cdot Stot(ap) \cdot Kc(ap)$

Ctapf = totale dei costi fissi attribuibili alle utenze non domestiche

Stot(ap) = Superficie reale dei locali dove si svolge l'attività produttiva ap.

Kc(ap) = Coefficiente riportato nella tabella 10.

Cua = Costo unitario (€/kg). Rapporto tra i costi variabili attribuibili alle utenze non domestiche e la quantità totale di rifiuti prodotti dalle utenze non domestiche rideterminati per l'inserimento delle riduzioni.

GF AMBIENTE  
Prof. GIUSEPPE FERRARI



## 5 ANALISI DATI ECONOMICI COMPLESSIVI

Dall'analisi dei dati economici e delle varie componenti di costo, unitamente alle scelte operate per la determinazione dei coefficienti per l'utenza domestica e non domestica e dalla successiva applicazione delle riduzioni, emergono i risultati esposti nella Tabella successiva:

**Tabella 12. - ANALISI DATI ECONOMICI COMPLESSIVI**

Comune di Milano		TARI 2018
Relazione Finale		Legge 147/2013
RIPARTIZIONI		comma 651
Totale gettito (€/anno)	301.475.073,46	
Gettito utenza attività (€/anno)	143.259.594,97	47,52%
Gettito utenza domestica (€/anno)	158.215.478,49	52,48%
Totale gettito anno preced. (€/anno)	299.441.042,07	
Gettito utenza attività anno preced. (€/anno)	141.755.322,10	47,34%
Gettito utenza domestica anno preced. (€/anno)	157.685.719,97	52,66%
Differenza gettito attuale/precedente	2.034.031,39	0,68%
Tariffa media utenza domestica (€/anno)	218,03	
Tariffa media utenza attività (€/anno)	1.074,80	
Variazione tariffa media utenza domestica (%)		0,34%
Variazione tariffa media utenza attività (%)		1,06%
Quota fissa TOTALE (€/anno)	165.996.438,96	55,06%
Quota variabile TOTALE (€/anno)	135.478.634,50	44,94%
Frazione di rifiuti prodotti dalle utenze domestiche %		52,45%
Frazione di rifiuti prodotti dalle utenze NON domestiche (da Kd) %		47,55%
Parte variabile utenza domestica (€/anno)	71.501.165,02	52,78%
Parte variabile utenza non domestica (€/anno)	63.977.469,48	47,22%
Parte Fissa utenza domestica (€/anno)	86.714.313,47	52,24%
Parte Fissa utenza NON domestica (€/anno)	79.282.125,49	47,76%
Scostamento domestico per riduzioni raccolta differenziata %		0,03%
Scostamento NON domestico per riduzioni raccolta differenziata %		-0,03%

GF AMBIENTE  
Prof. GIULIO FERRARO

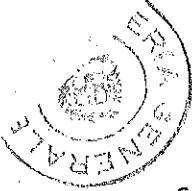

**6 LISTINI TARIFFA SERVIZI**

Nelle successive tabelle sono riportati i calcoli inerenti le tariffe che verranno praticate alle utenze domestiche (Tabella 13) e utenze non domestiche (Tabella 16) in relazione alle categorie tariffarie già introdotte.

Tali tariffe sono state calcolate sulla base del metodo normalizzato del DPR 158/99 attraverso i dati di input già introdotti per il Comune in oggetto.

La Tabella 14 riporta, per l'utenza domestica, attraverso la modulazione delle superfici, la differenza percentuale fra le attuali tariffe e le precedenti, in relazione ai componenti familiari.

La Tabella 15 riporta l'imponibile per utenza domestica al netto delle riduzioni al fine di evidenziare il reale gettito atteso dall'applicazione delle tariffe unitarie domestiche.

Nella Tabella 16 relativa all'utenza non domestica, è riportata la differenza percentuale fra le attuali tariffe e le precedenti.

Il listino tariffa è stato calcolato per tutte le categorie previste nel DPR 158/99, anche per quelle per cui, dai dati di input, non sono presenti ruoli secondo la vecchia tariffa.

La Tabella 17 riporta l'imponibile per utenza non domestica al netto delle riduzioni al fine di evidenziare il reale gettito atteso dall'applicazione delle tariffe unitarie.

Per le utenze non domestiche non stabilmente attive quali i banchi di mercato dei beni durevoli ed alimentari, la tariffa esposta è annuale: l'applicazione della stessa prevede di rapportarla alla reale occupazione (ad es. 52/365) ed incrementarla di quanto riportato nel Regolamento di applicazione della tariffa.

**Tabella 13. - LISTINO TARI UTENZA DOMESTICA**

Comune di Milano		TARI 2018
Relazione Finale		Legge 147/2013
LISTINO TARI UTENZA DOMESTICA		comma 651
(al NETTO di tasse e addizionali)		
componenti	Parte fissa euro/ mq anno	Parte variabile euro/anno
D01. Abitazioni 1 componente familiare	1,43083	61,23329
D02. Abitazioni 2 componenti familiari	1,68123	110,21992
D03. Abitazioni 3 componenti familiari	1,87797	128,58990
D04. Abitazioni 4 componenti familiari	2,03894	159,20655
D05. Abitazioni 5 componenti familiari	2,19991	195,94652
D06. Abitazioni 6 o più componenti familiari	2,32511	214,31650

GF AMBIENTE  
Prof. GIULIO FERRARI

**Tabella 14. - RAFFRONTO LISTINO UTENZA DOMESTICA**

Comune di Milano Relazione Finale RAFFRONTI UTENZA DOMESTICA (al NETTO di tasse e addizionali)		TARI 2018 Legge 147/2013 comma 651					
Numero Componenti	Quota variabile euro/anno	Quota fissa euro/mq anno	Superficie mq	TARI 2018 euro/anno	TARI 2017 euro/anno	Differ. Tariffe %	Differ. tariffe euro anno
<b>Esempio 1</b>							
D01. Abitazioni 1 componente familiare	61,23329	1,43083	50	132,77501	127,48192	4,15%	5,29
D02. Abitazioni 2 componenti familiari	110,21992	1,68123	70	227,90605	218,11326	4,49%	9,79
D03. Abitazioni 3 componenti familiari	128,58990	1,87797	80	278,82752	267,71244	4,15%	11,12
D04. Abitazioni 4 componenti familiari	159,20655	2,03894	90	342,71106	328,88900	4,20%	13,82
D05. Abitazioni 5 componenti familiari	195,94652	2,19991	100	415,93731	398,78575	4,30%	17,15
D06. Abitazioni 6 o più componenti familiari	214,31650	2,32511	110	470,07816	451,68063	4,07%	18,40
<b>Esempio 2</b>							
D01. Abitazioni 1 componente familiare	61,23329	1,43083	60	147,08335	142,13232	3,48%	4,95
D02. Abitazioni 2 componenti familiari	110,21992	1,68123	80	244,71835	235,32746	3,99%	9,39
D03. Abitazioni 3 componenti familiari	128,58990	1,87797	90	297,60722	285,94114	3,72%	10,67
D04. Abitazioni 4 componenti familiari	159,20655	2,03894	100	363,10045	349,76580	3,81%	13,33
D05. Abitazioni 5 componenti familiari	195,94652	2,19991	110	437,93639	421,31075	3,95%	16,63
D06. Abitazioni 6 o più componenti familiari	214,31650	2,32511	120	493,32922	475,48753	3,75%	17,84
<b>Esempio 3</b>							
D01. Abitazioni 1 componente familiare	61,23329	1,43083	70	161,39170	156,78272	2,94%	4,61
D02. Abitazioni 2 componenti familiari	110,21992	1,68123	90	261,53066	252,54166	3,56%	8,99
D03. Abitazioni 3 componenti familiari	128,58990	1,87797	100	316,38692	306,16984	3,34%	10,22
D04. Abitazioni 4 componenti familiari	159,20655	2,03894	110	383,48984	370,64260	3,47%	12,85
D05. Abitazioni 5 componenti familiari	195,94652	2,19991	120	459,93547	443,83575	3,63%	16,10
D06. Abitazioni 6 o più componenti familiari	214,31650	2,32511	130	516,58028	499,29443	3,46%	17,29
<b>RAFFRONTI SUPERFICI MEDIE</b>							
D01. Abitazioni 1 componente familiare	61,23329	1,43083	63,4	151,91725	147,08178	3,29%	4,84
D02. Abitazioni 2 componenti familiari	110,21992	1,68123	71,9	231,13442	221,41880	4,39%	9,72
D03. Abitazioni 3 componenti familiari	128,58990	1,87797	82,8	284,00916	273,01797	4,03%	10,99
D04. Abitazioni 4 componenti familiari	159,20655	2,03894	89,4	341,49532	327,64419	4,23%	13,85
D05. Abitazioni 5 componenti familiari	195,94652	2,19991	95,7	406,53629	389,15998	4,47%	17,38
D06. Abitazioni 6 o più componenti familiari	214,31650	2,32511	93,5	431,64958	412,33337	4,68%	19,32

GF AMBIENTE  
HOT CONSULTING

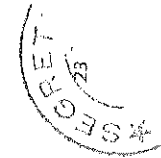



Comune di Milano  
TARI ANNO 2018 - art. 1 comma 651 L. 147/2013

Tabella 15. - GETTITO ATTESO UTENZA DOMESTICA

Comune di Milano Relazione Finale		TARI 2018 Legge 147/2013 comma 651					
TOTALE GETTITO ATTESO UTENZE DOMESTICHE al netto delle riduzioni/esenzioni							
	Superficie mq	Ruoli n	Sup media mq	Gettito parte fissa euro/anno	Gettito parte var. euro/anno	Gettito TOT euro/anno	
D01. Abitazioni 1 componente familiare	18.415.087,52	290.550	63,38	26.348.941,09	17.791.335,52	44.140.276,61	
D02. Abitazioni 2 componenti familiari	20.315.311,68	282.412	71,94	34.154.720,49	31.127.390,05	65.282.110,54	
D03. Abitazioni 3 componenti familiari	6.594.446,49	79.680	82,76	12.384.173,85	10.245.992,01	22.630.165,86	
D04. Abitazioni 4 componenti familiari	4.979.186,31	55.692	89,41	10.152.257,41	8.866.483,21	19.018.740,61	
D05. Abitazioni 5 componenti familiari	1.251.786,52	13.077	95,73	2.753.815,08	2.562.333,84	5.316.148,92	
D06. Abitazioni 6 o più componenti familiari	395.855,32	4.235	93,47	920.405,55	907.630,40	1.828.035,95	
<b>TOTALI</b>	<b>51.951.673,84</b>	<b>725.645</b>	<b>71,59</b>	<b>86.714.313,47</b>	<b>71.501.165,02</b>	<b>158.215.478,49</b>	

GF AMBIENTE  
Via G. B. Ferrarini

**Tabella 16. - LISTINO TARI UTENZA NON DOMESTICA**

PROV. DI MILANO  
C.F. 80000000987

11.05.2018



Comune di Milano

TARI ANNO 2018 - art. 1 comma 651 L. 147/2013

TARI 2018  
Legge 147/2013  
comma 651

Relazione Finale

LISTINO TARI UTENZA NON DOMESTICA E RAFFRONTI CON TARIFFE PRECEDENTI

(al NETTO di tasse e addizionali)

categorie tariffa	Parte fissa euro/mq anno	Parte variabile euro/mq anno	TARI 2018 euro/mq anno	TARI 2017 euro/mq anno	Differ. tariffe %	Differ. tariffe euro/mq anno
1. Musei, biblioteche, scuole, associazioni, luoghi di culto	1,64566	1,10113	2,74679	2,76404	-0,62%	-0,02
2. Cinematografi e teatri	1,04724	0,70072	1,74796	1,75893	-0,62%	-0,01
3. Autorimesse e magazzini senza vendita diretta	1,47112	0,98100	2,45213	2,46754	-0,62%	-0,02
4. Campeggi, distributori carburanti, impianti sportivi	1,89500	1,44348	3,33848	3,35897	-0,61%	-0,02
5. Stalli di sosta su sede stradale	1,27165	0,84086	2,11251	2,12580	-0,63%	-0,01
6. Esposizioni, autosiloni	1,24671	0,84487	2,09158	2,10469	-0,62%	-0,01
7. Alberghi con ristorante	3,11678	2,00205	5,11883	5,15121	-0,63%	-0,03
8. Alberghi senza ristorante, Case e appartamenti per vacanze	2,36875	1,77782	4,14657	4,17209	-0,61%	-0,03
9. Case di cura e riposo	2,49343	2,04609	4,53952	4,56698	-0,60%	-0,03
10. Ospedali	2,66797	2,11216	4,78013	4,80924	-0,61%	-0,03
11. Uffici, agenzie, studi professionali	2,66797	2,49255	5,16052	5,19097	-0,59%	-0,03
12. Banche e istituti di credito	1,52099	1,00703	2,52802	2,54392	-0,62%	-0,02
13. Negozi abbigliamento, calzature, libreria, cartoleria, ferramenta, e altri beni durevoli	2,46849	2,31237	4,78086	4,80906	-0,59%	-0,03
14. Edicola, farmacia, tabaccai, plurilicenze	4,43830	2,95903	7,39733	7,44382	-0,62%	-0,05
15. Negozi particolari quali filatelia, tende e tessuti, tappeti, cappelli e ombrelli, antiquariato	1,87007	1,36340	3,23347	3,25346	-0,61%	-0,02
16. Banche di mercato beni durevoli	4,43830	2,91899	7,35729	7,40364	-0,63%	-0,05
17. Attività artigianali tipo botteghe: Parrucchiere, barbieri, estetista	2,86245	2,42648	5,28894	5,32074	-0,60%	-0,03
18. Attività artigianali tipo botteghe: falegname, idraulico, fabbro, elettricista	2,54329	1,69774	4,24103	4,26768	-0,62%	-0,03
19. Carrozzeria, autofficina, elettrauto	2,86495	2,31237	5,17731	5,20874	-0,60%	-0,03
20. Attività industriali con capannoni di produzione	2,26902	1,50754	3,77656	3,80031	-0,62%	-0,02
21. Attività artigianali di produzione beni specifici	2,66797	1,78383	4,45179	4,47975	-0,62%	-0,03
22. Ristoranti, trattorie, osterie, pizzerie, mense, pub, birrerie	13,88838	12,47677	26,36516	26,52196	-0,59%	-0,16
23. Mense, birrerie, amburgherie	12,24272	10,24449	22,48721	22,62278	-0,60%	-0,14
24. Bar, caffè, pasticceria	9,87397	7,44963	17,32359	17,43007	-0,61%	-0,11
25. Supermercato, pane e pasta, macelleria, salumi e formaggi, generi alimentari	6,88185	4,53865	11,42050	11,49242	-0,65%	-0,07
26. Plurilicenze alimentari e/o miste	6,50784	4,28439	10,79223	10,86020	-0,63%	-0,07
27. Ortofrutta, peschierie, fiori e piante, pizza al taglio	18,20201	11,76405	29,96605	30,15541	-0,63%	-0,19
28. Ipermercati di generi misti	6,83199	4,49460	11,32659	11,39794	-0,63%	-0,07
29. Banchi di mercato generi alimentari	10,22305	9,96220	20,18525	20,30340	-0,58%	-0,12
30. Discoteche, night club	4,76244	3,13921	7,90166	7,95142	-0,63%	-0,05

GF AMBIENTE  
 s.p.a.

Tabella 17. - GETTITO ATTESO UTENZA NON DOMESTICA

Comune di Milano Relazione Finale TOTALE GETTITO ATTESO UTENZE NON DOMESTICHE al netto delle riduzioni/esenzioni		TARI 2018 Legge 147/2013 comma 651		numero oggetti	Sup media mq	Gettito PF euro/anno	Gettito PV euro/anno	Gettito TOT euro/anno
Categorie	Superficie PF mq	Superficie PV mq						
1. Musei, biblioteche, scuole, associazioni, luoghi di culto	3.438.556	3.438.556	3.000	1.146,19	5.658.696,68	3.786.287,98	9.444.984,66	
2. Cinematografi e teatri	159.133	159.133	114	1.395,91	166.650,67	111.507,55	278.158,22	
3. Automesse e magazzini senza vendita diretta	6.364.761	6.364.761	34.563	184,15	9.363.334,52	6.243.858,91	15.607.193,42	
4. Campeggi, distributori carburanti, impianti sportivi	275.351	274.775	643	428,23	521.790,88	396.631,48	918.422,36	
5. Stalli di sosta su sede stradale	125.657	125.657	1	125.657,00	159.791,36	105.660,06	265.451,42	
6. Esposizioni, autosaloni	242.865	242.865	317	766,14	302.783,41	205.188,49	507.971,90	
7. Alberghi con ristorante	160.028	160.028	37	4.325,08	498.772,40	320.384,04	819.156,44	
8. Alberghi senza ristorante, Case e appartamenti per vacanze	945.448	944.648	1.019	927,82	2.239.534,55	1.679.414,74	3.918.949,29	
9. Case di cura e riposo	944.971	944.971	253	3.735,06	2.356.213,92	1.933.499,60	4.289.713,53	
10. Ospedali	901.503	901.503	118	7.639,86	2.405.178,84	1.904.120,94	4.309.299,79	
11. Uffici, agenzie, studi professionali	10.144.653	10.139.102	41.926	241,97	27.065.582,29	25.272.238,83	52.337.821,12	
12. Banche e istituti di credito	21.242	21.242	62	342,60	32.308,10	21.390,85	53.698,95	
13. Negozi abbigliamento, calzature, fibrenà, cartoleria, ferramenta, e altri beni durevoli	1.632.602	1.630.789	13.623	119,84	4.030.064,19	3.770.984,80	7.801.049,00	
14. Edicola, farmacia, tabaccaio, plurilicenze	80.842	80.842	1.300	62,19	358.799,04	239.212,67	598.011,71	
15. Negozi particolari quali filatelia, tende e tessuti, tappeti, cappelli e ombrelli, antiquariato	76.751	76.751	726	105,72	143.529,87	104.642,14	248.172,01	
16. Banchi di mercato beni durevoli	70.217	70.217	5.637	12,46	311.645,72	204.963,80	516.609,52	
17. Attività artigianali tipo botteghe: Parrucchiere, barbieri, estetista	178.811	178.811	3.303	54,14	511.837,27	433.881,48	945.718,76	
18. Attività artigianali tipo botteghe: falegname, idraulico, fabbro, elettricista	995.524	995.359	8.250	120,67	2.531.909,86	1.689.859,78	4.221.769,64	
19. Carrozzeria, autofficina, elettrauto	282.693	282.693	1.048	269,75	809.899,91	653.689,91	1.463.589,82	
20. Attività industriali con capannoni di produzione	273.518	271.358	414	660,67	620.616,63	409.083,70	1.029.700,33	
21. Attività artigianali di produzione beni specifici	39.153	38.353	444	88,18	104.459,62	68.415,61	172.875,24	
22. Ristoranti, trattorie, osterie, pizzerie, mense, pub, birrerie	494.404	494.204	3.389	145,89	6.866.475,20	6.166.075,79	13.032.550,99	
23. Mense, birrerie, amburgherie	170.572	168.572	607	281,01	2.088.262,77	1.726.931,99	3.815.194,76	
24. Bar, caffè, pasticceria	384.190	384.190	4.921	78,07	3.793.483,56	2.862.076,01	6.655.559,57	
25. Supermercato, pane e pasta, macelleria, salumi e formaggi, generi alimentari	530.389	385.586	2.272	233,45	3.650.062,89	1.750.010,68	5.400.073,57	
26. Plurilicenze alimentari e/o miste	25.249	25.249	218	115,82	164.314,52	108.175,20	272.489,72	
27. Ortofrutta, peschierie, fiori e piante, pizza al taglio	65.870	65.687	890	74,01	1.198.971,67	772.741,30	1.971.712,98	
28. Ipermercati di generi misti	70.688	68.688	42	1.683,05	482.939,44	308.725,22	791.664,67	
29. Banchi di mercato generi alimentari	53.771	53.571	4.015	13,39	549.703,96	533.685,03	1.083.388,99	
30. Discoteche, night club	61.841	61.841	138	448,12	294.512,33	194.130,89	488.643,22	
TOTALI	29.211.253	29.049.995	133.290	151.356,40	79.282.125,49	63.977.469,48	143.259.595	







# Comune di Milano



Via della Corte n. 2  
40012 Calderara di Reno (BO)  
Cod. Fisc e Part. IVA 01718561200  
Tel. 051/726291  
Fax 051/726293  
info@gfambiente.it  
www.gfambiente.it

SECRET

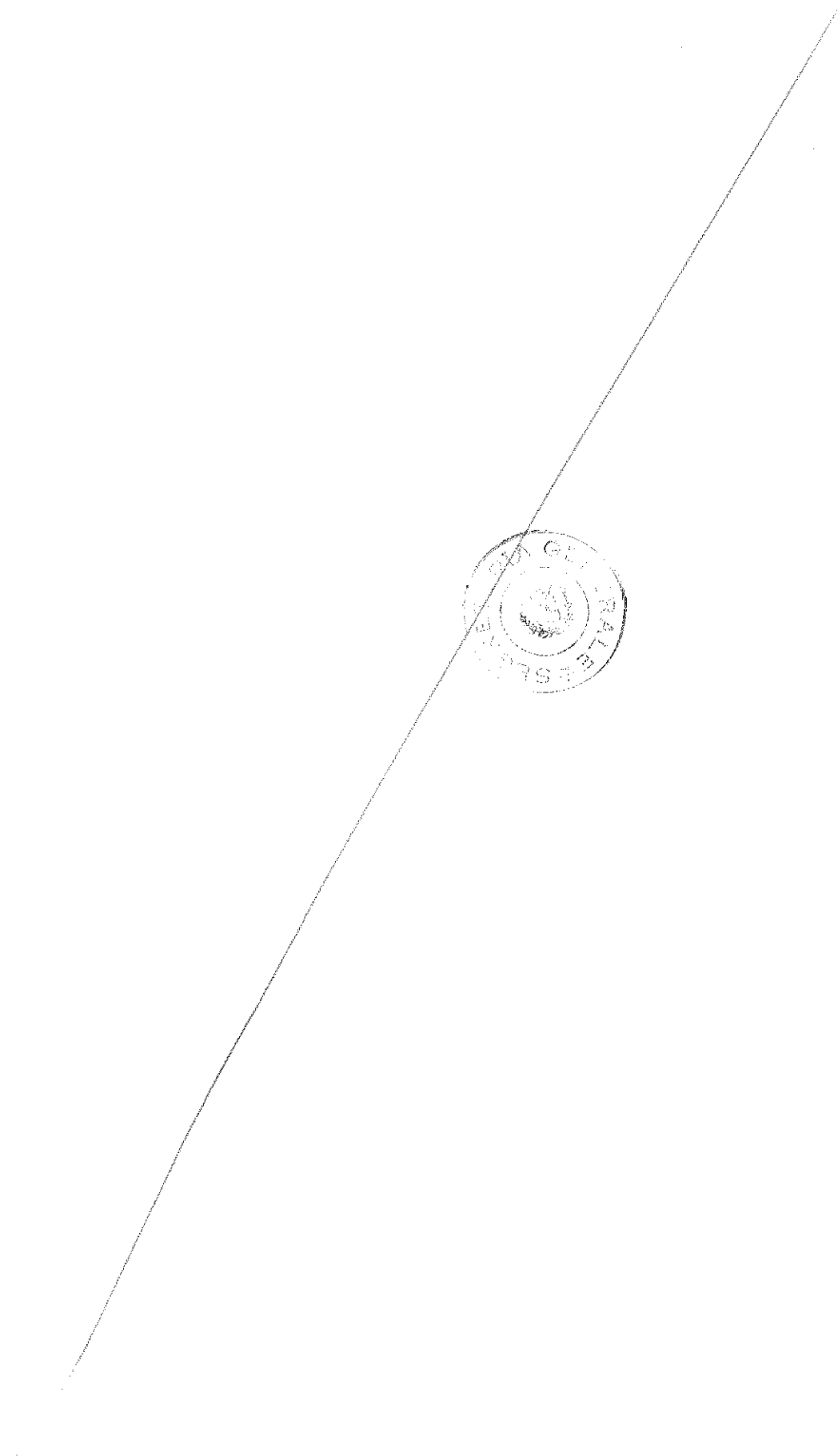
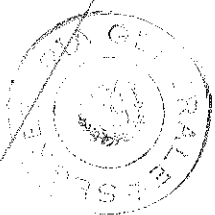



FOGLIO PARERI RELATIVO ALLA PROPOSTA DI DELIBERAZIONE AVENTE IL SEGUENTE OGGETTO:

**APPROVAZIONE TARIFFE TARI – TASSA RIFIUTI - ANNO 2018**

Numero progressivo informatico:

**PARERE DI REGOLARITÀ' TECNICA**  
*ai sensi dell'art. 49 del D.Lgs. n. 267/2000*

**FAVOREVOLE**

IL DIRETTORE DELL'AREA  
FINANZE E ONERI TRIBUTARI  
Monica Mori

Firmato digitalmente da Monica Mori in data 30/01/2018



FOGLIO PARERI RELATIVO ALLA PROPOSTA DI DELIBERAZIONE AVENTE IL SEGUENTE  
OGGETTO: Approvazione tariffe TARI - Tassa Rifiuti - Anno 2018

Numero progressivo informatico: 292

**Direzione Bilancio ed Entrate**

**PARERE DI REGOLARITA' CONTABILE**  
*ai sensi dell'art. 49 del T.U. n. 267/2000*

*Favorevole*

IL RESPONSABILE DI RAGIONERIA

Firmato digitalmente da COLANGELO ROBERTO in data 30/01/2018



FOGLIO PARERI RELATIVO ALLA PROPOSTA DI DELIBERAZIONE AVENTE IL SEGUENTE  
OGGETTO: Approvazione tariffe TARI - Tassa Rifiuti - Anno 2018

Numero proposta: 292

**PARERE DI LEGITTIMITA'**

(Art.2- comma 1 – Regolamento del Sistema sui Controlli Interni)

*Favorevole*

IL VICE SEGRETARIO GENERALE VICARIO

Firmato digitalmente da ZACCARIA MARIANGELA OLGA PIA in data 30/01/2018

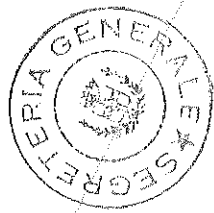



**DELIBERAZIONE DEL CONSIGLIO COMUNALE N. \_10\_ DEL 08/02/2018**

**IL PRESIDENTE**  
Lamberto Bertolè  
Firmato digitalmente

**IL SEGRETARIO GENERALE**  
Fabrizio DALL'ACQUA  
Firmato digitalmente

Copia della presente deliberazione, verrà affissa in pubblicazione all'Albo Pretorio ai sensi dell'art.124, comma 1, del D.Lgs 267/2000 e vi resterà per 15 giorni consecutivi.

**IL SEGRETARIO GENERALE**  
Fabrizio DALL'ACQUA  
Firmato digitalmente

---

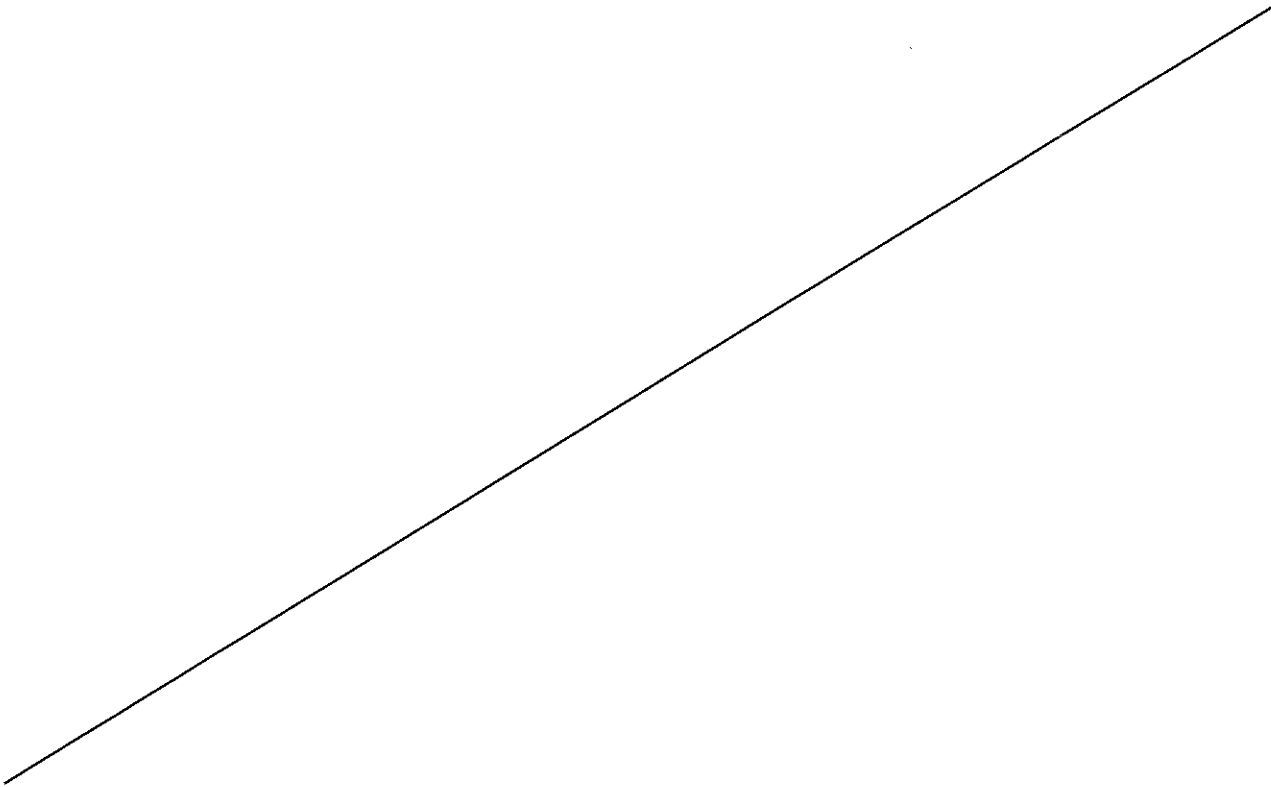



Milano



Comune  
di Milano

COMUNE DI MILANO

Si attesta che il documento "Approvazione tariffe TARI - Tassa Rifiuti - Anno 2018. Immediatamente eseguibile" (n. 10/2018) è stato affisso all'albo Pretorio per il periodo dal 01/03/2018 al 16/03/2018.

Milano, 17/03/2018

F.to da  
L'Operatore dell'Albo Pretorio

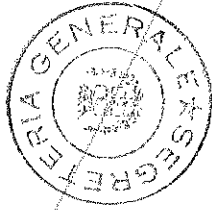

Milano



Comune  
di Milano

COMUNE DI MILANO

Si attesta che la delibera "Approvazione tariffe TARI - Tassa Rifiuti - Anno 2018. Immediatamente eseguibile" (n. 10/2018) pubblicata all'albo dal 01/03/2018 al 16/03/2018 è divenuta esecutiva dal 11/03/2018.

Milano, 17/03/2018

F.to da  
Il Funzionario Amm.vo

**COMUNE DI MILANO**

**SECRETARIA GENERALE**

Atto del D.P.M. 20.12.2009, n. 449 allegato  
che il presente documento, composto di n. **26 //**  
leggi, è copia conforme all'originale qui depositato.



Milano, 27/03/2018  
IL SEGRETARIO GENERALE

*F. J. V. V.*



## COMUNE DI MILANO

AREA FINANZE E ONERI TRIBUTARI  
DELIBERAZIONE N. 11 DEL 12/02/2018

### VERBALE DI DELIBERAZIONE DEL CONSIGLIO COMUNALE

**OGGETTO: Imposta Unica Comunale (IUC) - Conferma dell'aliquota relativa alla componente TASI, ai sensi dell'art. 1, comma 28, della Legge n. 208/2015 come integrato dall'art. 1, comma 37, lett. b) della Legge n. 205/2017 - Approvazione del regime fiscale IMU e TASI relativo agli immobili destinati alla gestione dei mercati all'ingrosso della Città di Milano, quale servizio di interesse generale. Immediatamente eseguibile.**

Seduta pubblica del 12/02/2018 - prima convocazione

### CONSIGLIERI IN CARICA

SALA GIUSEPPE	Sindaco	LIMONTA PAOLO	Consigliere
BERTOLE' LAMBERTO	Presidente	MARCORA ENRICO	"
ABDEL QUADER SUMAYA	Consigliere	MOLTENI LAURA	"
AMICONE LUIGI TOMMASO	"	MONGUZZI CARLO	"
ARIENTA ALICE	"	MORELLI ALESSANDRO	"
BARBERIS FILIPPO PAOLO	"	OSCOLATI ROBERTA	"
BASTONI MASSIMILIANO	"	PACENTE CARMINE	"
BEDORI PATRIZIA	"	PAGLIUCA LUIGI	"
BOCCI PAOLA	"	PALMERI MANFREDI	"
BOSSI EMILIA	"	PANTALEO ROSARIO LEONARDO	"
BUSCEMI ELENA	"	PARISI STEFANO	"
CECCARELLI BRUNO	"	PIROVANO ANITA	"
CENSI ARIANNA MARIA	"	RIZZO BASILIO VINCENZO	"
COMAZZI GIANLUCA MARCO	"	SALVINI MATTEO	"
CONTE EMMANUEL	"	SARDONE SILVIA SERAFINA	"
CORRADO GIANLUCA	"	SOLLAZZO SIMONE	"
D'ALFONSO FRANCO MARIA ANTONIO	"	SPECCHIO LAURA	"
D'AMICO SIMONETTA	"	STRADA ELISABETTA	"
DE CHIRICO ALESSANDRO MATTEO	"	TATARELLA PIETRO	"
DE MARCHI DIANA ALESSANDRA	"	TOSONI NATASCIA	"
DE PASQUALE FABRIZIO	"	TURCO ANGELO	"
FORTE MATTEO	"	UGLIANO ALDO	"
FUMAGALLI MARCO CARLO	"	UGUCCIONI BEATRICE LUIGIA ELENA	"
GELMINI MARIANELLA	"	VASILE ANGELICA	"
GENTILI DAVID	"	"	"

SCAVUZZO ANNA	Vice Sindaco	A	MAJORINO PIERFRANCESCO	Assessore	A
COCCO ROBERTA	Assessore	P	MARAN PIERFRANCESCO	"	A
DEL CORNO FILIPPO RAFFAELE	"	P	RABAIOTTI GABRIELE	"	A
GRANELLI MARCO	"	A	ROZZA MARIA CARMELA	"	A
GUAINERI ROBERTA	"	A	TAJANI CRISTINA	"	A
LIPPARINI LORENZO	"	A	TASCA ROBERTO	"	A

Fatto eseguire l'appello nominale dalla Presidenza, il Presidente Bertolè Lamberto che assume la presidenza, accerta che risultano assenti all'appello i Consiglieri: Bastoni Massimiliano, Bossi Moratti Emilia, Comazzi Gianluca, Conte Emmanuel, Corrado Gianluca, De Pasquale Fabrizio, Gelmini Maristella, Marcora Enrico, Molteni Laura, Morelli Alessandro, Pagliuca Luigi, Palmeri Manfredi, Parisi Stefano, Salvini Matteo, Tatarella Pietro

Partecipa all'adunanza il Segretario Generale del Comune Fabrizio Dall'Acqua

Il Presidente accertato il numero legale degli intervenuti, dichiara aperta la seduta alle ore 16.30

cel

Iscrizione o.d.g.: n. 79

## I CONVOCAZIONE

Il Presidente Bertolé invita il Consiglio a procedere alla trattazione dell'argomento in oggetto, di cui alla proposta di deliberazione che si allega e già notificata ai Consiglieri comunali.

Omissis

Partecipa alla seduta il Segretario Generale Fabrizio Dall'Acqua.

(Risultano presenti in Aula il Sindaco Giuseppe Sala e i seguenti Consiglieri in numero di 32:

Abdel Qader, Amicone, Arienta, Barberis, Bastoni, Bertolé, Bocci, Buscemi, Ceccarelli, Censi, Corrado, D'Amico, De Marchi, Forte, Fumagalli, Limonta, Monguzzi, Morelli, Osculati, Pacente, Pantaleo, Pirovano, Rizzo, Sollazzo, Specchio, Strada, Tatarella, Tosoni, Turco, Ugliano, Uguccioni, Vasile.

Risultano assenti i seguenti Consiglieri in numero di 16:

Bedori, Bossi Moratti, Comazzi, Conte, D'Alfonso, De Chirico, De Pasquale, Gelmini, Gentili, Marcora, Molteni, Pagliuca, Palmeri, Parisi, Salvini, Sardone.

Sono altresì presenti in Aula gli assessori Cocco, Del Corno, Lipparini, Tasca).

Il Presidente Bertolé pone in votazione la proposta di deliberazione in oggetto.

Al riscontro dei voti (scrutatori i consiglieri Bocci, Tosoni, Sollazzo), la votazione dà il seguente esito:

Presenti	n. 33	
Astenuti	n. 01	(Rizzo)
Votanti	n. 32	
Voti favorevoli	n. 25	
Voti contrari	n. 07	

Il Presidente Bertolé ne fa la proclamazione.

- - -

Omissis

Esce dall'Aula il consigliere Bastoni: i presenti sono pertanto, 32.

Il Presidente Bertolé pone in votazione, ai sensi dell'art. 134, IV comma, del Decreto Legislativo 18.8.2000, n. 267, l'immediata eseguibilità della deliberazione testé adottata.

Al riscontro dei voti (scrutatori i consiglieri Bocci, Tosoni, Sollazzo), la votazione dà il seguente esito:

Presenti	n. 32	
Astenuti	n. 06	(Corrado, Forte, Morelli, Rizzo, Sollazzo, Tatarella)
Votanti	n. 26	
Voti favorevoli	n. 26	
Voti contrari	n. 00	

Il Presidente Bertolé proclama la deliberazione N/79 immediatamente eseguibile.

- - -







Milano



Comune  
di Milano

ESAMIATA FAVOREVOLMENTE NELLA  
SEDUTA DI GIUNTA DEL 31 GEN. 2018  
NULLA OSTA PER IL RINVIO ALLA  
PRESIDENZA DEL CONSIGLIO COMUNALE  
PER I SUCCESSIVI ADEMPIMENTI

DIREZIONE BILANCIO ED ENTRATE  
AREA FINANZE E ONERI TRIBUTARI

PROPOSTA DI DELIBERAZIONE  
DI CONSIGLIO COMUNALE

N. 79 della circolare

OGGETTO

Imposta Unica Comunale (IUC) - Conferma dell'aliquota relativa alla componente TASI, ai sensi dell'art. 1, comma 28, della Legge n. 208/2015 come integrato dall'art. 1, comma 37, lett. b) della Legge n. 205/2017 - Approvazione del regime fiscale IMU e TASI relativo agli immobili destinati alla gestione dei mercati all'ingrosso della Città di Milano, quale servizio di interesse generale.

IL DIRETTORE AREA  
FINANZE ED ONERI TRIBUTARI  
Monica Mori  
f.to digitalmente

IL DIRETTORE  
BILANCIO E ENTRATE  
Roberto Colangelo  
f.to digitalmente

L'ASSESSORE AL BILANCIO E DEMANIO  
Roberto Tasca  
f.to digitalmente



## IL CONSIGLIO COMUNALE

### PREMESSO CHE

L'imposta unica comunale (IUC), istituita a decorrere dall'anno 2014 dall'art.1, commi 639 e segg., della Legge 27.12.2013 n. 147, si articola nelle componenti:

- imposta municipale propria (IMU);
- tributo per i servizi indivisibili (TASI);
- tassa sui rifiuti (TARI).

### Per quanto riguarda la componente TASI

In caso di concorso di IMU e TASI su un medesimo immobile, l'art. 1, comma 677, della Legge 27.12.2013, n. 147 prevede che la somma delle aliquote applicabili non sia superiore all'aliquota massima consentita dalla legge per l'IMU. Tale limite è determinato in via ordinaria nel valore di 1,14 per cento, pari alla somma dell'aliquota massima IMU, ovvero 1,06 per cento e dell'aliquota TASI ovvero 0,08 per cento (0,8 per mille).

A seguito dell'approvazione della deliberazione consiliare n. 17/2014, nel biennio 2014/2015 l'aliquota base per IMU è stata 1,06 per cento e, per quanto indicato al punto precedente, l'aliquota TASI per gli immobili soggetti sia a IMU, sia a TASI, è stata 0,8 per mille.

La Legge 28.12.2015 n. 208, nell'apportare sostanziali modifiche al tributo, ha in particolare reso necessaria l'adozione di una espressa deliberazione consiliare, al fine di confermare la vigenza per l'anno 2016 della suddetta aliquota TASI dello 0,8 per mille per gli immobili soggetti sia a IMU sia a TASI. Il principio è stato confermato, per l'anno 2017, dall'art. 1, comma 42, della Legge 11.12.2016, n. 232 ed è oggi ribadito dall'art. 1, comma 37, lett. b) della Legge 27.12.2017, n. 205, il quale, integrando il citato art. 1, comma 28, della Legge 28.12.2015, n. 208, prevede che *"Per l'anno 2018, i comuni che hanno deliberato ai sensi del periodo precedente possono continuare a mantenere con espressa deliberazione del consiglio comunale la stessa maggiorazione confermata per gli anni 2016 e 2017"*. Anche per l'anno 2018, quindi, il mantenimento della suddetta aliquota TASI dello 0,8 per mille per gli immobili soggetti sia a IMU, sia a TASI è condizionato all'adozione di una espressa deliberazione.

Con il presente provvedimento, al fine di mantenere gli equilibri di bilancio, si intende confermare per l'anno 2018 l'aliquota TASI dello 0,8 per mille per gli immobili soggetti sia a IMU, sia a TASI, in linea di continuità con quanto disposto dalla deliberazione consiliare n. 12/2016 per l'anno 2016 e dalla deliberazione consiliare n. 3/2017 per l'anno 2017, fatta eccezione per gli immobili che siano iscritti nella categoria catastale D e destinati all'esercizio del servizio di interesse generale di mercato all'ingrosso della Città di Milano. Per tale tipologia di immobili si intende, infatti, azzerare l'aliquota TASI esercitando, per quanto attiene al profilo di stretta legittimità, la facoltà prevista dall'art. 1, comma 676, della Legge n. 147/2013, in base al quale *"il comune con deliberazione del consiglio comunale adottata ai sensi dell'articolo 52, D.Lgs. n. 446/97, può ridurre l'aliquota sino all'azzeramento"*. Dal punto di vista della ragionevolezza della previsione di azzeramento, è opportuno chiarire che la presente deliberazione si riferisce alle unità immobiliari realizzate *su aree urbanisticamente destinate "a servizi di interesse pubblico e generale"* funzionali ad un'attività oggetto di espressa regolamentazione da parte della Regione Lombardia che, in coerenza con le finalità di interesse generale proprie dell'attività *de qua*, prevede che la stessa non possa perseguire fini di



lucro (cfr. art. 37, comma 7, della Legge regionale n. 6 del 2 febbraio 2010). Le suddette finalità si concretizzano nel favorire il corretto raccordo tra la produzione e la distribuzione, la trasparenza e la concorrenzialità, la corretta formazione e la conseguente calmierazione dei prezzi di distribuzione dei prodotti, l'afflusso, la conservazione in condizioni di sicurezza igienico-sanitaria e la qualità dei prodotti. In ragione di tali precipue caratteristiche, l'esenzione dei suddetti immobili appare dunque certamente giustificata e ragionevole. È dunque evidente come anche gli intenti di promozione e potenziamento dell'attività in esame si armonizzino pienamente con una politica fiscale di favore.

### **Per quanto riguarda la componente IMU**

L'art. 13, comma 6, del D.L. 6.12.2011 n. 201, convertito con modificazioni dalla legge 22.12.2011 n.214, prevede che l'aliquota di base dell'IMU sia pari a 0,76 per cento, rinviando al Consiglio Comunale la graduazione delle aliquote applicabili sul territorio comunale, in aumento o in diminuzione, entro il limite di 0,3 punti percentuali rispetto all'aliquota di base. Come sopra indicato, a seguito dell'approvazione della deliberazione consiliare n. 17/2014, la vigente aliquota di base è pari a 1,06 per cento.

L'art. 1, comma 380, lett. f), della Legge 24.12.2012, n. 228 riserva allo Stato il gettito dell'IMU derivante dagli immobili ad uso produttivo classificati nel gruppo catastale D, calcolato all'aliquota di legge dello 0,76 per cento. Stante la vigente aliquota comunale di base pari a 1,06 per cento, tali beni sono produttivi di gettito per il Comune con aliquota 0,30 per cento. Esclusivamente su tale ultima percentuale è ammissibile un'autonoma determinazione del Comune, essendo la misura del gettito spettante allo Stato stabilita direttamente dal legislatore. Con riferimento agli immobili iscritti nella categoria catastale D e destinati alla gestione dei mercati all'ingrosso della Città di Milano, richiamate le motivazioni sopra evidenziate in relazione alla componente Tasi, si propone la riduzione dell'aliquota Imu allo 0,76 per cento, nel rispetto della riserva di quota statale innanzi ricordata.

**PRESO ATTO CHE** il presente provvedimento ha effetto dal 1° gennaio 2018, come previsto dall'art. 1, comma 169, della Legge 27.12.2006, n. 296 e che le deliberazioni tariffarie relative alle entrate tributarie degli enti locali devono essere inviate al Ministero dell'Economia e delle Finanze, Dipartimento delle Politiche Fiscali, secondo le modalità e i termini di cui all'art. 13, comma 13-bis, del D.L. n. 201/2011 e succ. mod. e integrazioni e all'art. 1, comma 688, della Legge n. 147/2013.

**CONSIDERATO CHE**, ai sensi dell'art. 239, comma 1, lettera b, del D.Lgs 267/2000, come modificato dall'art. 3, comma 2-bis, del D.L. 174/2012, il parere dell'organo di revisione economico-finanziaria non è dovuto.

### **VISTI**

- gli artt. 8 e 9 del D.Lgs. 14.03.2011, n. 23;
- l'art. 13 del D.L. 6.12.2011, n. 201, convertito con modificazioni dalla Legge 22.12.2011 n. 214;
- l'art. 1, comma 380, lett. f), della Legge 24.12.2012, n. 228;
- l'art. 1, commi 639 e segg., della Legge 27.12.2013, n. 147;
- l'art. 1, commi 10 e segg., della Legge 28.12.2015, n. 208;
- l'art. 1, comma 42, della Legge 11.12.2016, n.232;
- l'art. 1, comma 28, della Legge 28.12.2015, n. 208, come integrato dall'art. 1, comma 37, lett. b) della Legge 27.12.2017, n. 205;
- l'art. 42 del D.Lgs. 18.08.2000, n. 267;
- l'art. 36 dello Statuto Comunale;
- i vigenti Regolamenti per l'applicazione dell'imposta municipale propria (IMU) e del tributo per i servizi indivisibili (TASI);



VISTI i pareri favorevoli di regolarità tecnica espresso dal Direttore dell'Area Finanze e Oneri tributari e di regolarità contabile espresso dal Direttore del Settore Contabilità sul presente provvedimento, ai sensi dell'art. 49, comma 1, del D.Lgs. 18.08.2000, n. 267, che si allegano quale parte integrante e sostanziale al provvedimento medesimo.

VISTO il parere di legittimità espresso dal Segretario Generale, che si allega quale parte integrante e sostanziale al presente provvedimento.

### DELIBERA

- 1) di confermare, per le motivazioni indicate in premessa, limitatamente agli immobili non esentati da tale tipologia di tributo ai sensi della Legge 28.12.2015, n. 208, l'aliquota TASI 0,8 per mille, di cui all'art. 1, comma 677, della Legge 27.12.2013, n.147, per gli immobili soggetti sia a IMU, sia a TASI, per quanto previsto dall'art. 1, comma 37, lett. b) della Legge 27.12.2017, n. 205;
- 2) di dare atto che il valore dell'aliquota confermata con il presente provvedimento rientra nei limiti stabiliti dall'art. 1, comma 677, della Legge 27.12.2013, n. 147;
- 3) di dare atto che le aliquote TASI diverse da quella indicata al n. 1), relative ai fabbricati rurali ad uso strumentale e ai fabbricati destinati dall'impresa costruttrice alla vendita (cd. beni merce), di cui alle deliberazioni consiliari n. 17 del 23.6.2014 e n. 12 del 3.3.2016, non necessitano di espressa conferma ai fini della loro applicazione per l'anno d'imposta 2018, come previsto dall'art. 1, comma 688, della Legge 27.12.2013, n. 147;
- 4) di azzerare l'aliquota TASI per gli immobili iscritti nella categoria catastale D e destinati all'esercizio del servizio di interesse generale di mercato all'ingrosso della Città di Milano, ai sensi e per gli effetti dell'art. 1, comma 676, della Legge 27.12.2013, n. 147;
- 5) di approvare l'aliquota IMU 0,76 per cento per gli immobili iscritti nella categoria catastale D e destinati all'esercizio del servizio di interesse generale di mercato all'ingrosso della Città di Milano;
- 6) di dare atto che, secondo quanto previsto dall'art. 1, comma 169, della Legge 27.12.2006, n.296, il presente provvedimento ha effetto dal 1° gennaio 2018;
- 7) di inviare la presente deliberazione al Ministero dell'Economia e delle Finanze, Dipartimento delle Politiche Fiscali, secondo le modalità e i termini previsti dall'art. 13, comma 13-bis, del D.L. n. 201/2011 e dall'art. 1, comma 688, della Legge n. 147/2013.



FOGLIO PARERI RELATIVO ALLA PROPOSTA DI DELIBERAZIONE AVENTE IL SEGUENTE OGGETTO:

Imposta Unica Comunale (IUC) - Conferma dell'aliquota relativa alla componente TASI, ai sensi dell'art. 1, comma 28, della Legge n. 208/2015 come integrato dall'art. 1, comma 37, lett. b) della Legge n. 205/2017 - Approvazione del regime fiscale IMU e TASI relativo agli immobili destinati alla gestione dei mercati all'ingrosso della Città di Milano, quale servizio di interesse generale.

Numero progressivo informatico:

**PARERE DI REGOLARITÀ' TECNICA**  
*ai sensi dell'art. 49 del D.Lgs. n. 267/2000*

**FAVOREVOLE**

IL DIRETTORE DELL'AREA  
FINANZE E ONERI TRIBUTARI  
Monica Mori

Firmato digitalmente da Monica Mori in data 30/01/2018

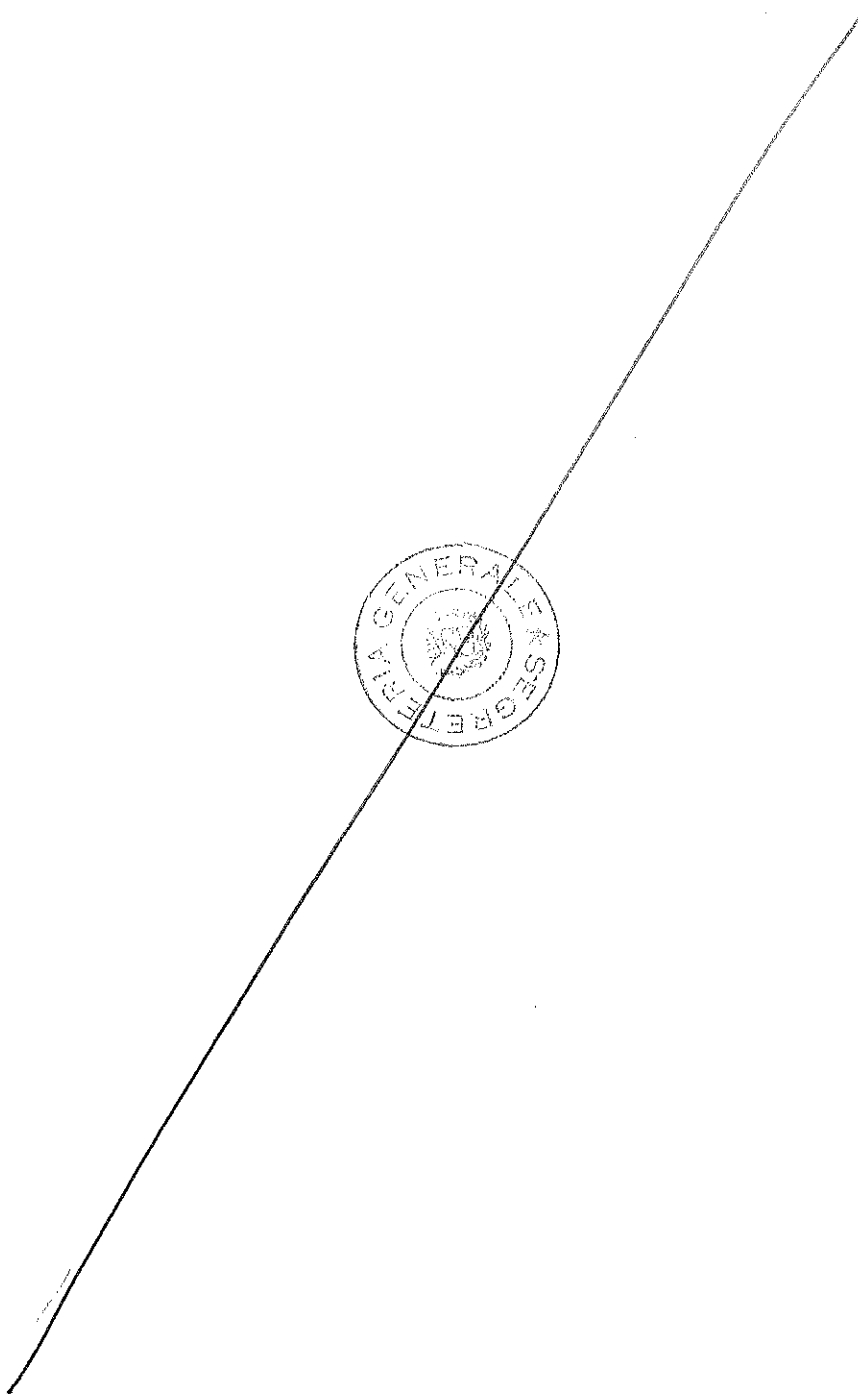
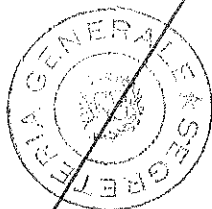



FOGLIO PARERI RELATIVO ALLA PROPOSTA DI DELIBERAZIONE AVENTE IL SEGUENTE  
OGGETTO: Imposta Unica Comunale (IUC) - Conferma dell'aliquota relativa alla componente TASI, ai  
sensi dell'art. 1, comma 28, della Legge n. 208/2015 come integrato dall'art. 1, comma 37, lett. b) della  
Legge n. 205/2017 - Approvazione del regime fiscale IMU e TASI relativo agli immobili destinati alla  
gestione dei mercati all'ingrosso della Città di Milano, quale servizio di interesse generale.

Numero progressivo informatico: 296

**Direzione Bilancio ed Entrate**

**PARERE DI REGOLARITA' CONTABILE**

*ai sensi dell'art. 49 del T.U. n. 267/2000*

*Favorevole*

IL RESPONSABILE DI RAGIONERIA

Firmato digitalmente da COLANGELO ROBERTO in data 30/01/2018

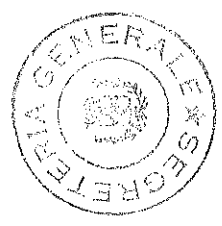
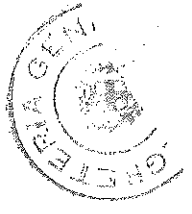



FOGLIO PARERI RELATIVO ALLA PROPOSTA DI DELIBERAZIONE AVENTE IL SEGUENTE  
OGGETTO: Imposta Unica Comunale (IUC) - Conferma dell'aliquota relativa alla componente TASI, ai  
sensi dell'art. 1, comma 28, della Legge n. 208/2015 come integrato dall'art. 1, comma 37, lett. b) della  
Legge n. 205/2017 - Approvazione del regime fiscale IMU e TASI relativo agli immobili destinati alla  
gestione dei mercati all'ingrosso della Città di Milano, quale servizio di interesse generale.

Numero proposta: 296

**PARERE DI LEGITTIMITA'**

(Art.2- comma 1 – Regolamento del Sistema sui Controlli Interni)

*Favorevole*

IL VICE SEGRETARIO GENERALE VICARIO

Firmato digitalmente da ZACCARIA MARIANGELA OLGA PIA in data 30/01/2018

SECRETARIA GI





DELIBERAZIONE DEL CONSIGLIO COMUNALE N. 11 DEL 12/02/2018

**IL PRESIDENTE**  
Lamberto Bertolè  
Firmato digitalmente

**IL SEGRETARIO GENERALE**  
Fabrizio Dall'Acqua  
Firmato digitalmente

Copia della presente deliberazione, verrà affissa in pubblicazione all'Albo Pretorio ai sensi dell'art.124, comma 1, del D.Lgs 267/2000 e vi resterà per 15 giorni consecutivi.

**IL SEGRETARIO GENERALE**  
Fabrizio Dall'Acqua  
Firmato digitalmente

---

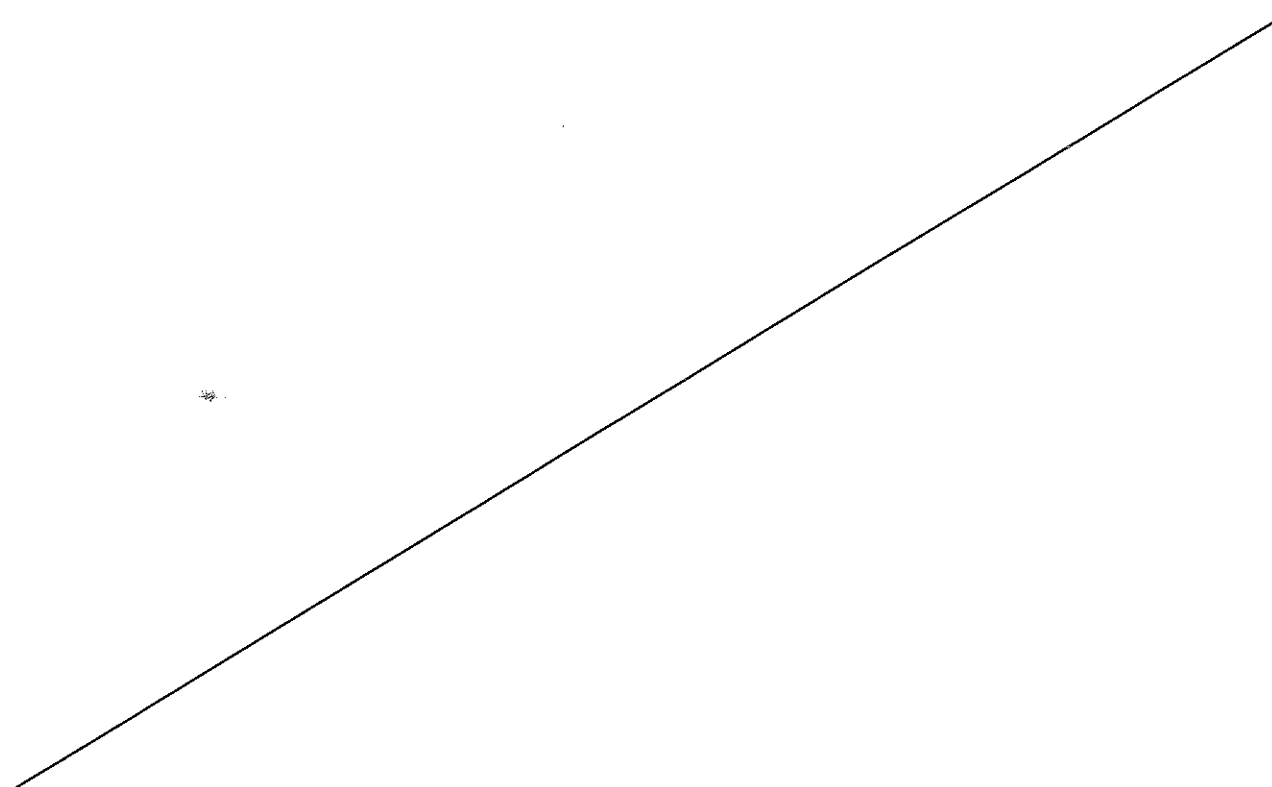

SECRET





Milano



Comune  
di Milano

COMUNE DI MILANO

Si attesta che il documento "Imposta Unica Comunale (IUC) - Conferma dell'aliquota relativa alla componente TASI, ai sensi dell'art. 1, comma 28, della Legge n. 208/2015 come integrato dall'art. 1, comma 37, lett. b) della Legge n. 205/2017 - Approvazione del regime fiscale IMU e TASI relativo agli immobili destinati alla gestione dei mercati all'ingrosso della Città di Milano, quale servizio di interesse generale. Immediatamente eseguibile." (n. 11/2018) è stato affisso all'albo Pretorio per il periodo dal 01/03/2018 al 16/03/2018.

Milano, 17/03/2018

F.to da  
L'Operatore dell'Albo Pretorio





Milano



Comune  
di Milano

COMUNE DI MILANO

Si attesta che la delibera "Imposta Unica Comunale (IUC) - Conferma dell'aliquota relativa alla componente TASI, ai sensi dell'art. 1, comma 28, della Legge n. 208/2015 come integrato dall'art. 1, comma 37, lett. b) della Legge n. 205/2017 - Approvazione del regime fiscale IMU e TASI relativo agli immobili destinati alla gestione dei mercati all'ingrosso della Città di Milano, quale servizio di interesse generale. Immediatamente eseguibile." (n. 11/2018) pubblicata all'albo dal 01/03/2018 al 16/03/2018 è divenuta esecutiva dal 11/03/2018.

Milano, 17/03/2018

F.to da  
Il Funzionario Amm.vo

**COMUNE DI MILANO**  
**SEGRETARIA GENERALE**

Attestedo che il presente documento, composto di n. 9 //  
fogli, è copia conforme all'originale qui depositato.



Milano, 22/03/2018  
IL SEGRETARIO GENERALE  
*Fabio Vegna*





Comune di  
MILANO

DELIBERAZIONE DELLA GIUNTA COMUNALE N. 479 DEL 22/03/2017

SETT. DIREZIONE EDUCAZIONE

Numero proposta: 501

OGGETTO: Rimodulazione sperimentale delle quote contributive dei servizi a domanda individuale: Centri Estivi Scuola dell'Infanzia, Centri Estivi Scuola Primaria e Case Vacanza, in ottemperanza alle linee guida disciplinate con deliberazione della Giunta Comunale n. 2290 del 29.12.2016. Il presente provvedimento non comporta spesa. Immediatamente eseguibile

L'Anno duemiladiciassette, il giorno ventidue, del mese di marzo, alle ore 14.30, nella sala giunta del palazzo municipale si è riunita la Giunta Comunale.

Si dà atto che risultano presenti i seguenti n. 12 amministratori in carica:

NOMINATIVO	CARICA	PRESENTE
SALA GIUSEPPE	SINDACO	NO
SCAVUZZO ANNA	VICE SINDACO	SI
COCCO ROBERTA	ASSESSORE	SI
DEL CORNO FILIPPO RAFFAELE	ASSESSORE	SI
GRANELLI MARCO	ASSESSORE	SI
GUAINERI ROBERTA	ASSESSORE	SI
LIPPARINI LORENZO	ASSESSORE	SI

MAJORINO PIERFRANCESCO	ASSESSORE	SI
MARAN PIERFRANCESCO	ASSESSORE	SI
RABAIOTTI GABRIELE	ASSESSORE	SI
ROZZA MARIA CARMELA	ASSESSORE	SI
TAJANI CRISTINA	ASSESSORE	SI
TASCA ROBERTO	ASSESSORE	SI

Assume la presidenza il Vice Sindaco SCAVUZZO Anna

Partecipa il Segretario Generale DALL'ACQUA Fabrizio

E' altresì presente: Direttore Generale Caporello Arabella - Vice Segretario Generale Vicario ZACCARIA Mariangela

**IL PRESIDENTE**

Constatata la legalità della riunione, invita la Giunta a trattare l'argomento segnato in oggetto;

Vista la proposta dell'Assessore SCAVUZZO Anna in allegato e ritenuto la stessa meritevole di approvazione;

Dato atto che la medesima è corredata dei pareri previsti dall'art.49 del T.U. 18 agosto 2000, n. 267 nonché del parere di legittimità del Segretario Generale previsto dall'art. 2 - comma 1 - del Regolamento sul sistema dei controlli interni approvato con delibera CC n. 7 dell'11/02/2013;

Con votazione unanime

**DELIBERA**

Di approvare la proposta di deliberazione in oggetto;

data l'urgenza di dichiarare la presente deliberazione, con votazione unanime, immediatamente eseguibile ai sensi dell'art. 134, 4 comma del T.U. 267/2000

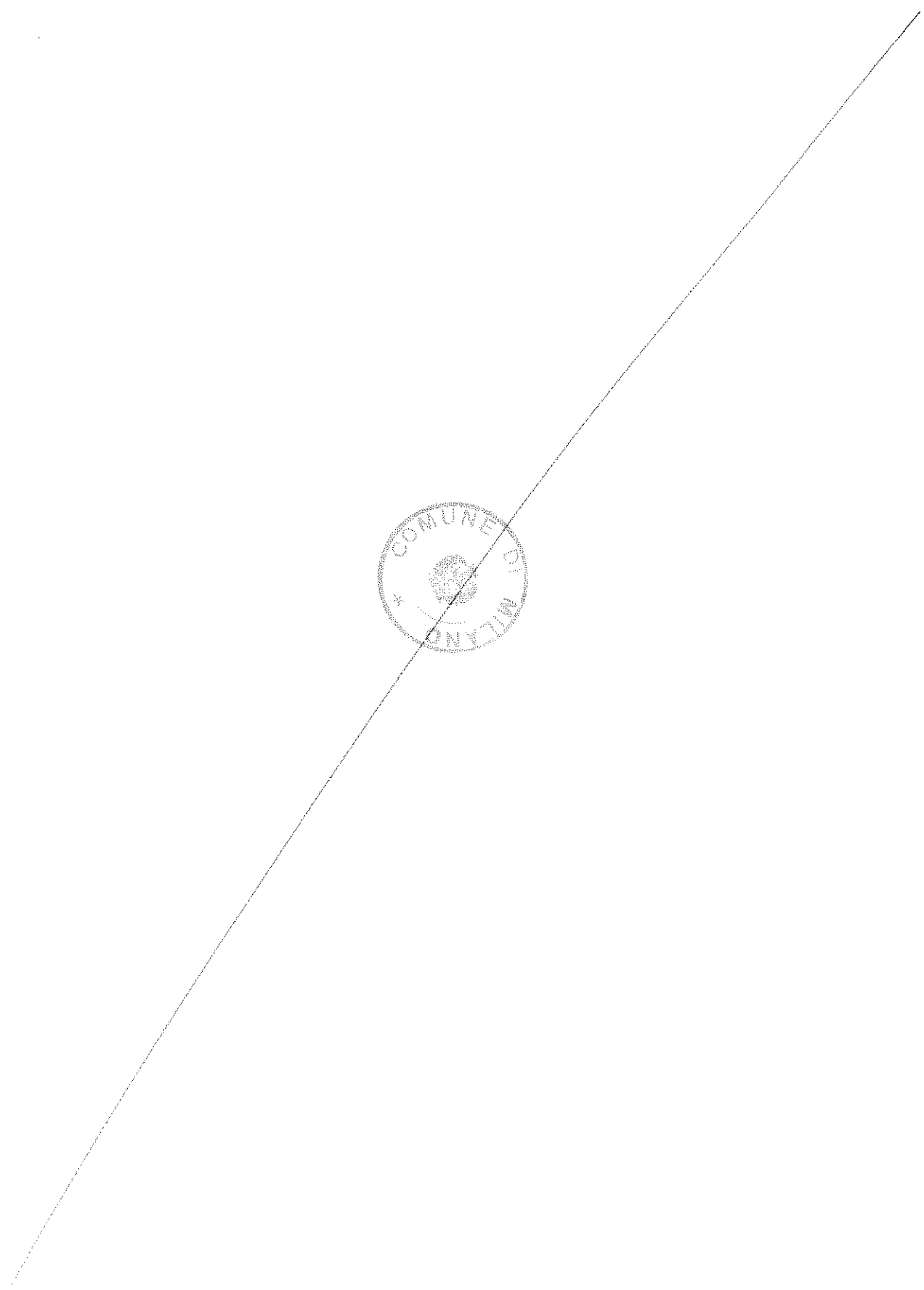
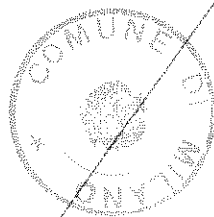

DIREZIONE EDUCAZIONE  
AREA MONITORAGGIO CONTROLLO E RISCOSSIONE SERVIZI EDUCATIVI  
AREA SERVIZI ALL'INFANZIA  
AREA SERVIZI SCOLASTICI ED EDUCATIVI

PROPOSTA DI DELIBERAZIONE  
DELLA GIUNTA COMUNALE

**OGGETTO**

Rimodulazione sperimentale delle quote contributive dei servizi a domanda individuale: Centri Estivi Scuola dell'Infanzia, Centri Estivi Scuola Primaria e Case Vacanza, in ottemperanza alle linee guida disciplinate con deliberazione della Giunta Comunale n. 2290 del 29.12.2016.

Il presente provvedimento non comporta spesa  
- Immediatamente eseguibile -

IL DIRETTORE AREA MONITORAGGIO  
CONTROLLO E RISCOSSIONE SERVIZI EDUCATIVI  
**Lina Lucarelli**  
*firmato digitalmente*

IL DIRETTORE AREA SERVIZI SCOLASTICI  
ED EDUCATIVI  
**Sabina Banfi**  
*firmato digitalmente*

IL DIRETTORE AREA SERVIZI ALL'INFANZIA  
**Beatrice Arcari**  
*firmato digitalmente*

IL DIRETTORE EDUCAZIONE  
**Luigi Draisci**  
*firmato digitalmente*

L'ASSESSORE ALL'EDUCAZIONE E ISTRUZIONE  
**Anna Scavuzzo**  
*firmato digitalmente*

604713

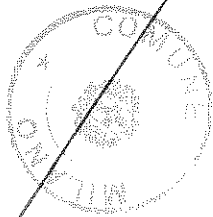



## LA GIUNTA COMUNALE

### Premesso che:

- con Deliberazione della Giunta Comunale n. 2290 del 29/12/2016 sono state approvate le Linee guida per la sperimentazione, nel corso del 2017, di una nuova articolazione delle quote contributive dei servizi educativi a domanda individuale, dando mandato alla Direzione Educazione di formulare la relativa proposta;
- con Deliberazione della Giunta comunale n. 54 del 20/01/2017 il Comune di Milano ha approvato un protocollo d'intesa con l'Università degli Studi di Milano - Bicocca finalizzato all'individuazione delle opzioni strategiche nella revisione e definizione delle policy adottate dal Comune in tema di tariffazione dei servizi a domanda individuale e di modulazione dei tributi comunali;
- con Deliberazione della Giunta comunale n. 90 del 27/01/2017 sono state adottate le prime misure per la sperimentazione di una nuova articolazione delle quote di contribuzione dei servizi a domanda individuale della Direzione Educazione, nell'ambito delle Linee Guida stabilite con deliberazione n. 2290 del 29.12.2016 e si è rinviato ad un successivo atto deliberativo la rimodulazione del sistema tariffario dei servizi a domanda individuale: Centri Estivi Scuola dell'infanzia (servizio e refezione), Centri Estivi Scuola Primaria (servizio e refezione), Pre Scuola, Giochi Serali e Case Vacanza;
- come stabilito dalle succitate Linee Guida, la proposta di nuova articolazione delle quote contributive dei servizi a domanda individuale erogati dalla Direzione Educazione dovrà:
  - a) rispettare i principi di economicità, efficienza ed efficacia, nell'ottica del potenziamento e del miglioramento dell'offerta complessiva dei servizi e della contestuale riduzione dei costi d'esercizio;
  - b) salvaguardare prioritariamente gli utenti che abbiano minori disponibilità economiche, nel rispetto dei principi di adeguatezza, proporzionalità e progressività, al fine di conseguire obiettivi di maggiore equità sociale e una migliore sostenibilità economica generale;
  - c) garantire maggiore equità sulla base dell'indicatore ISEE e, contestualmente, offrire forme di agevolazione rivolte ai nuclei familiari numerosi;
- Conseguentemente sono stati forniti all'Università degli Studi di Milano -Bicocca i seguenti elementi per la formulazione della rimodulazione delle quote contributive per i servizi sopra indicati, focalizzando, vista l'imminenza delle iscrizioni previste per la stagione estiva 2017, l'attenzione sui servizi Centri Estivi Scuola Primaria ed Infanzia ed Case Vacanza:
  - sperimentare per l'anno 2017 la variabilità della quota contributiva per fasce Isee di ridotta entità e con un incremento dell'aliquota media all'aumentare dell'indicatore ISEE, al fine di consentire una più equa redistribuzione del contributo economico richiesto agli utenti;
  - stabilire che la fascia di esenzione si attesti su un indicatore ISEE sino a 3.000€;
  - aumentare il limite massimo dell'ultima fascia ISEE ad un indicatore superiore a 40.000€, rispetto all'ultima fascia oggi vigente di 27.000€, al fine di redistribuire in modo più progressivo gli oneri a carico delle fasce di reddito più elevate;

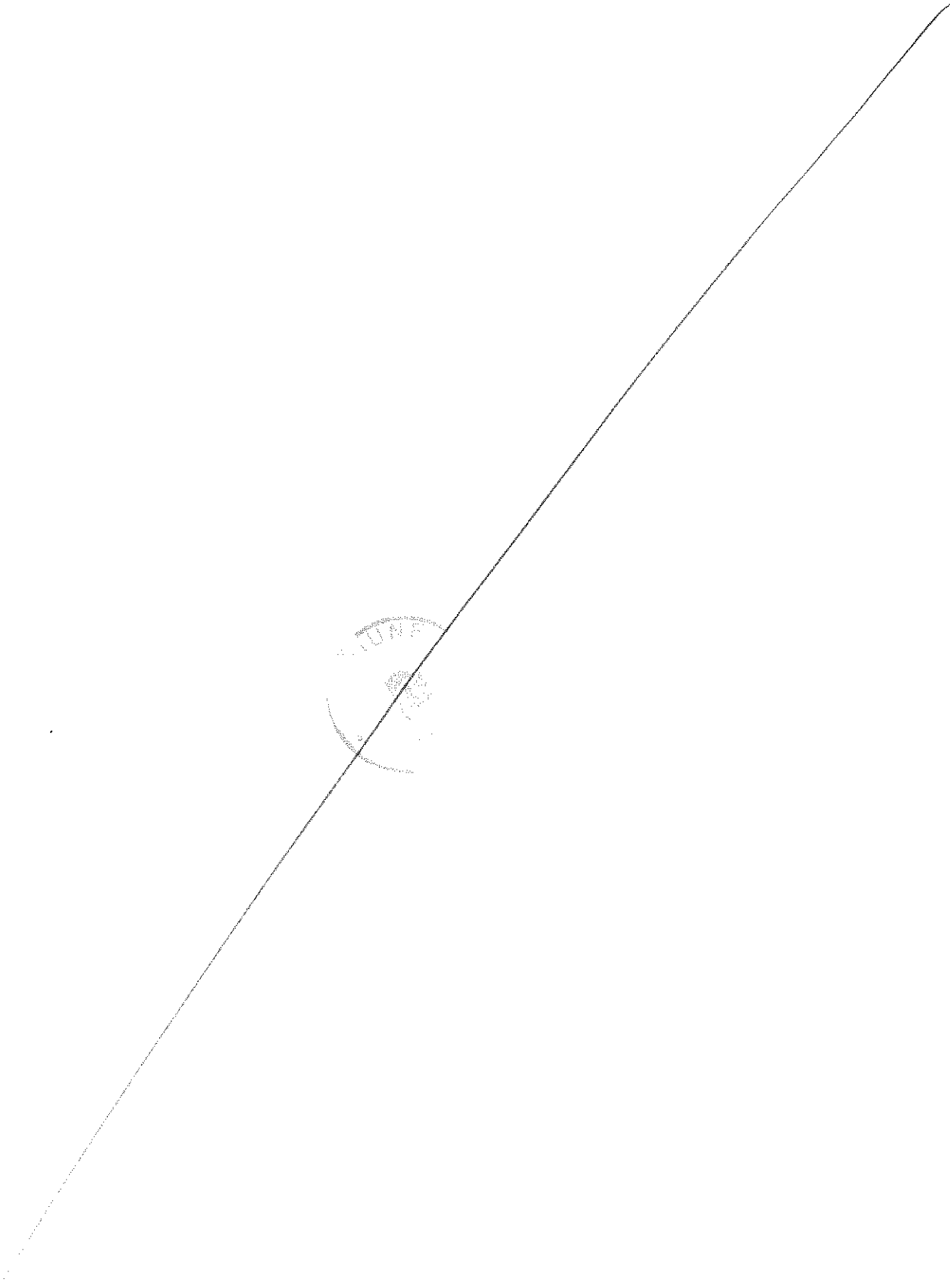

- applicare la tariffa massima a coloro che non presentino ISEE;
- arrotondare all'euro superiore le tariffe ordinarie che presentino dei decimali;
- unificare in un'unica contribuzione la quota di compartecipazione per i servizi educativi estivi (centri estivi, sia per l'Infanzia sia per la Primaria) con quella della refezione, precedentemente formulata con due tariffe distinte, una per l'iscrizione al servizio e una per l'accesso alla refezione, facilitando così il pagamento in unica soluzione dei servizi sopra indicati abbandonando la procedura che imponeva il doppio pagamento (accesso al servizio e refezione);

Considerato che:

- l'Università degli Studi di Milano - Bicocca ha rassegnato i propri lavori applicando la metodologia di seguito indicata:  
*"Ai fini della formulazione della proposta si è tenuto conto della necessità di dare la possibilità al Comune di realizzare una struttura tariffaria più progressiva rispetto a quella attuale, evitando, nel contempo, di determinare incrementi tariffari non sostenibili dagli utenti, tenuto conto di quattro presupposti generali e vincolanti:*
  - *la variabilità della tariffa per fasce ISEE di più ridotta entità rispetto al sistema a gradoni attualmente in uso, gravemente penalizzante soprattutto per le fasce di minor reddito;*
  - *l'estensione del limite dell'ultima fascia ISEE sino a 40mila euro, anziché 27mila come attualmente previsto dal sistema tariffario della refezione peraltro solo per alcuni servizi;*
  - *la necessità di adottare un'unica tariffa per il servizio e per la refezione;*
  - *la necessità di alleggerire i costi complessivi a carico esclusivo del Comune.*

*La metodologia utilizzata è mirata a mettere a disposizione del Comune un algoritmo flessibile di calcolo delle tariffe differenziate per fascia che, partendo da una stima statistica delle frequenze e degli importi medi di ISEE per fascia e per ciascun servizio, consenta di soddisfare i predetti presupposti.*

*La ricostruzione delle attuali frequenze e dell'ISEE medio per fascia, necessaria per la formulazione della proposta di rimodulazione tariffaria, è avvenuta attraverso l'incrocio dei dati con quelli provenienti dal Servizio controllo della Refezione scolastica, che dispone di indicazioni puntuali fino a 27mila euro di ISEE. Per i valori successivi le stime si sono basate su alcune ipotesi di distribuzione statistica dell'ISEE tra le fasce superiori".*

Rilevato, anche sulla base dell'analisi effettuata dall'Università, che:

- l'attuale sistema di contribuzione è caratterizzato:
  - da un lato, da regressività- intendendosi per tale un sistema con una aliquota media ( rapporto tra tariffa e indicatore ISEE ) che decresce tendenzialmente al crescere dell'indicatore ISEE- dovuta all'adozione di tariffe fisse per fasce ampie nonché all'adozione di una tariffa massima a partire da valori relativamente bassi di ISEE,
  - dall'altro, da un grado di contribuzione alla copertura dei costi insufficiente e non più sostenibile da parte dell'Amministrazione Comunale;

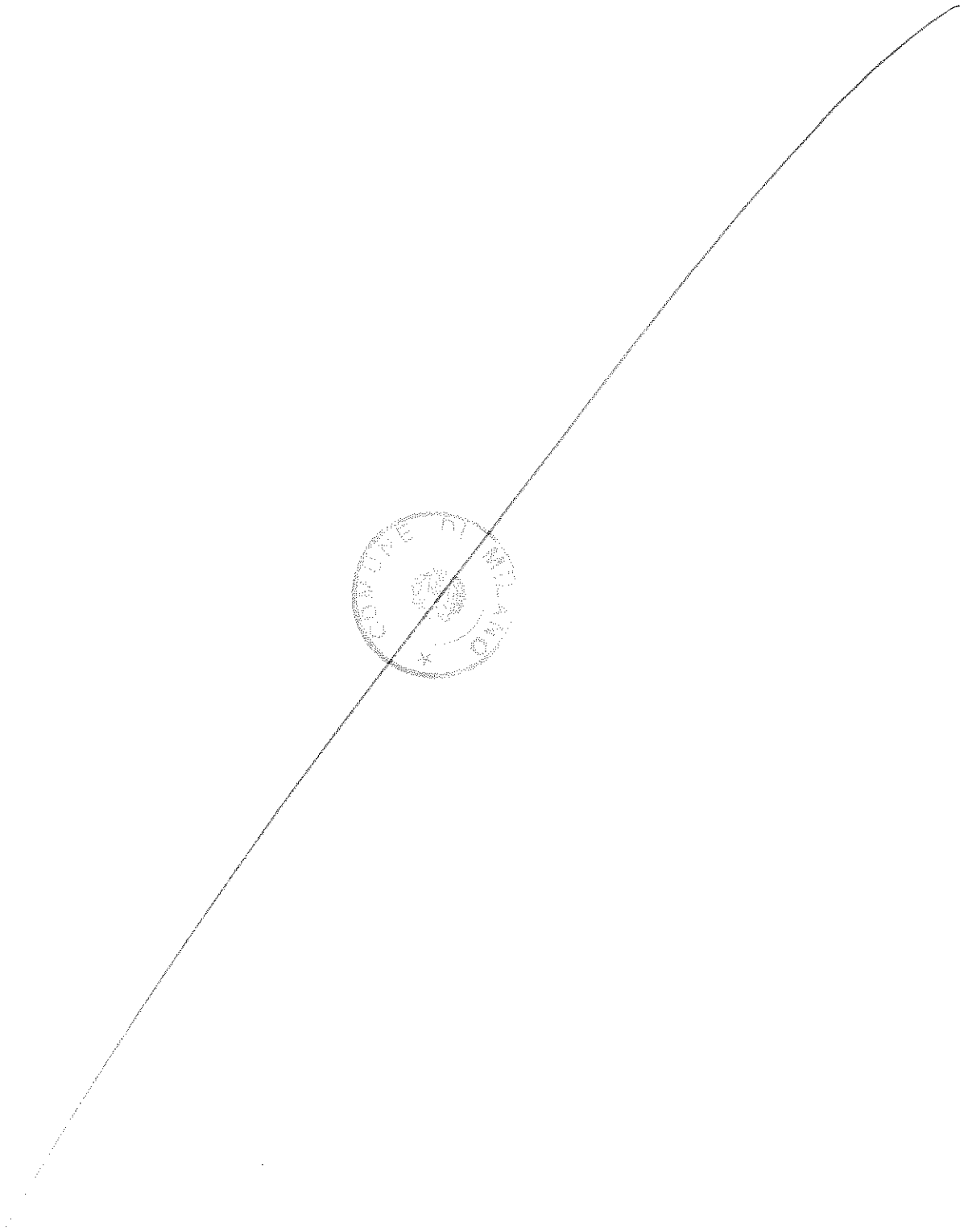



  
Ritenuto che:

- in applicazione della metodologia sopra delineata e sulla base degli elementi caratterizzanti la proposta di rimodulazione della contribuzione per i servizi Centri Estivi Scuola dell'Infanzia (servizio e refezione), Centri Estivi Scuola Primaria (servizio e refezione) e Case Vacanza, nonché delle considerazioni espresse nel presente provvedimento, la rimodulazione delle quote contributive risulti la seguente:
  - Il totale delle fasce ISEE è stato determinato in n. 21 che va da 0,00€ a 40.000,00€ e oltre, secondo lo schema tariffario rappresentato nell'Allegato n.1, in particolare la prima fascia è stata fissata in €. 3.000,00 per renderla coerente con quanto previsto dalla "soglia di povertà", la seconda fascia è fissata in €. 3.000,01 fino a €. 4.000,00 in quanto è stato ritenuto utile avvantaggiare in coerenza con gli elementi metodologici i soggetti che si trovano prossimi alla fascia di povertà; per le fasce successive il singolo scaglione di fascia ISEE è pari a €. 2.000,00
  - previsione di una quota per i non residenti corrispondente alla quota massima prevista per i residenti maggiorata del 10%;
  - previsione di una fascia di esenzione per indicatore ISEE sino a 3.000,00€ per l'accesso ai Centri Estivi Scuola dell'Infanzia e Scuola Primaria e al servizio Case Vacanza;
  - omogeneizzazione del sistema contributivo dei Servizi Centri Estivi Primaria ed Infanzia adottando per l'Infanzia la stessa articolazione dei Centri Estivi della Primaria;
  - unificazione della quota per l'accesso ai Centri Estivi Scuola dell'Infanzia e ai Centri Estivi Scuola Primaria e al servizio della Refezione, al fine di agevolare gli utenti nelle procedure di iscrizione e di pagamento e per snellire i processi amministrativi e contabili a carico degli uffici comunali;
  - esclusione dall'accesso al servizio Case Vacanza nell'anno educativo successivo a quello in cui il minore, seppure iscritto allo stesso in fascia di gratuità, non abbia frequentato il servizio senza un adeguato preavviso; tale misura si rende necessaria al fine di disincentivare il fenomeno delle iscrizioni in fascia gratuita cui non segue la frequenza del minore, situazione che determina una spesa, sostenuta dal Comune, non correlata alle effettive necessità di servizio;
  - previsione di un rimborso parziale, pari al 40% della somma versata, in caso di malattia, provata da certificato medico, che abbia causato l'assenza totale per tutto il periodo del servizio richiesto;
  - applicazione:
    - ✓ della gratuità per i casi sociali segnalati e autorizzati dal Dirigente di Area competente della Direzione Politiche Sociali del Comune di Milano;
    - ✓ di una quota ridotta del 30% per il fratello che frequenti lo stesso servizio, (che entrambi i fratelli frequentino il Centro Estivo Infanzia o entrambi frequentino il Centro Estivo Primaria);

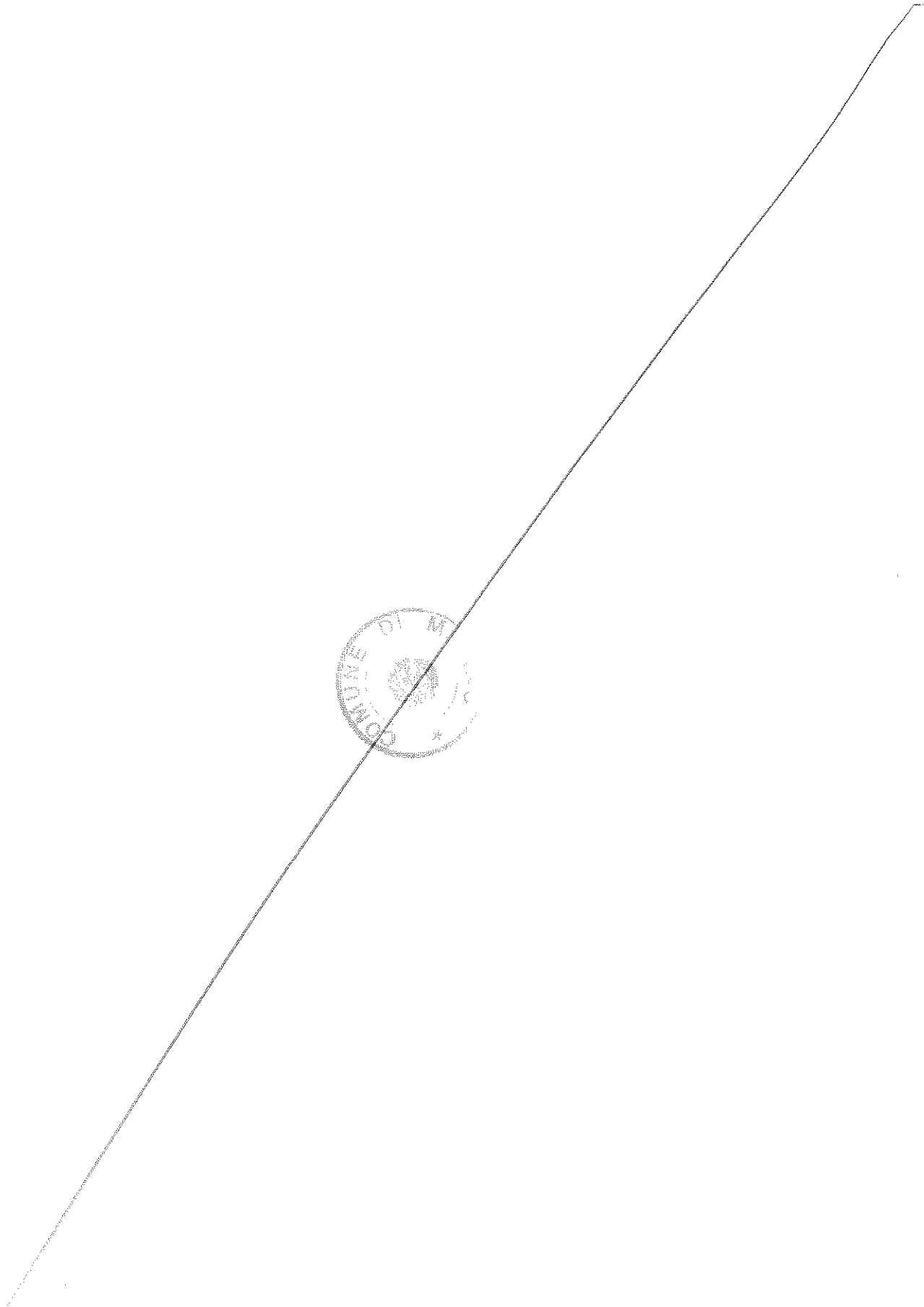
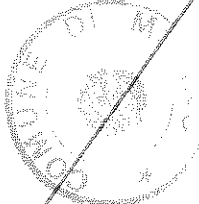

- 
- ✓ della quota minima prevista per l'accesso al servizio, per i minori in condizione di Affidato familiare o in affido presso comunità;
  - ✓ di una quota per i minori con disabilità, ospitati nelle scuole speciali, che non siano residenti nel Comune di Milano, pari alla quota relativa alla fascia ISEE del nucleo familiare di appartenenza maggiorata del 10%;
  - ✓ del rimborso pari al 40% della somma versata, in caso di mancata frequenza dell'intero periodo del servizio, a causa di malattia o altra condizione provata da certificazione medica;

**Considerato inoltre che:**

- la proposta sopra indicata comporterà la necessità di un aggiornamento del contratto di servizio con Milano Ristorazione S.p.A., relativamente alle modalità di attribuzione e riscossione della quota di refezione per i Centri Estivi Scuola dell'Infanzia e per i Centri Estivi Scuola Primaria, attualmente gestite dalla Società per conto del Comune di Milano;

**Ritenuto inoltre**

- al fine di incentivare la riscossione bonaria delle insolvenze che incidono sui costi di gestione dei servizi a domanda individuale della Direzione Educazione, di inibire la prenotazione dei servizi Centro Estivo Scuola dell'Infanzia, Centro Estivo Scuola Primaria ed Case Vacanza:
  - agli insolventi della refezione scolastica dell'anno educativo 2015/2016;
  - agli insolventi della refezione scolastica che non abbiano versato le prime due rate dell'anno educativo 2016/2017,
  - agli insolventi dei Centri Estivi Infanzia e Primaria del 2016,
  - agli insolventi dei servizi Pre-scuola e Giochi-Serali anni educativi 2015/2016 e 2016/2017,
  - agli insolventi del servizio della Refezione per i Centri Estivi Infanzia e Primaria del 2016;
- di offrire agli utenti le seguenti modalità di pagamento, per consentire agli interessati di pagare più agevolmente e velocemente e per consentire agli uffici comunali una più efficace e rapida rendicontazione:
  - su portale pagamenti on line tramite carta di credito
  - tramite bollettino postale 896;

**Atteso che**

- i dirigenti competenti adatteranno gli atti e i provvedimenti conseguenti e necessari al raggiungimento degli obiettivi stabiliti dal presente provvedimento;
- rivestendo il presente provvedimento il carattere d'urgenza, dovuta alla necessità di dare corso quanto prima all'adozione dei necessari provvedimenti a garanzia della regolare apertura delle iscrizioni, per l'estate 2017, dei sopra citati servizi, se ne proponga l'immediata eseguibilità, ai sensi dell'art. 134, 4° comma del D.Lgs. 267/2000;

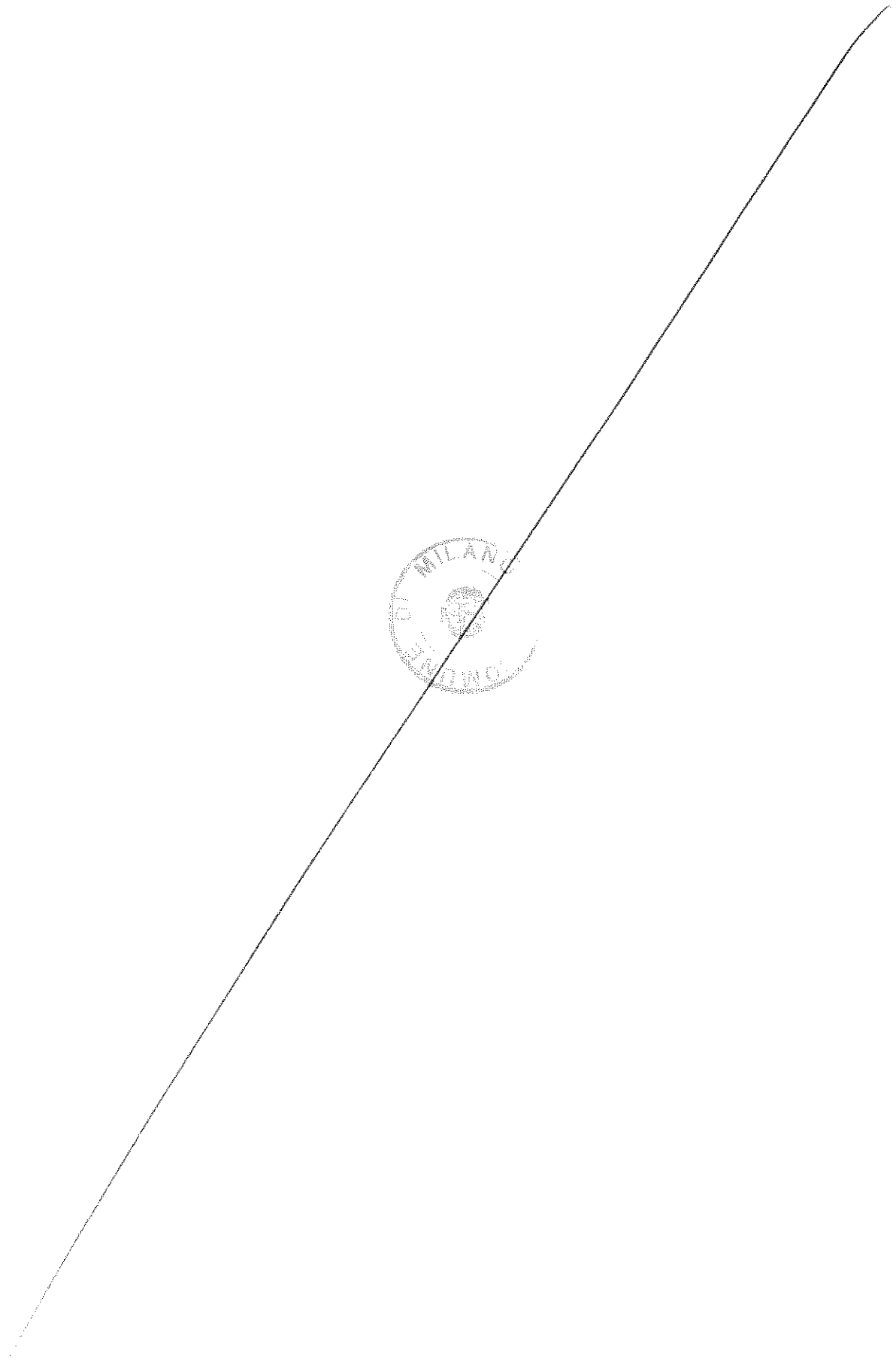
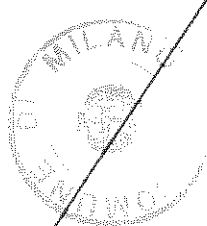

- all'esito della sperimentazione delle nuove quote contributive per la fruizione dei servizi sopra indicati sarà sottoposto all'organo competente l'approvazione definitiva del sistema;

#### Visti

- gli artt. 48, 49 e 134 del Decreto Legislativo 18 agosto 2000, n. 267
- il Piano di Sviluppo del Welfare della Città di Milano 2015 - 2017 approvato con deliberazione del Consiglio Comunale n. 20 del 15/07/2015;
- le Deliberazioni della Giunta Comunale n. 2290 del 29/12/2016, n. 54 del 20/01/2017 e n. 90 del 27/01/2017;
- la Deliberazione del Consiglio Comunale n. 7 del 22/02/2017 avente ad oggetto Documento Unico di Programmazione (DUP) e Bilancio di Previsione 2017/2019;
- i pareri di regolarità tecnica e contabile espressi, ai sensi dell'art. 49 del Decreto Legislativo 18 agosto 2000, n. 267, rispettivamente dal Direttore dell'Area Monitoraggio Controllo e Riscossione Servizi Educativi e dal Ragioniere generale, allegati al presente atto quali parti integranti e sostanziali;
- il parere di legittimità espresso dal Segretario Generale, allegato alla presente deliberazione quale parte integrante;

#### DELIBERA

1. Di approvare sperimentalmente, per l'anno 2017, le misure indicate in premessa inerenti alla rimodulazione delle quote contributive dei servizi: Centri Estivi Scuola dell'Infanzia (servizio e refezione), Centri Estivi Scuola Primaria (servizio e refezione) ed Case Vacanza, secondo lo schema allegato al presente atto (Allegato n. 1);
2. Di dare atto che l'Area competente aggiornerà il contratto di servizio con Milano Ristorazione S.p.A., relativamente alle modalità di attribuzione e di riscossione della quota riferita alla refezione per i Centri Estivi Scuola dell'Infanzia e Centri Estivi Scuola Primaria, attualmente gestite dalla Società per conto del Comune di Milano;
3. Di dare atto che i dirigenti competenti adotteranno gli atti conseguenti e necessari al raggiungimento degli obiettivi stabiliti dalla presente provvedimento;
4. Di dichiarare il presente atto immediatamente eseguibile per le motivazioni indicate in parte narrativa che qui si intendono integralmente richiamate.

Firmato digitalmente da LUCARELLI LINA ROSA, Luigi Draisci, Sabina Banfi, Beatrice Arcari, SCAVUZZO ANNA

1010

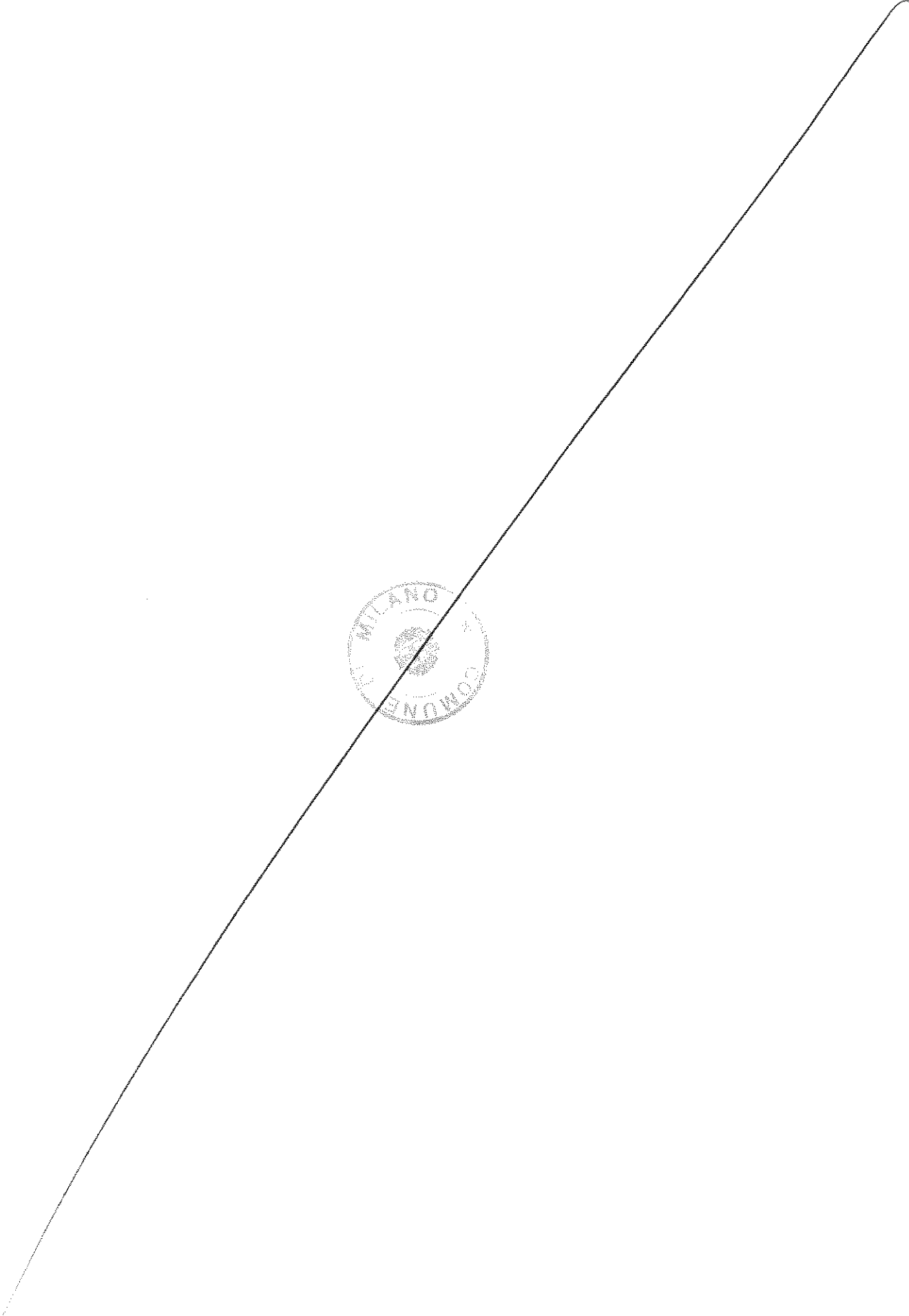
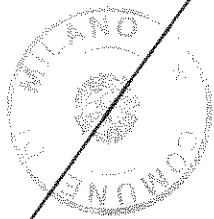



**ALLEGATO N. 1** Allegato alla proposta di deliberazione di Giunta Comunale n. 501/2017 avente ad oggetto: "Rimodulazione sperimentale delle quote contributive dei servizi a domanda individuale: Centri Estivi Scuola dell'Infanzia, Centri Estivi Scuola Primaria e Case Vacanza, in ottemperanza alle linee guida disciplinate con deliberazione della Giunta Comunale n. 2290 del 29.12.2016. Il presente provvedimento non comporta spesa. Immediatamente eseguibile" composto da n. 2 pagine compresa la presente.

Il Direttore Area Monitoraggio Controllo e Riscossione Servizi Educativi  
Lina Lucarelli  
firmato digitalmente

CENTRI ESTIVI SCUOLA DELL'INFANZIA e SCUOLA PRIMARIA 2017		
FASCIA ISEE	Quota di contribuzione a carico delle famiglie per il primo figlio iscritto 2 settimane con refezione	Riduzione ulteriore (circa -30%) 2 settimane con refezione *
0,00-3000,00	€ -	€ -
3.000,01-4.000,00	€ 8,00	€ 5,50
4.000,01-6.000,00	€ 16,00	€ 11,50
6.000,01-8.000,00	€ 33,00	€ 23
8.000,01-10.000,00	€ 44,00	€ 31
10.000,01-12.000,00	€ 54,00	€ 38
12.000,01-14.000,00	€ 65,00	€ 45,50
14.000,01-16.000,00	€ 74,00	€ 52
16.000,01-18.000,00	€ 85,00	€ 60
18.000,01-20.000,00	€ 88,00	€ 62
20.000,01-22.000,00	€ 95,00	€ 66,50
22.000,01-24.000,00	€ 106,00	€ 74,50
24.000,01-26.000,00	€ 117,00	€ 82
26.000,01-28.000,00	€ 125,00	€ 87,50
28.000,01-30.000,00	€ 138,00	€ 96,50
30.000,01-32.000,00	€ 143,00	€ 100
32.000,01-34.000,00	€ 154,00	€ 108
34.000,01-36.000,00	€ 164,00	€ 115
36.000,01-38.000,00	€ 175,00	€ 122,50
38.000,01-40.000,00	€ 186,00	€ 130,50
oltre 40.000,00 o in assenza di ISEE	€ 196,00	€ 137
non residenti	€ 216,00	

\* la quota ridotta del 30% è prevista a partire dal secondo fratello/sorella che frequenti lo stesso servizio di Centro Estivo (fratelli/sorelle frequentanti tutti il Centro Estivo Infanzia o frequentanti tutti il Centro Estivo Primaria)





CASE VACANZA 2017	
FASCIA ISEE	Quota di contribuzione a carico delle famiglie per un turno in casa vacanza (12 giorni con refezione e trasporto)
0,00-3000,00	€ 0
3.000,01-4.000,00	€ 15,00
4.000,01-6.000,00	€ 30,00
6.000,01-8.000,00	€ 70,00
8.000,01-10.000,00	€ 90,00
10.000,01-12.000,00	€ 110,00
12.000,01-14.000,00	€ 130,00
14.000,01-16.000,00	€ 150,00
16.000,01-18.000,00	€ 168,00
18.000,01-20.000,00	€ 180,00
20.000,01-22.000,00	€ 200,00
22.000,01-24.000,00	€ 220,00
24.000,01-26.000,00	€ 240,00
26.000,01-28.000,00	€ 260,00
28.000,01-30.000,00	€ 280,00
30.000,01-32.000,00	€ 300,00
32.000,01-34.000,00	€ 320,00
34.000,01-36.000,00	€ 340,00
36.000,01-38.000,00	€ 360,00
38.000,01-40.000,00	€ 375,00
oltre 40.000,00 o in assenza di ISEE	€ 395,00
non residenti	€ 435,00

ELENCO DELLE AGEVOLAZIONI RICONOSCIUTE	
CASISTICA	AGEVOLAZIONE
Casi sociali segnalati e autorizzati dal Dirigente di Area competente della Direzione Politiche Sociali del Comune di Milano	Gratuità
Fratello/sorella che frequenti lo stesso servizio (entrambi frequentanti il Centro Estivo Infanzia o entrambi frequentanti il Centro Estivo Primaria)	Riduzione di circa il 30% (vedi tabella)
Minori in affidamento familiare o presso comunità	Applicazione della quota minima
Minori con disabilità che non siano residenti nel Comune di Milano, ospitati nelle scuole speciali	Applicazione della quota prevista per la fascia ISEE di appartenenza maggiorata del 10%
Mancata frequenza dell'intero periodo del servizio a causa di malattia o altra condizione provata da certificazione medica	Rimborso del 40% della quota

Il Direttore Area Monitoraggio Controllo e Riscossione Servizi Educativi  
Lina Lucarelli

firmato digitalmente

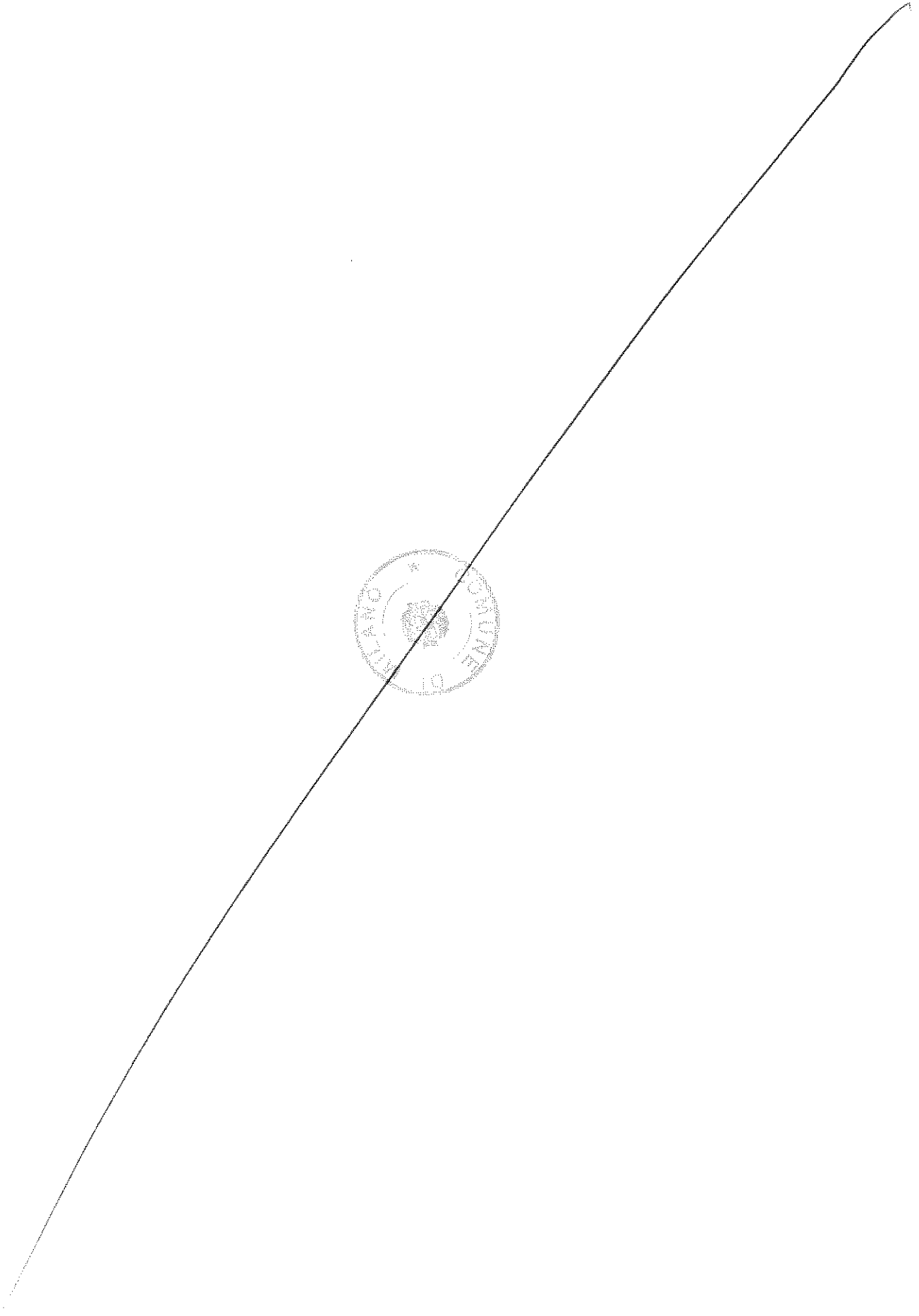
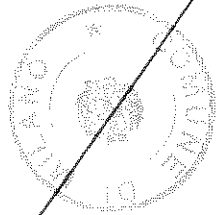

FOGLIO PARERI RELATIVO ALLA PROPOSTA DI DELIBERAZIONE AVENTE IL SEGUENTE OGGETTO:

Rimodulazione sperimentale delle quote contributive dei servizi a domanda individuale: Centri Estivi Scuola dell'Infanzia, Centri Estivi Scuola Primaria e Case Vacanza, in ottemperanza alle linee guida disciplinate con deliberazione della Giunta Comunale n. 2290 del 29.12.2016.

Il presente provvedimento non comporta spesa  
- Immediatamente eseguibile -

Numero progressivo informatico:

PARERE DI REGOLARITÀ TECNICA  
ai sensi dell'art. 49 del D.Lgs. n. 267/2000

FAVOREVOLE

IL DIRETTORE DELL'AREA  
MONITORAGGIO, CONTROLLO E RISCOSSIONE  
SERVIZI EDUCATIVI  
Dott.ssa Lina Rosa Lucarelli

#firmadigitale:0.16 #

Firmato digitalmente da LUCARELLI LINA ROSA in data 21-03-2017

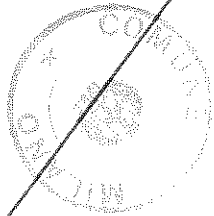

FOGLIO PARERI RELATIVO ALLA PROPOSTA DI DELIBERAZIONE AVENTE IL SEGUENTE  
OGGETTO:

Rimodulazione sperimentale delle quote contributive dei servizi a domanda individuale: Centri Estivi Scuola dell'Infanzia, Centri Estivi Scuola Primaria e Case Vacanza, in ottemperanza alle linee guida disciplinate con deliberazione della Giunta Comunale n. 2290 del 29.12.2016. Il presente provvedimento non comporta spesa. Immediatamente eseguibile

Numero progressivo informatico: 501

Direzione Bilancio e Riscossione  
Area Contabilita'

PARERE DI REGOLARITA' CONTABILE

*ai sensi dell'art. 49 del T.U. n. 267/2000*

Favorevole

IL DIRETTORE DI AREA

Bruna Forno

22/03/2017

100 \* ON

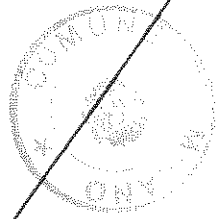

FOGLIO PARERI RELATIVO ALLA PROPOSTA DI DELIBERAZIONE AVENTE IL SEGUENTE  
OGGETTO: Rimodulazione sperimentale delle quote contributive dei servizi a domanda individuale:  
Centri Estivi Scuola dell'Infanzia, Centri Estivi Scuola Primaria e Case Vacanza, in ottemperanza alle  
linee guida disciplinate con deliberazione della Giunta Comunale n. 2290 del 29.12.2016. Il presente  
provvedimento non comporta spesa. Immediatamente eseguibile

Numero proposta: 501

**PARERE DI LEGITTIMITA'**

(Art.2- comma 1 – Regolamento del Sistema sui Controlli Interni)

*Favorevole*

IL SEGRETARIO GENERALE

Firmato digitalmente da Fabrizio Dall'Acqua in data 22/03/2017

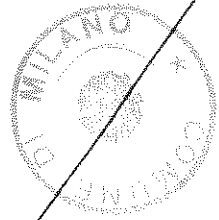



DELIBERAZIONE DELLA GIUNTA MUNICIPALE N. \_479\_ DEL 22/03/2017

---

Letto approvato e sottoscritto

IL Vice Sindaco  
Anna Scavuzzo  
Firmato digitalmente

IL Segretario Generale  
Fabrizio DALL'ACQUA  
Firmato digitalmente

---

Copia della presente deliberazione, verrà affissa in pubblicazione all'Albo Pretorio ai sensi dell'art. 124, comma 1, del D.Lgs.267/2000 e vi resterà per 15 giorni consecutivi. In pari data verrà trasmessa comunicazione, ai sensi dell'art. 125 D.Lgs. 267/2000 ai signori Capigruppo Consiliari.

IL Segretario Generale  
Fabrizio DALL'ACQUA  
Firmato digitalmente

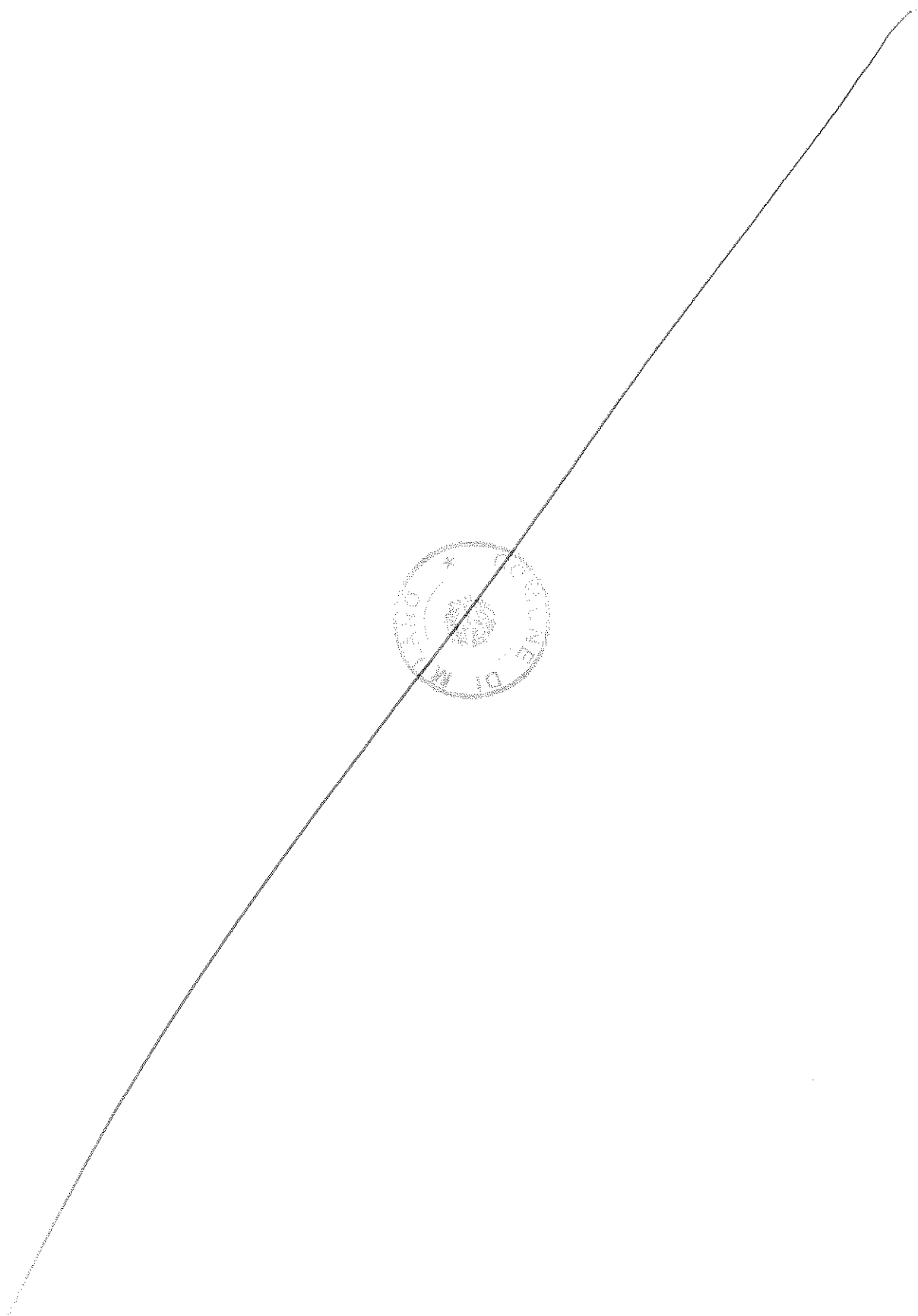

Milano



Comune  
di Milano

COMUNE DI MILANO

Si attesta che il documento "Rimodulazione sperimentale delle quote contributive dei servizi a domanda individuale: Centri Estivi Scuola dell'Infanzia, Centri Estivi Scuola Primaria e Case Vacanza, in ottemperanza alle linee guida disciplinate con deliberazione della Giunta Comunale n. 2290 del 29.12.2016. Il presente provvedimento non comporta spesa. Immediatamente eseguibile

" (n. 479/2017) è stato affisso all'albo Pretorio per il periodo dal 30/03/2017 al 14/04/2017.

Milano, 15/04/2017

F.to da  
L'Operatore dell'Albo Pretorio

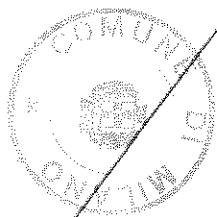

Milano



Comune  
di Milano

COMUNE DI MILANO

Si attesta che la delibera "Rimodulazione sperimentale delle quote contributive dei servizi a domanda individuale: Centri Estivi Scuola dell'Infanzia, Centri Estivi Scuola Primaria e Case Vacanza, in ottemperanza alle linee guida disciplinate con deliberazione della Giunta Comunale n. 2290 del 29.12.2016. Il presente provvedimento non comporta spesa. Immediatamente eseguibile  
" (n. 479/2017) pubblicata all'albo dal 30/03/2017 al 14/04/2017 è divenuta esecutiva dal 09/04/2017.

Milano, 15/04/2017

F.to da  
Il Funzionario Amm.vo

15

**COMUNE DI MILANO**  
EGREGIO SINDACO

Al sensi dell'art. 26 del D.L. n. 445 attestato  
che il presente documento è composto di n. 15  
fogli, è copia autentica di quello qui depositato.



MILANO, 20 GEN. 2018

IL SEGRETARIO GENERALE

IL FUNZIONARIO / AMMINISTRATORE

*Roberto Pinardella*



Comune di  
MILANO

**DELIBERAZIONE DELLA GIUNTA COMUNALE N. 2148 DEL 01/12/2017**

SETT. AREA TRASPORTO PUBBLICO

Numero proposta: 4147

**OGGETTO:** Estensione e riproposizione della sperimentazione di tariffe agevolate annuali e mensili relative a tipologie di abbonamenti per il Servizio di Trasporto Pubblico Locale. Immediatamente eseguibile.

L'Anno duemiladiciassette, il giorno uno, del mese di dicembre, alle ore 10.20, nella sala giunta del palazzo municipale si è riunita la Giunta Comunale.

Si dà atto che risultano presenti i seguenti n. 10 amministratori in carica:

NOMINATIVO	CARICA	PRESENTE
SALA GIUSEPPE	SINDACO	SI
SCAVUZZO ANNA	VICE SINDACO	SI
COCCO ROBERTA	ASSESSORE	SI
DEL CORNO FILIPPO	ASSESSORE	SI
RAFFAELE		
GRANELLI MARCO	ASSESSORE	NO
GUAINERI ROBERTA	ASSESSORE	SI

LIPPARINI LORENZO	ASSESSORE	NO
MAJORINO PIERFRANCESCO	ASSESSORE	SI
MARAN PIERFRANCESCO	ASSESSORE	SI
RABAIOTTI GABRIELE	ASSESSORE	SI
ROZZA MARIA CARMELA	ASSESSORE	NO
TAJANI CRISTINA	ASSESSORE	SI
TASCA ROBERTO	ASSESSORE	SI

Assume la presidenza il Sindaco SALA Giuseppe

Partecipa il Segretario Generale DALL'ACQUA Fabrizio

E' altresì presente: Direttore Generale Caporello Arabella - Vice Segretario Generale Vicario ZACCARIA Mariangela

**IL PRESIDENTE**

Constatata la legalità della riunione, invita la Giunta a trattare l'argomento segnato in oggetto;

Vista la proposta dell'Assessore GRANELLI Marco Pietro in allegato e ritenuto la stessa meritevole di approvazione;

Dato atto che la medesima è corredata dei pareri previsti dall'art.49 del T.U. 18 agosto 2000, n. 267 nonché del parere di legittimità del Segretario Generale previsto dall'art. 2 - comma 1 - del Regolamento sul sistema dei controlli interni approvato con delibera CC n. 7 dell'11/02/2013;

Con votazione unanime

**DELIBERA**

Di approvare la proposta di deliberazione in oggetto;

data l'urgenza di dichiarare la presente deliberazione, con votazione unanime, immediatamente eseguibile ai sensi dell'art. 134, 4 comma del T.U. 267/2000

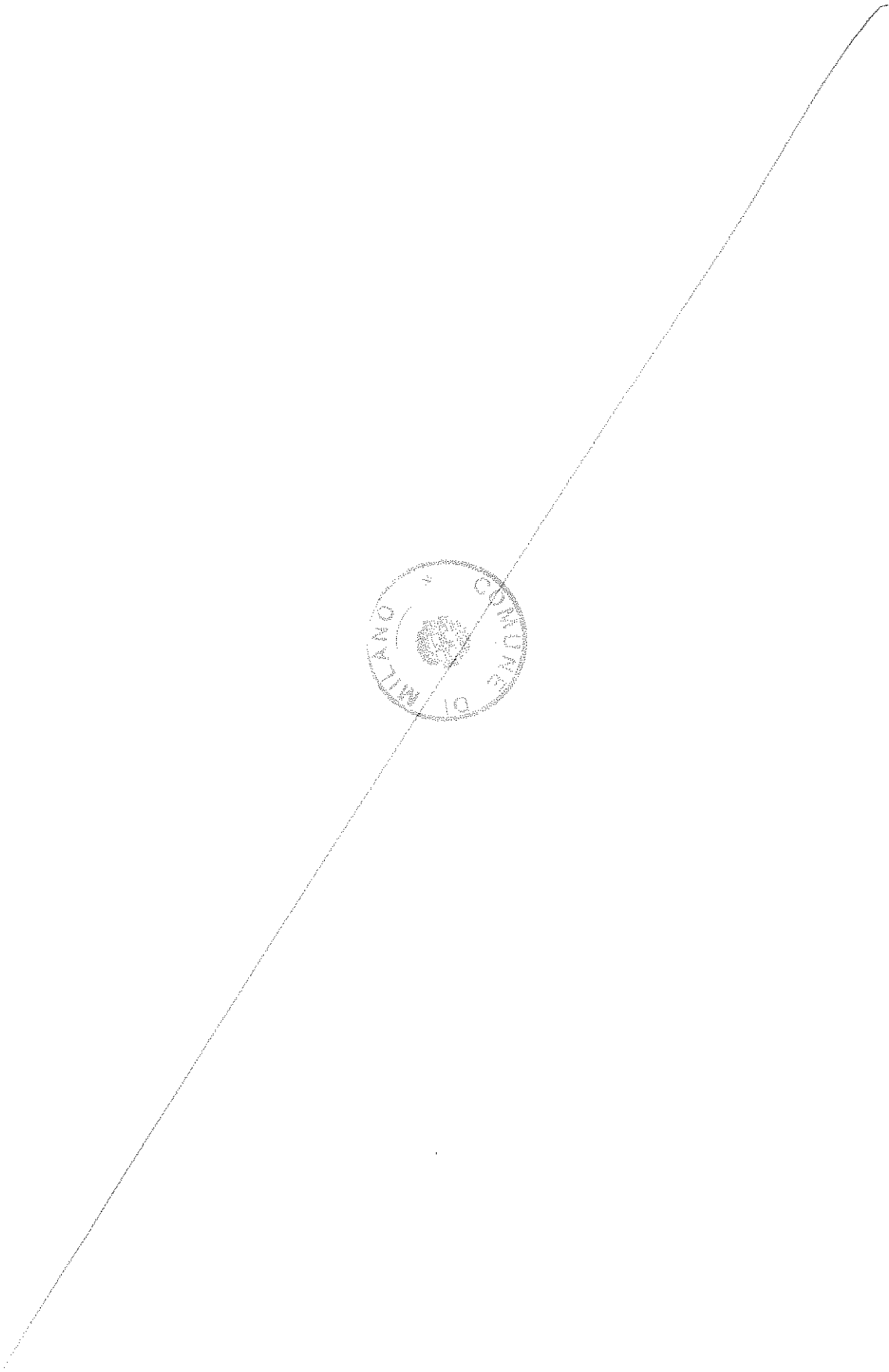





Area Trasporto Pubblico  
Unità Trasporto Pubblico

**PROPOSTA DI DELIBERAZIONE**

*Progressivo n.*

**OGGETTO**

Estensione e riproposizione della sperimentazione di tariffe agevolate annuali e mensili relative a tipologie di abbonamenti per il Servizio di Trasporto Pubblico Locale. Immediatamente eseguibile.

**IL DIRETTORE  
AREA TRASPORTO PUBBLICO**  
(Dott. Angelo Pascale)  
Firma digitale

**IL DIRETTORE  
MOBILITÀ, AMBIENTE, ENERGIA**  
(Arch. Filippo Salucci)  
Firma digitale

**L'ASSESSORE  
ALLA MOBILITÀ E AMBIENTE**  
(Marco Granelli)  
Firma digitale



## La Giunta Comunale

### Premesso che

- le nuove Linee Programmatiche di Indirizzo del Comune di Milano prevedono, fra i loro primari obiettivi e in continuità con quanto già previsto nel Piano Generale di Sviluppo 2011/2016, la sostenibilità ambientale che si traduce, tra l'altro, nel miglioramento della mobilità urbana, da svilupparsi attraverso proposte di contenimento delle emissioni inquinanti in prospettiva strategica, al fine di determinare una riduzione significativa del traffico in città e favorire contestualmente l'utilizzo dei servizi di trasporto pubblico locale anche mediante politiche tariffarie che ne incentivino l'utilizzo;
- con deliberazione di Giunta Comunale n. 1567 del 02.08.2013 l'Amministrazione ha disposto in via sperimentale per la durata di 12 mesi l'istituzione di una tariffa agevolata correlata al reddito ISEE per l'abbonamento annuale e mensile, c.d. "senior", (ridotto, rispettivamente, da € 30,00 ad € 22,00 e da € 300,00 a € 200,00) destinata a soggetti over 65 anni titolari di reddito ISEE compreso tra € 16.000,00 e € 20.000,00 residenti in Milano;
- con deliberazione di Giunta Comunale n.1590 del 31.07.2014 l'Amministrazione ha stabilito di:
  - estendere per un ulteriore anno la sopracitata agevolazione "senior";
  - istituire un'agevolazione sperimentale, tramite riduzione dell'abbonamento mensile urbano under 26 da € 22,00 a € 19,00, a favore dei minori dati in affido a famiglie o Comunità educative, da applicarsi per tutto il periodo in cui sussiste la condizione di affidamento;
- l'Amministrazione nell'ambito del più generale obiettivo di promuovere e migliorare l'utilizzo del sistema di trasporto pubblico anche attraverso una redistribuzione dei passeggeri tra orari di punta e non (orari *peak* e *off-peak*), nel corso del 2014 ha istituito in via sperimentale una tariffa agevolata che ha interessato la categoria di utenti Senior;
- in tal modo risulta possibile migliorare l'indice di riempimento dei mezzi nelle fasce orarie più critiche e favorire nel contempo l'utilizzo della capacità residua presente nelle fasce orarie cosiddette di "morbida";
- tale sperimentazione è stata definita con deliberazione di Giunta Comunale n.1610 del 22.09.2015 che ha introdotto in via sperimentale per un anno i seguenti nuovi titoli di viaggio vincolati all'utilizzo della rete di trasporto pubblico al di fuori della fascia oraria di punta di seguito riepilogata:
  - € 16,00 per l'abbonamento mensile denominato "Senior off-peak" valevole nella fascia oraria dalle ore 9:30 a fine servizio e destinato ai residenti uomini over 65 e donne over 60;
  - € 170,00 per l'abbonamento annuale denominato "Senior off-peak" valevole nella fascia oraria dalle ore 9:30 a fine servizio e destinato ai residenti uomini over 65 e donne over 60;
- il provvedimento n.1610/2015 ha, inoltre, stabilito di estendere per un ulteriore anno la sperimentazione dei titoli di viaggio mensili e annuali denominati "Senior ridotto" agevolati in relazione al valore del reddito ISEE, di cui alle sopracitate deliberazioni di



G.C. n. 1567/2013 e n.1590/2014, modificando il valore massimo della fascia di reddito ISEE di riferimento nel seguente modo:

- € 22,00 per l'abbonamento mensile denominato "Senior ridotto" legato alla fascia di reddito ISEE compresa tra i € 16.000,00 e i € 28.000,00 destinato ai residenti over 65;
  - € 200,00 per l'abbonamento annuale denominato "Senior ridotto" legato alla fascia di reddito ISEE compresa tra i € 16.000,00 e i € 28.000,00 destinato ai residenti over 65;
- con deliberazione di Giunta Comunale n.1799 del 04.11.2016 l'Amministrazione ha riproposto ed esteso per un ulteriore anno la sperimentazione di tariffe agevolate annuali e mensili alle medesime condizioni/caratteristiche di quanto determinato nelle deliberazioni di Giunta Comunale n. 1590/2014 e 1610/2015;

**Rilevato che**, come emerge nella Relazione predisposta dal Direttore dell'Area Trasporto Pubblico allegata al presente provvedimento, quale parte integrante sostanziale (Allegato 1)

- la finalità del presente provvedimento è quella di proseguire le iniziative volte ad incentivare l'utilizzo dei mezzi pubblici anche attraverso l'incremento degli abbonamenti annuali e mensili senior;
- in tal senso, secondo i dati forniti da ATM Servizi S.p.A.,- si è assistito nel corso del 2017 (periodo da gennaio a ottobre) ad un incremento delle quantità vendute di questa tipologia di abbonamenti, che conferma le previsioni formulate inizialmente;
- la DGC 1799/2016 prevedeva l'operatività degli abbonamenti "Senior off-peak" dal lunedì al venerdì dalle ore 9:30 a fine servizio e per l'intero arco della giornata nelle giornate di sabato e festivi;
- è pertanto opportuno continuare nell'azione di promozione dell'utilizzo del trasporto pubblico nelle fasce orarie di morbida e contribuire al miglioramento dell'indice di riempimento nelle ore critiche;

**Evidenziato inoltre che**, come emerge nella Relazione predisposta dal Direttore dell'Area Trasporto Pubblico allegata al presente provvedimento, quale parte integrante sostanziale (Allegato 1)

- per quanto attiene l'agevolazione per i minori dati in affidò, così come deliberato in via sperimentale tramite DGC 1590/2014, la stessa consiste in uno sconto di € 3,00 sugli abbonamenti mensili urbani under 26 del valore di € 22,00, portando quindi il titolo di viaggio a € 19,00/mese;
- nella deliberazione del 2014 e successive sperimentazioni di cui sopra era già stato stimato prudenzialmente che il servizio di TPL venisse utilizzato da circa 1.600 minori, comportando quindi per un anno un valore massimo di minore introito di circa € 48.000,00;
- dai monitoraggi sui titoli distribuiti da ATM Servizi S.p.A. è emerso che sono stati emessi circa 1.500 abbonamenti, confermando sostanzialmente il numero di soggetti



interessati da procedure di affido che potrebbero utilizzare il Trasporto Pubblico Locale del Comune di Milano stimato nella suddetta deliberazione;

- sulla base dei suddetti dati forniti da ATM S.p.A. relativamente al venduto, stimando pertanto prudenzialmente che il servizio di TPL venga utilizzato da circa 1.500 minori, per un anno l'agevolazione potrebbe comportare un minore introito di circa 45.000,00 euro;

**Considerato pertanto che**, come emerge nella Relazione predisposta dal Direttore dell'Area Trasporto Pubblico allegata al presente provvedimento, quale parte integrante sostanziale (Allegato 1)

- per le ragioni sopra illustrate, si ritiene opportuno estendere per un ulteriore anno la sperimentazione delle tariffe sperimentali sopra riportate relative alla categoria "senior" al fine di valutarne gli effetti e consentirne il consolidamento tra l'utenza, prevedendo per gli abbonamenti "Senior off-peak" la loro operatività nelle giornate da lunedì a venerdì dalle ore 9:30 a fine servizio e per l'intero arco di servizio delle giornate di sabato e nei festivi;
- trattandosi di conferma di uno strumento tariffario di tipo sperimentale, le agevolazioni relative alla categoria "senior" oggetto del presente provvedimento non comportano ulteriori minori entrate nei bilanci 2017 e 2018, in quanto le previsioni indicate nei bilanci medesimi tengono già conto di tale previsione e pertanto le minori entrate risultano già compensate negli equilibri generali del Bilancio Comunale;

**Evidenziato, peraltro, che**

- il proseguimento della sperimentazione delle agevolazioni sopradescritte appare opportuno, anche in considerazione del fatto che in tema di trasporto pubblico è in corso un periodo transitorio che vede la progressiva attivazione dell'Agenzia del Trasporto Pubblico Locale del bacino della città Metropolitana di Milano, Monza e Brianza, Lodi e Pavia istituita nell'aprile 2016;
- tra le funzioni attribuite all'Agenzia di Bacino - ai sensi dell'art. 7, comma 13, della L.R. 6/2012 - figura l'approvazione del sistema tariffario di bacino, nonché la determinazione delle relative tariffe, in conformità con il relativo Regolamento Regionale. Tale attività è stata solo recentemente avviata dall'Agenzia che dovrà a breve regolamentare e determinare le nuove tariffe da applicare, definendo un nuovo STIBM (Sistema Tariffario Integrato Bacino Mobilità);
- il proseguimento della sperimentazione in oggetto le cui finalità sono state ampiamente illustrate consentirà, dunque, al comune di Milano di apportare un utile contributo nel tavolo tecnico in corso per la definizione del sistema tariffario;
- si ritiene, pertanto, utile riproporre, per un ulteriore anno dalla data di approvazione del presente atto e a conclusione della sperimentazione, l'agevolazione per i minori dati in affido a famiglie o Comunità educative nel presupposto del mantenimento del requisito, nonché il rilascio di titoli di viaggio a tariffa agevolata relativi alla categoria "senior";



## Dato atto che

- in data 29 aprile 2011 è stato sottoscritto con ATM Servizi S.p.A. il relativo Contratto di Servizio per la gestione del servizio di trasporto pubblico locale;
- con deliberazione di Giunta Comunale n. 219/2017 sono stati approvati gli indirizzi per la prosecuzione del servizio fino al subentro del nuovo soggetto aggiudicatario del servizio medesimo a seguito dell'espletamento di procedura ad evidenza pubblica e comunque non oltre il 30 aprile 2018 ed in data 28.04.2017 è stato sottoscritto il relativo Atto di prosecuzione con il quale all'art.3 vengono confermati gli impegni ed obblighi assunti dalle parti con il Contratto di servizio sottoscritto in data 28.04.2011;
- il contratto di servizio di trasporto pubblico locale per la gestione del servizio è basato su un regime di gross-cost, per cui tutti gli introiti tariffari spettano all'attuale Ente affidante, ovvero l'Amministrazione Comunale, che può pertanto decidere eventuali agevolazioni che trovino sostegno in motivi di interesse pubblico;
- si provvederà a continuare a monitorare i risultati conseguiti ad esito delle iniziative di agevolazione tariffaria, al fine di valutarne l'efficacia e sottoporre i dati al nuovo Ente che si occuperà della definizione e implementazione di un nuovo sistema tariffario, inquadrato nell'Agenzia del Trasporto Pubblico Locale del bacino della città Metropolitana di Milano, Monza e Brianza, Lodi e Pavia, che potrà così individuare titoli di viaggio maggiormente rispondenti alle esigenze ed alle caratteristiche dell'utenza;

## Visti

- l'art. 48 e 134 comma 4 del Decreto Legislativo n. 267/2000 e smi;
- l'art. 43 del vigente Statuto del Comune di Milano;
- la Deliberazione di Consiglio Comunale n. 7/2017 con cui è stato approvato il Bilancio di previsione 2017- 2019 e relativi allegati;
- i pareri in ordine alla regolarità tecnica e contabile, espressi ai sensi dell'art. 49 del D.Lgs. 267/00, rispettivamente dal Direttore dell'Area Trasporto Pubblico e dal Ragioniere Generale che si allegano al presente provvedimento quale parte integrante;
- il parere espresso dal Segretario Generale, anch'esso allegato alla presente deliberazione quale parte integrante;

**Ritenuto** che il presente provvedimento debba essere dichiarato immediatamente eseguibile stante l'urgenza di consentire l'estensione e riproposizione della sperimentazione dei titoli di viaggio agevolati sopraillustrati.



## DELIBERA

1. di approvare, per le ragioni illustrate nelle premesse qui integralmente richiamate, l'estensione per ulteriori 12 mesi, in costanza della disciplina di riscossione delle tariffe del trasporto pubblico locale prevista nel contratto vigente per la gestione del medesimo servizio, dell'agevolazione tariffaria sperimentale per l'abbonamento annuale e mensile denominata "senior off-peak", titoli vincolati all'utilizzo della rete di trasporto pubblico al di fuori della fascia oraria di punta di seguito riepilogata:
  - € 16,00 per l'abbonamento mensile denominato "Senior off-peak" valevole nella fascia oraria dalle ore 9:30 a fine servizio dal lunedì al venerdì e per l'intero arco di servizio del sabato e dei giorni festivi, destinato ai residenti uomini over 65 e donne over 60;
  - € 170,00 per l'abbonamento annuale denominato "Senior off-peak" valevole nella fascia oraria dalle ore 9:30 a fine servizio dal lunedì al venerdì e per l'intero arco di servizio del sabato e dei giorni festivi, destinato ai residenti uomini over 65 e donne over 60;
2. di approvare l'estensione per ulteriori 12 mesi, in costanza della disciplina di riscossione delle tariffe del trasporto pubblico locale prevista nel contratto vigente per la gestione del medesimo servizio, dell'agevolazione tariffaria sperimentale per l'abbonamento annuale e mensile denominata "senior ridotto" in relazione al valore del reddito ISEE:
  - € 22,00 per l'abbonamento mensile "Senior" ridotto legato alla fascia reddito ISEE compresa tra i € 16.000,00 e i € 28.000,00 destinato ai residenti over 65;
  - € 200,00 per l'abbonamento annuale denominato "Senior" ridotto legato alla fascia reddito ISEE compresa tra i € 16.000,00 e i € 28.000,00 destinato ai residenti over 65;
3. di approvare la riproposizione, per 1 anno dalla data di approvazione del presente atto e in costanza della disciplina di riscossione delle tariffe del trasporto pubblico locale prevista nel contratto vigente per la gestione del medesimo servizio, dell'agevolazione tariffaria sperimentale riservata ai minori dati in affidamento a famiglie o Comunità educative, per l'abbonamento mensile urbano under 26 da rilasciare alla tariffa di € 19,00, come già previsto per gli anni 2014/2015/2016/2017 con deliberazioni di Giunta Comunale n. 1590/2014 e 1799/2016;
4. di dare atto che il Dirigente competente adatterà i provvedimenti necessari al fine di stabilire le modalità operative per l'attuazione dell'agevolazione, nonché le idonee misure di monitoraggio a verifica del conseguimento dei risultati programmati ad esito dello svolgimento della sperimentazione;
5. di dichiarare il presente provvedimento immediatamente eseguibile.



## RELAZIONE

Estensione e riproposizione della sperimentazione di tariffe agevolate annuali e mensili relative a tipologie di abbonamenti per il Servizio di Trasporto Pubblico Locale.  
Immediatamente eseguibile.

**IL DIRETTORE**  
**AREA TRASPORTO PUBBLICO**  
Dott. Angelo Pascale



## PREMESSA

Con deliberazione di Giunta Comunale n. 1567 del 02.08.2013 l'Amministrazione ha disposto - in via sperimentale per la durata di 12 mesi, successivamente estesi per un altro anno con deliberazione di Giunta Comunale n.1590 del 31.07.2014 - l'istituzione di una tariffa agevolata correlata al reddito ISEE per l'abbonamento mensile e annuale, cosiddetto "senior" (ridotto, rispettivamente, da € 30,00 a € 22,00 e da € 300,00 a € 200,00) destinata a soggetti over 65 anni titolari di reddito ISEE compreso tra € 16.000,00 e € 20.000,00 residenti in Milano.

Tra gli obiettivi che l'Amministrazione deve perseguire, a vantaggio della collettività che usufruisce dei mezzi pubblici di trasporto, vi è quello di favorire una redistribuzione dei passeggeri tra orari di punta e non (orari *peak* e *off-peak*), con lo scopo di migliorare l'indice di riempimento dei mezzi nelle fasce orarie più critiche e favorire nel contempo l'utilizzo della capacità residua presente nelle fasce orarie cosiddette di "morbida".

Per tale ragione nel corso del 2015 ha avviato una particolare sperimentazione tariffaria che ha interessato sempre la categoria di utenti Senior, definita con deliberazione di G.C. n.1610/2015 che ha introdotto in via sperimentale per un anno la distribuzione dei seguenti nuovi titoli di viaggio, vincolati all'utilizzo della rete di trasporto pubblico al di fuori della fascia oraria di punta di seguito riepilogata:

- € 16,00 per l'abbonamento mensile denominato "Senior off-peak" valevole nella fascia oraria dalle ore 9:30 a fine servizio e destinato ai residenti uomini over 65 e donne over 60;
- € 170,00 per l'abbonamento annuale denominato "Senior off-peak" valevole nella fascia oraria dalle ore 9:30 a fine servizio e destinato ai residenti uomini over 65 e donne over 60;

Si ritiene che la tipologia di utenti "Senior" appare quella più adatta per sperimentare l'introduzione di questi modelli "off peak" che ricalcano analoghe esperienze consolidate da anni all'estero in città quali Berlino, Monaco, Amburgo, e che quindi risulta utile continuare l'esperienza sperimentale nell'ottica di consolidare questa tipologia tariffaria anche a Milano.

Con deliberazione di G.C. 1590/2014 l'Amministrazione ha inoltre stabilito di istituire un'agevolazione sperimentale, tramite riduzione dell'abbonamento mensile urbano under 26, a favore dei minori in affidamento a famiglie o Comunità educative, da applicarsi per tutto il periodo in cui sussiste la condizione di affidamento.

## PROPOSTA TARIFFARIA

Viste le finalità sopraesposte, al fine di valutarne gli effetti e consentirne il consolidamento tra l'utenza, la proposta di deliberazione in esame prevede l'estensione per un ulteriore anno della sperimentazione dei seguenti titoli di viaggio:

- € 16,00 per l'abbonamento mensile denominato "Senior off-peak" valevole nella fascia oraria dalle ore 9:30 a fine servizio dal lunedì al venerdì e per l'intero arco di



servizio del sabato e dei giorni festivi, destinato ai residenti uomini over 65 e donne over 60;

- € 170,00 per l'abbonamento annuale denominato "Senior off-peak" valevole nella fascia oraria dalle ore 9:30 a fine servizio dal lunedì al venerdì e per l'intero arco di servizio del sabato e dei giorni festivi, destinato ai residenti uomini over 65 e donne over 60.

È altresì interesse dell'Amministrazione estendere per un ulteriore anno la sperimentazione dei titoli di viaggio mensili e annuali denominati "Senior ridotto" agevolati in relazione al valore reddito ISEE, di cui alle deliberazioni di G.C. n. 1567 del/2013, n.1590/2014, n. 1610/2015 e 1799/2016 stabilendo il valore massimo della fascia di reddito ISEE di riferimento nel seguente modo:

- € 22,00 per l'abbonamento mensile denominato "Senior ridotto" legato alla fascia di reddito ISEE compresa tra i € 16.000,00 e i € 28.000,00 destinato ai residenti over 65;
- € 200,00 per l'abbonamento annuale denominato "Senior ridotto" legato alla fascia di reddito ISEE compresa tra i € 16.000,00 e i € 28.000,00 destinato ai residenti over 65.

La finalità del presente provvedimento è quella di proseguire ad incentivare l'utilizzo dei mezzi pubblici anche attraverso l'incremento degli abbonamenti annuali e mensili "senior".

In tal senso si osserva, sulla base dei dati forniti da ATM Servizi S.p.A. relativamente al venduto, che si è assistito nel corso del 2017 (periodo da gennaio a ottobre) ad un incremento delle quantità vendute di questa tipologia di abbonamenti, che conferma le previsioni formulate inizialmente.

La DGC 1799/2016 prevedeva l'operatività degli abbonamenti "Senior off-peak" dal lunedì al venerdì dalle ore 9:30 a fine servizio e per l'intero arco della giornata nelle giornate di sabato e festivi.

Si ritiene pertanto opportuno continuare nell'azione di promozione dell'utilizzo del trasporto pubblico nelle fasce orarie di morbida e contribuire al miglioramento dell'indice di riempimento nelle ore critiche.

Per le ragioni sopra illustrate, si ritiene opportuno estendere per un ulteriore anno la sperimentazione delle tariffe sperimentali sopra riportate relative alla categoria "senior" al fine di valutarne gli effetti e consentirne il consolidamento tra l'utenza, prevedendo per gli abbonamenti "Senior off-peak" la loro operatività nelle giornate da lunedì a venerdì dalle ore 9:30 a fine servizio e per l'intero arco di servizio delle giornate di sabato e nei festivi.

Trattandosi di conferma di uno strumento tariffario di tipo sperimentale, le agevolazioni relative alla categoria "senior" oggetto del presente provvedimento non comportano ulteriori minori entrate nei bilanci 2017 e 2018, in quanto le previsioni indicate nei bilanci

medesimi tengono già conto di tale previsione e pertanto le minori entrate risultano già compensate negli equilibri generali del Bilancio Comunale.

La nuova modulazione tariffaria si propone di raggiungere un equilibrio tra i seguenti obiettivi:

- Nuova fidelizzazione di abbonati senior;
- Valenza sociale del provvedimento;
- Miglioramento di indice di riempimento dei mezzi.

Per quanto attiene l'agevolazione per i minori dati in affido, così come deliberato in via sperimentale tramite DGC 1590/2014, la stessa consiste in uno sconto di € 3,00 sugli abbonamenti mensili urbani under 26 del valore di € 22,00, portando quindi il titolo di viaggio a € 19,00/mese.

Nella deliberazione del 2014 e successive sperimentazioni di cui sopra era già stato stimato prudenzialmente che il servizio di TPL venisse utilizzato da circa 1.600 minori, comportando quindi per un anno un valore massimo di minore introito di circa € 48.000,00.

Dai monitoraggi sui titoli distribuiti da ATM Servizi S.p.A. è emerso che sono stati emessi circa 1.500 abbonamenti, confermando sostanzialmente il numero di soggetti interessati da procedure di affido che potrebbero utilizzare il Trasporto Pubblico Locale del Comune di Milano stimato nella suddetta deliberazione.

Sulla base dei suddetti dati forniti da ATM S.p.A. relativamente al venduto, stimando pertanto prudenzialmente che il servizio di TPL venga utilizzato da circa 1.500 minori, per un anno l'agevolazione potrebbe comportare un minore introito di circa 45.000,00 euro.

Tutto ciò premesso si propone il proseguimento della sperimentazione delle agevolazioni sopradescritte, anche in considerazione del fatto che in tema di trasporto pubblico è in corso un periodo transitorio che vede la progressiva attivazione dell'Agenzia del Trasporto Pubblico Locale del bacino della città Metropolitana di Milano, Monza e Brianza, Lodi e Pavia istituita nell'aprile 2016. Tra le funzioni attribuite all'Agenzia di Bacino - ai sensi dell'art. 7, comma 13, della L.R. 6/2012 - figura l'approvazione del sistema tariffario di bacino, nonché la determinazione delle relative tariffe, in conformità con il relativo Regolamento Regionale. Tale attività è stata solo recentemente avviata dall'Agenzia che dovrà a breve regolamentare e determinare le nuove tariffe da applicare, definendo un nuovo STIBM (Sistema Tariffario Integrato Bacino Mobilità).

Il proseguimento della sperimentazione in oggetto le cui finalità sono state ampiamente illustrate consentirà, dunque, al comune di Milano di apportare un utile contributo nel tavolo tecnico in corso per la definizione del sistema tariffario.

Si ritiene, pertanto, utile riproporre, per un ulteriore anno dalla data di approvazione del presente atto e a conclusione della sperimentazione, l'agevolazione per i minori dati in affido a famiglie o Comunità educative nel presupposto del mantenimento del requisito, nonché il rilascio di titoli di viaggio a tariffa agevolata relativi alla categoria "senior".



Ciò premesso, si provvederà a continuare a monitorare i risultati conseguiti ad esito delle iniziative di agevolazione tariffaria, al fine di valutarne l'efficacia e sottoporre i dati al nuovo Ente che si occuperà della definizione e implementazione di un nuovo sistema tariffario, inquadrato nell'Agenzia del Trasporto Pubblico Locale del bacino della città Metropolitana di Milano, Monza e Brianza, Lodi e Pavia, che potrà così individuare titoli di viaggio maggiormente rispondenti alle esigenze ed alle caratteristiche dell'utenza.

Infine, per quanto concerne gli aspetti contrattuali, in data 29 aprile 2011 è stato sottoscritto con ATM Servizi S.p.A. il relativo Contratto di Servizio per la gestione del servizio di trasporto pubblico locale.

Con deliberazione di Giunta Comunale n. 219/2017 sono stati approvati gli indirizzi per la prosecuzione del servizio fino al subentro del nuovo soggetto aggiudicatario del servizio medesimo a seguito dell'espletamento di procedura ad evidenza pubblica e comunque non oltre il 30 aprile 2018 ed in data 28.04.2017 è stato sottoscritto il relativo Atto di prosecuzione con il quale all'art.3 vengono confermati gli impegni ed obblighi assunti dalle parti con il Contratto di servizio sottoscritto in data 28.04.2011.

Il contratto di servizio di trasporto pubblico locale per la gestione del servizio è basato su un regime di gross-cost, per cui tutti gli introiti tariffari spettano all'attuale Ente affidante, ovvero l'Amministrazione Comunale, che può pertanto decidere eventuali agevolazioni che trovino sostegno in motivi di interesse pubblico.

Si provvederà a continuare a monitorare i risultati conseguiti ad esito delle iniziative di agevolazione tariffaria, al fine di valutarne l'efficacia e sottoporre i dati al nuovo Ente che si occuperà della definizione e implementazione di un nuovo sistema tariffario, inquadrato nell'Agenzia del Trasporto Pubblico Locale del bacino della città Metropolitana di Milano, Monza e Brianza, Lodi e Pavia, che potrà così individuare titoli di viaggio maggiormente rispondenti alle esigenze ed alle caratteristiche dell'utenza.

**IL DIRETTORE**  
**AREA TRASPORTO PUBBLICO**

Dott. Angelo Pascale

Firmato digitalmente da Angelo Pascale in data 30/11/2017

103 \*

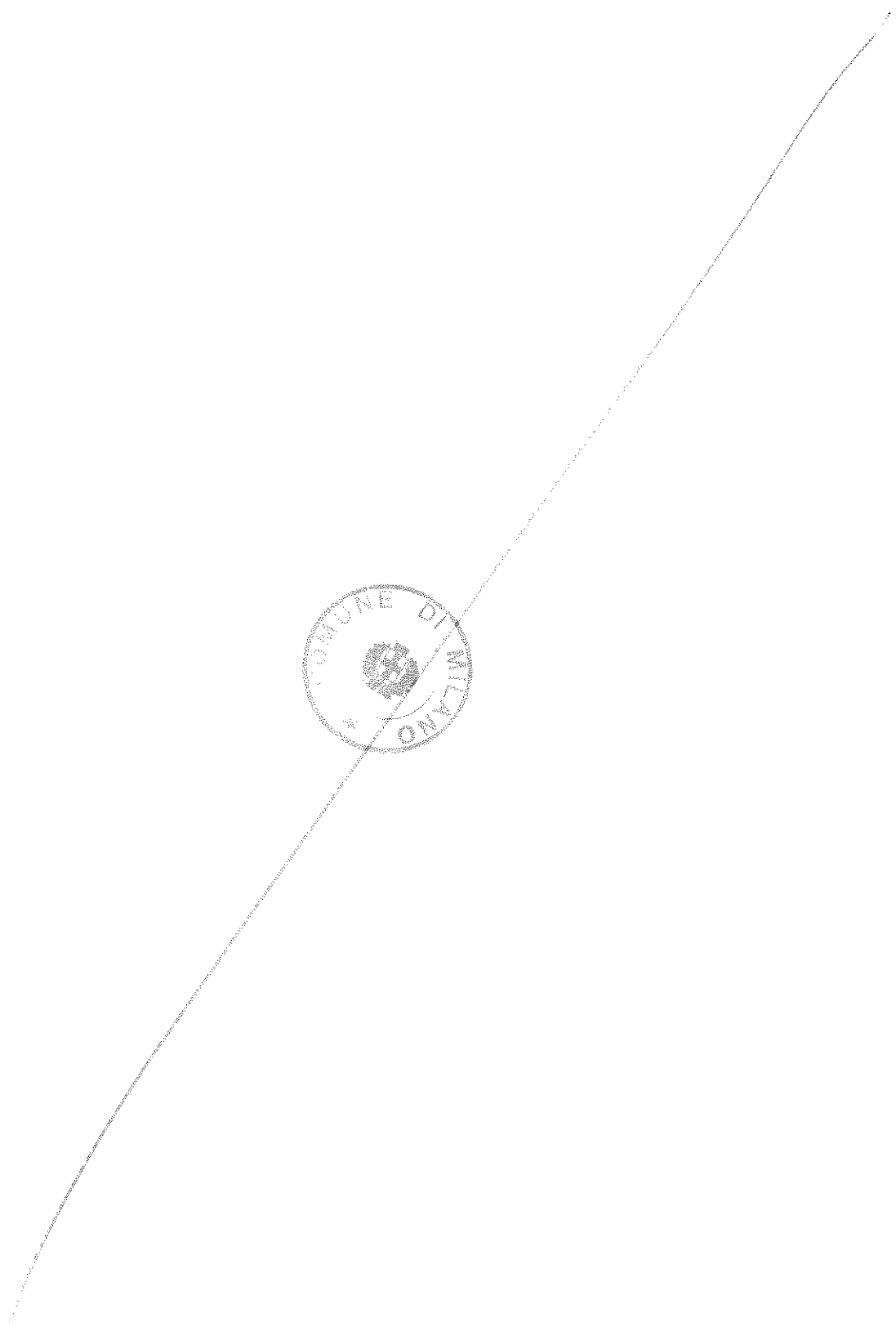
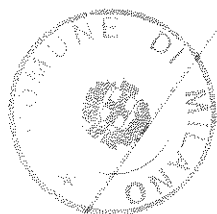

**FOGLIO PARERI RELATIVO ALLA PROPOSTA DI DELIBERAZIONE AVENTE IL SEGUENTE OGGETTO:**

Estensione e riproposizione della sperimentazione di tariffe agevolate annuali e mensili relative a tipologie di abbonamenti per il Servizio di Trasporto Pubblico Locale.  
Immediatamente eseguibile.

Numero progressivo informatico: 4147

**PARERE DI REGOLARITÀ TECNICA**  
*ai sensi dell'art. 49 del D.Lgs. n. 267/2000*

**FAVOREVOLE**

IL DIRETTORE DELL'AREA  
Dott. Angelo Pascale  
#firmadigitale;0,16 #

Firmato digitalmente da Angelo Pascale in data 30/11/2017

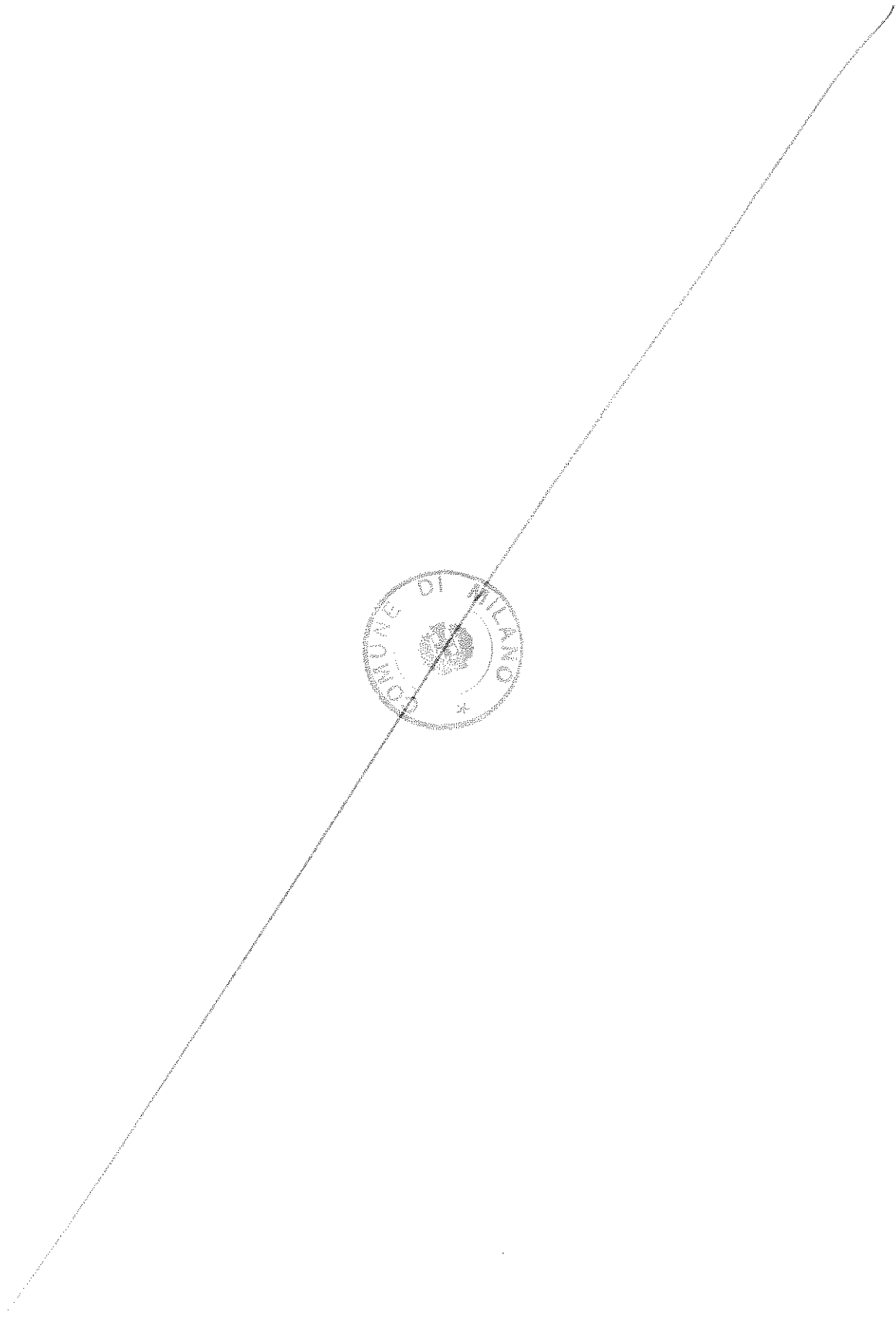
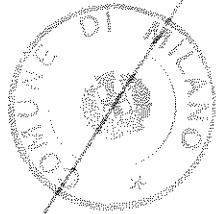

FOGLIO PARERI RELATIVO ALLA PROPOSTA DI DELIBERAZIONE AVENTE IL SEGUENTE  
OGGETTO: Estensione e riproposizione della sperimentazione di tariffe agevolate annuali e mensili  
relative a tipologie di abbonamenti per il Servizio di Trasporto Pubblico Locale. Immediatamente  
eseguibile.

Numero progressivo informatico: 4147

**Direzione Bilancio ed Entrate**

**PARERE DI REGOLARITA' CONTABILE**  
*ai sensi dell'art. 49 del T.U. n. 267/2000*

*Favorevole*

IL RESPONSABILE DI RAGIONERIA

Firmato digitalmente da COLANGELO ROBERTO in data 30/11/2017

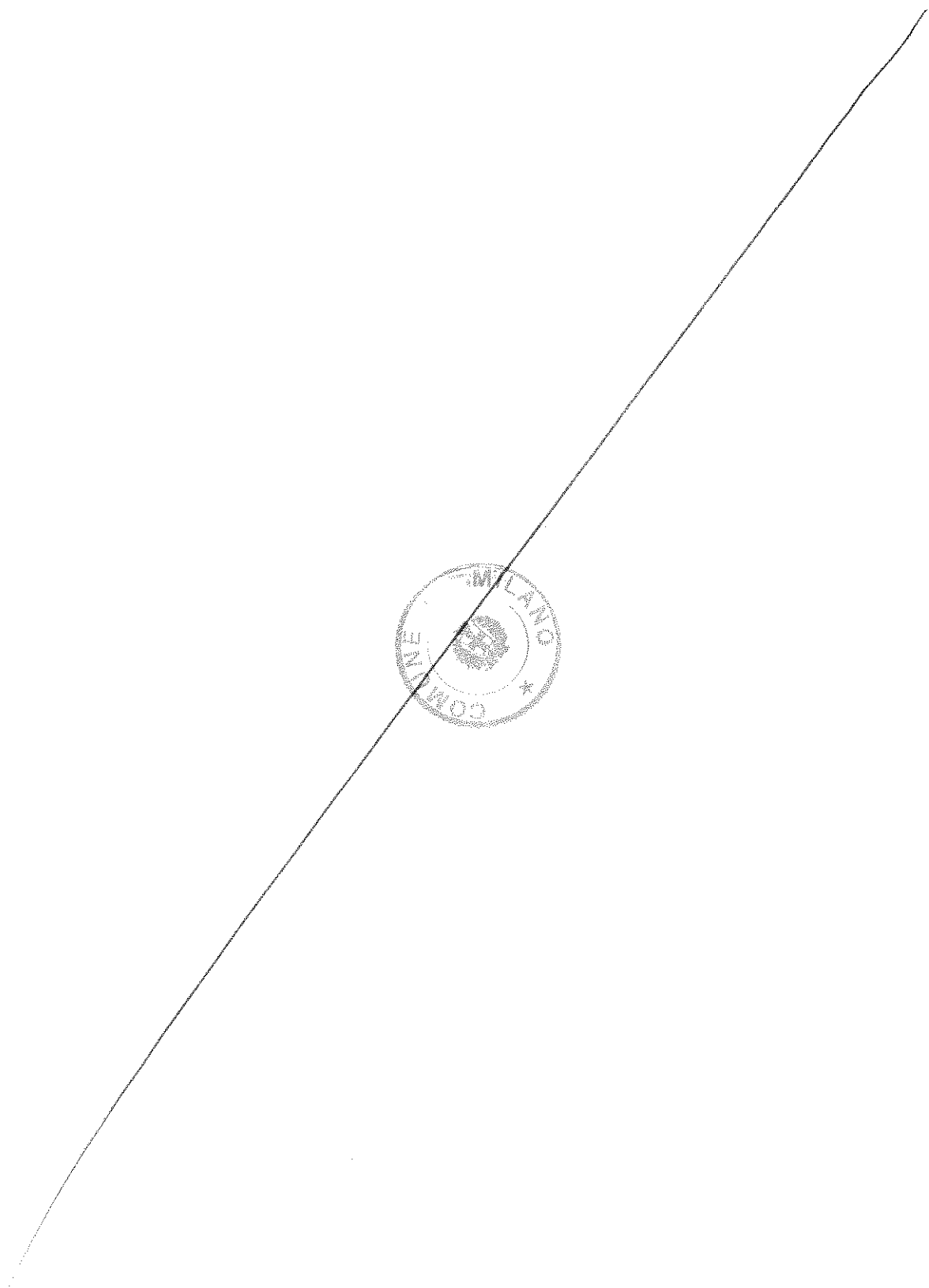





Comune di MILANO

**SEGRETERIA GENERALE**

*Oggetto:* Estensione e riproposizione della sperimentazione di tariffe agevolate annuali e mensili relative a tipologie di abbonamenti per il Servizio di Trasporto Pubblico Locale. Immediatamente eseguibile.

Numero progressivo informatico 4147/2017.

**IL SEGRETARIO GENERALE**

Vista la proposta di deliberazione di Giunta comunale indicata in oggetto;

Visto il parere di regolarità tecnica favorevole espresso sulla suddetta proposta di deliberazione dal Direttore dell'Area Trasporto Pubblico, da ritenersi assorbente della regolarità e legittimità amministrativa dell'istruttoria, dei passaggi procedurali e della documentazione propedeutici alla proposta medesima, ivi compresa ogni valutazione sulla motivazione a sostegno della estensione e riproposizione della sperimentazione delle agevolazioni tariffarie di cui all'oggetto per diversi anni consecutivi;

Visto il parere di regolarità contabile espresso dal Ragioniere Generale;

Preso atto che le agevolazioni tariffarie di cui all'oggetto non sono inserite nel Documento Unico di Programmazione 2018-2020;

Esprime

**PARERE DI LEGITTIMITA' FAVOREVOLE**

Nell'intesa che nella nota di aggiornamento del Documento Unico di Programmazione 2018-2020, che dovrà essere approvata unitamente al Bilancio di previsione finanziario, vengano previste le agevolazioni tariffarie di cui alla sperimentazione approvata con la proposta di deliberazione in oggetto.

**IL SEGRETARIO GENERALE**

**Dott. Fabrizio Dall'Acqua**

Firmato digitalmente da Fabrizio Dall'Acqua in data 30/11/2017

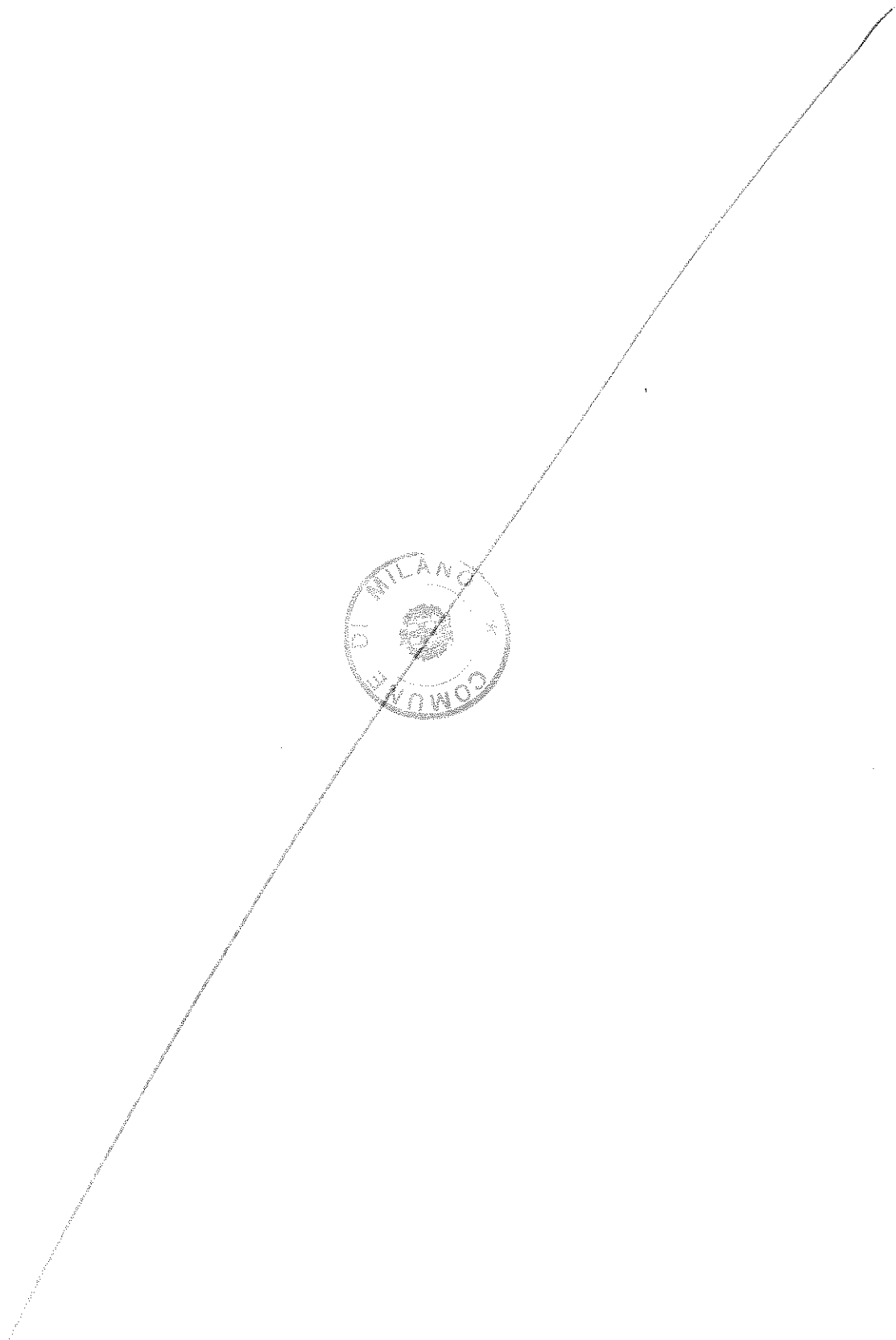

**DELIBERAZIONE DELLA GIUNTA COMUNALE N. \_2148\_ DEL 01/12/2017**

---

Letto approvato e sottoscritto

**IL Sindaco**  
**Giuseppe SALA**  
Firmato digitalmente

**IL Segretario Generale**  
**Fabrizio DALL'ACQUA**  
Firmato digitalmente

---

Copia della presente deliberazione, verrà affissa in pubblicazione all'Albo Pretorio ai sensi dell'art. 124, comma 1, del D.Lgs.267/2000 e vi resterà per 15 giorni consecutivi. In pari data verrà trasmessa comunicazione, ai sensi dell'art. 125 D.Lgs. 267/2000 ai signori Capigruppo Consiliari.

**IL Segretario Generale**  
**Fabrizio DALL'ACQUA**  
Firmato digitalmente

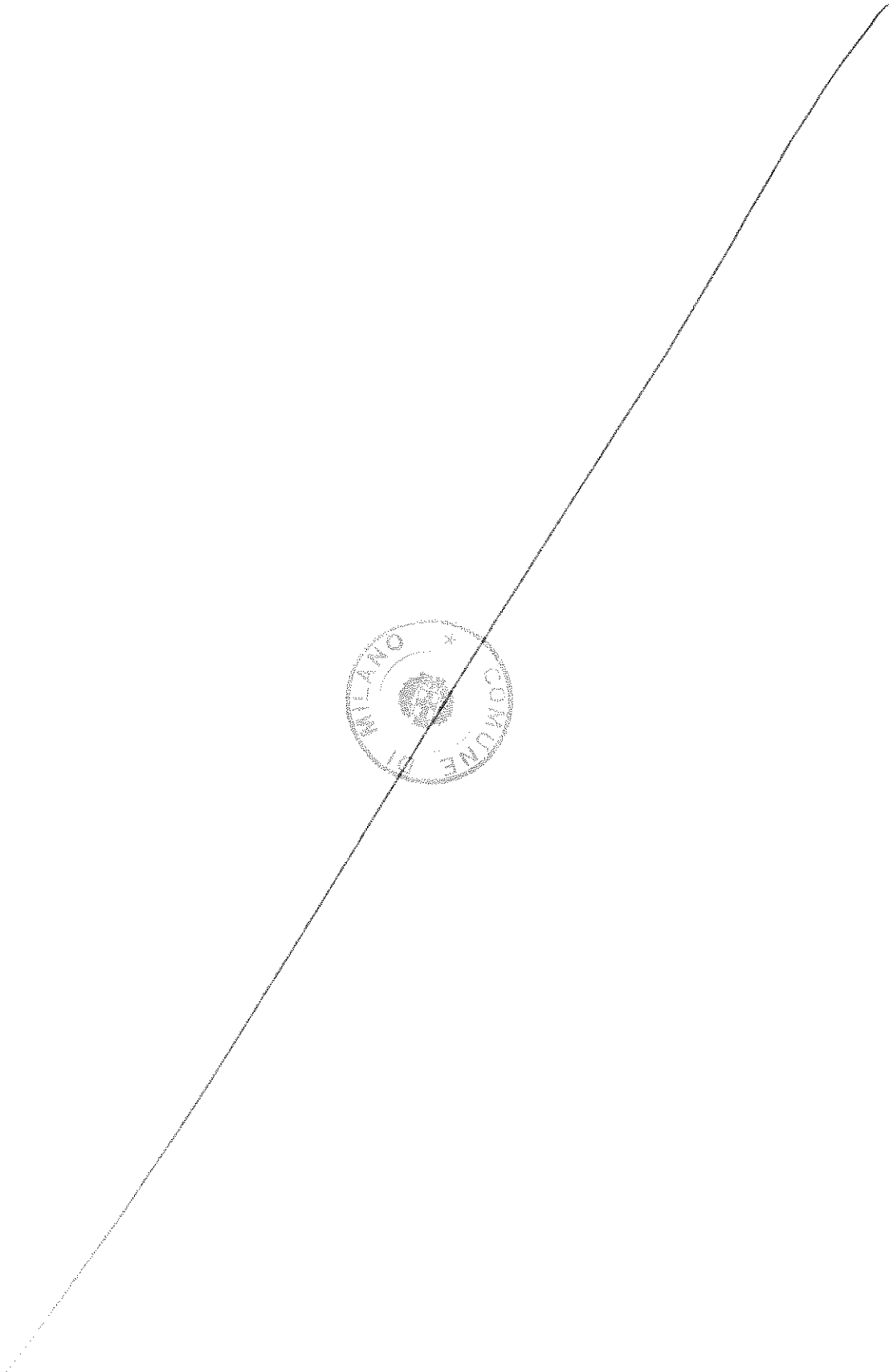
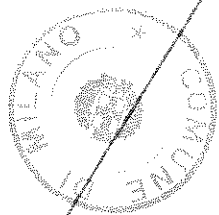

Milano



Comune  
di Milano

COMUNE DI MILANO

Si attesta che il documento "Estensione e riproposizione della sperimentazione di tariffe agevolate annuali e mensili relative a tipologie di abbonamenti per il Servizio di Trasporto Pubblico Locale. Immediatamente eseguibile." (n. 2148/2017) è stato affisso all'albo Pretorio per il periodo dal 15/12/2017 al 30/12/2017.

Milano, 31/12/2017

F.to da  
L'Operatore dell'Albo Pretorio

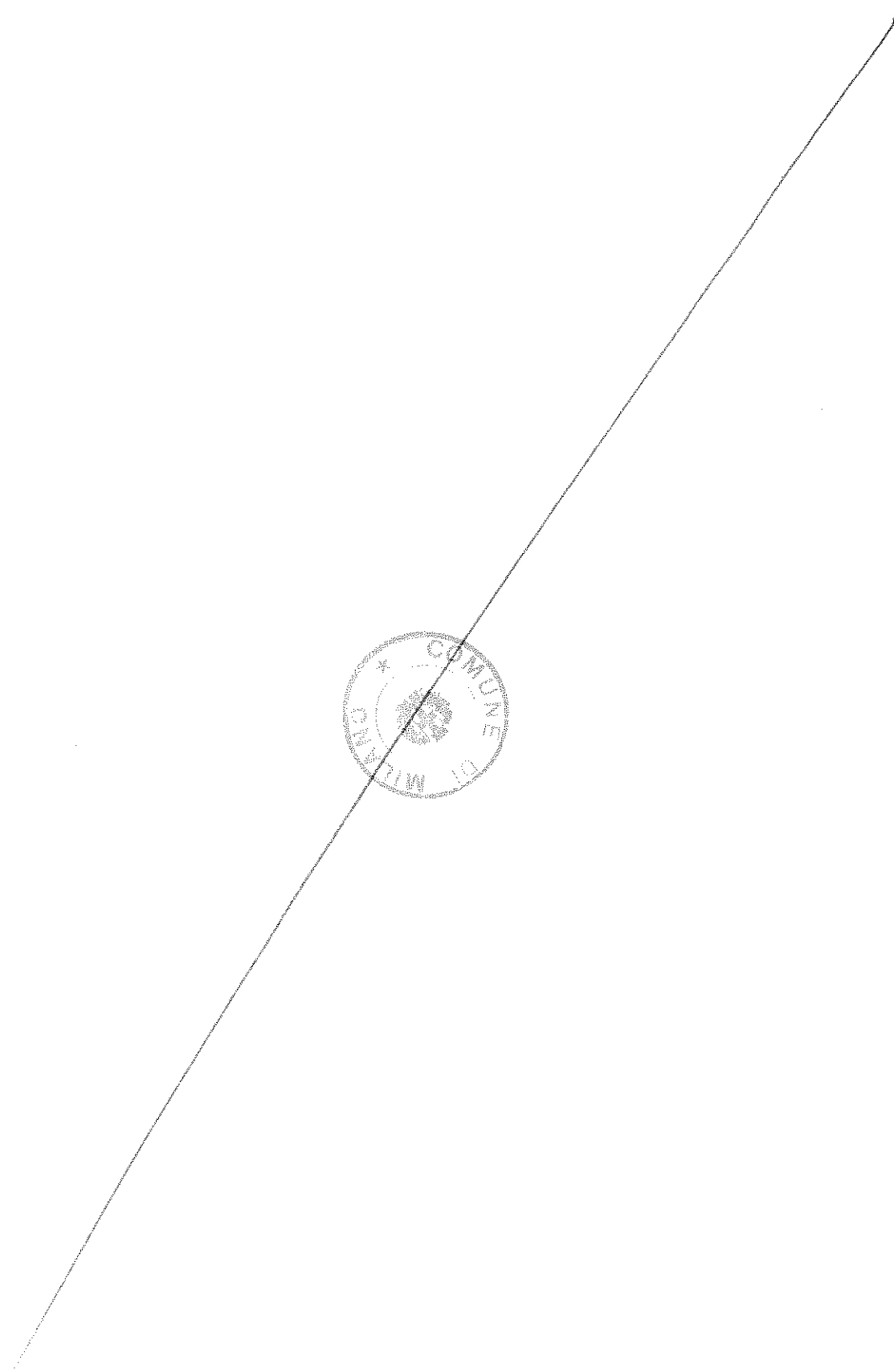
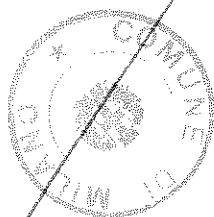

Milano



Comune  
di Milano

COMUNE DI MILANO

Si attesta che la delibera "Estensione e riproposizione della sperimentazione di tariffe agevolate annuali e mensili relative a tipologie di abbonamenti per il Servizio di Trasporto Pubblico Locale. Immediatamente eseguibile." (n. 2148/2017) pubblicata all'albo dal 15/12/2017 al 30/12/2017 è divenuta esecutiva dal 25/12/2017.

Milano, 31/12/2017

F.to da  
Il Funzionario Amm.vo

**COMUNE DI MILANO**  
SECRETARIA GENERALE

Attesto del D.P.R. 20/10/1950, N. 445 atteso  
che il presente documento, composto di n. **13**  
fogli, è copia autentica e qui depositata.



**30 GEN. 2018**

MILANO, .....  
p. IL SEGRETARIO GENERALE

Segreteria Generale  
Il Funzionario Incaricato  
(Dr.ssa Matilde Ferlin)

*Matilde Ferlin*





Comune di  
MILANO

**DELIBERAZIONE DELLA GIUNTA COMUNALE N. 2190 DEL 06/12/2017**

SETT. DIREZIONE ECONOMIA URBANA E LAVORO

Numero proposta: 4364

**OGGETTO:** Istituzione, in via sperimentale e temporanea, di titoli di viaggio per il trasporto pubblico locale urbano di Milano destinati a categorie specifiche.

Approvazione degli indirizzi per l'individuazione dei beneficiari, l'attribuzione e la gestione dei fondi nonché la scelta dei canali informativi per la distribuzione dei titoli di viaggio.

Spesa di €. 196.096,00.=. IVA INCLUSA al 10%

Immediatamente eseguibile.

L'Anno duemiladiciassette, il giorno sei, del mese di dicembre, alle ore 10.25, nella sala giunta del palazzo municipale si è riunita la Giunta Comunale.

Si dà atto che risultano presenti i seguenti n. 13 amministratori in carica:

NOMINATIVO	CARICA	PRESENTE
SALA GIUSEPPE	SINDACO	SI
SCAVUZZO ANNA	VICE SINDACO	SI
COCCO ROBERTA	ASSESSORE	SI
DEL CORNO FILIPPO RAFFAELE	ASSESSORE	SI
GRANELLI MARCO	ASSESSORE	SI
GUAINERI ROBERTA	ASSESSORE	SI
LIPPARINI LORENZO	ASSESSORE	SI

MAJORINO PIERFRANCESCO	ASSESSORE	SI
MARAN PIERFRANCESCO	ASSESSORE	SI
RABAIOTTI GABRIELE	ASSESSORE	SI
ROZZA MARIA CARMELA	ASSESSORE	SI
TAJANI CRISTINA	ASSESSORE	SI
TASCA ROBERTO	ASSESSORE	SI

Assume la presidenza il Sindaco SALA Giuseppe

Partecipa il Segretario Generale DALL'ACQUA Fabrizio

E' altresì presente: Direttore Generale Caporello Arabella - - Vice Segretario Generale Vicario ZACCARIA Mariangela

**IL PRESIDENTE**

Constatata la legalità della riunione, invita la Giunta a trattare l'argomento segnato in oggetto;

Vista la proposta dell'Assessore TAJANI Cristina, GRANELLI Marco in allegato e ritenuto la stessa meritevole di approvazione;

Dato atto che la medesima è corredata dei pareri previsti dall'art.49 del T.U. 18 agosto 2000, n. 267 nonché del parere di legittimità del Segretario Generale previsto dall'art. 2 - comma 1 - del Regolamento sul sistema dei controlli interni approvato con delibera CC n. 7 dell'11/02/2013;

Con votazione unanime

**DELIBERA**

Di approvare la proposta di deliberazione in oggetto;

data l'urgenza di dichiarare la presente deliberazione, con votazione unanime, immediatamente eseguibile ai sensi dell'art. 134, 4 comma del T.U. 267/2000

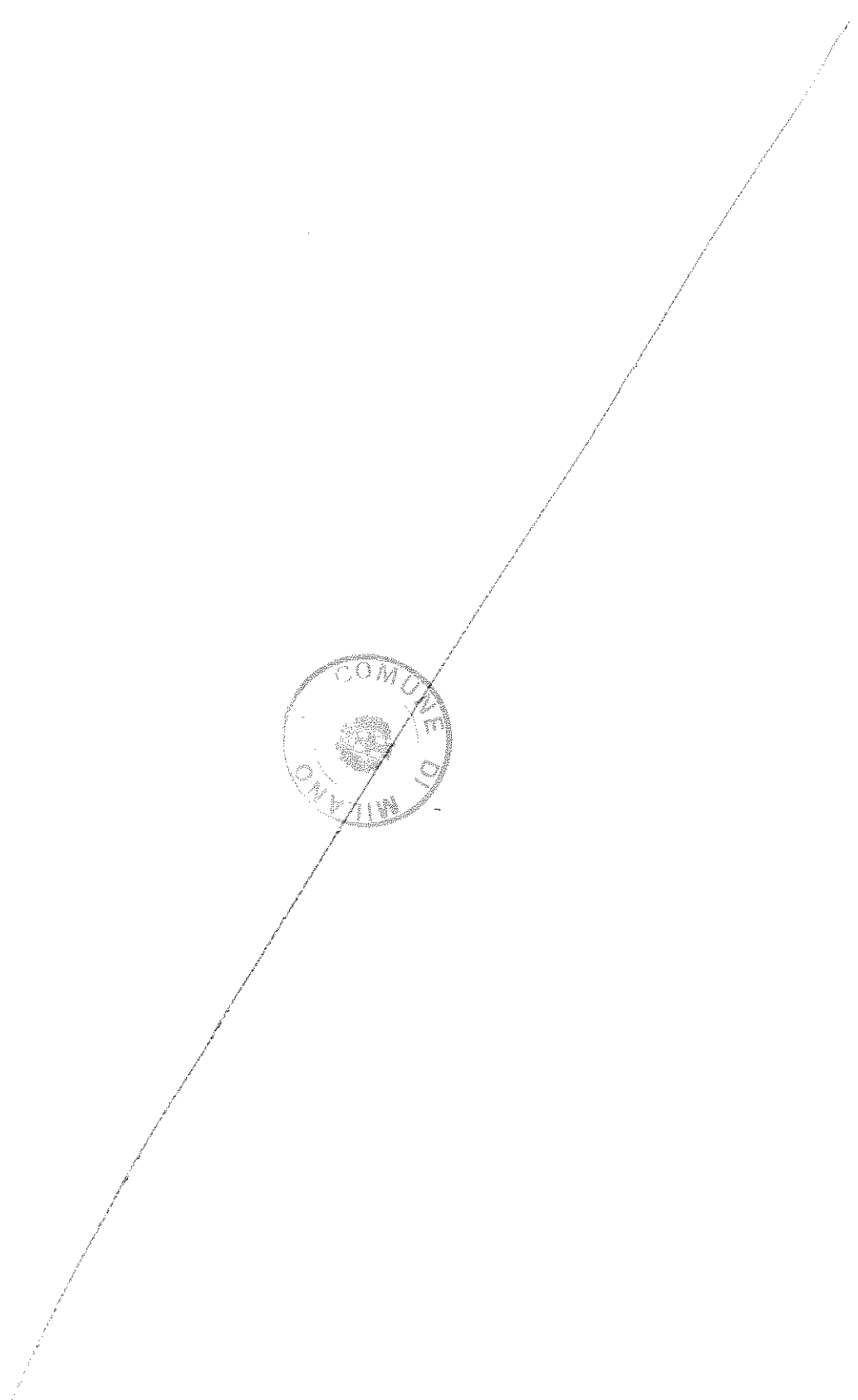
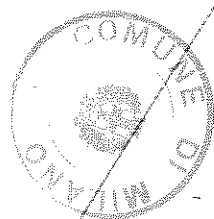



Milano



Comune  
di Milano

**DIREZIONE ECONOMIA URBANA E LAVORO**  
**Area Lavoro e Formazione**

**DIREZIONE MOBILITA' AMBIENTE ENERGIA**  
**Area Trasporto Pubblico**

**PROPOSTA DI DELIBERAZIONE DI GIUNTA COMUNALE**

**O G G E T T O**

Istituzione, in via sperimentale e temporanea, di titoli di viaggio per il trasporto pubblico locale urbano di Milano destinati a categorie specifiche.

Approvazione degli indirizzi per l'individuazione dei beneficiari, l'attribuzione e la gestione dei fondi nonché la scelta dei canali informativi per la distribuzione dei titoli di viaggio.

Spesa di €. 196.096,00.=. IVA INCLUSA al 10%

Immediatamente eseguibile.

**IL DIRETTORE**  
**AREA LAVORO E FORMAZIONE**  
Dott. Roberto Munarin

**IL DIRETTORE**  
**ECONOMIA URBANA E LAVORO**  
Dott. Renato Galliano

**L'ASSESSORE**  
**POLITICHE DEL LAVORO, ATTIVITÀ PRODUTTIVE,**  
**COMMERCIO E RISORSE UMANE**  
Cristina Tajani

**IL DIRETTORE**  
**AREA TRASPORTO PUBBLICO**  
Dott. Angelo Pascale

**IL DIRETTORE**  
**MOBILITÀ, AMBIENTE, ENERGIA**  
Arch. Filippo Salucci

**L'ASSESSORE**  
**ALLA MOBILITÀ E AMBIENTE**  
Marco Granelli



## La Giunta Comunale

### Premesso che

- nelle “Linee programmatiche relative alle azioni ed ai progetti da realizzare nel corso del mandato”, approvate con Deliberazione di Consiglio Comunale 27/2016, viene confermata e ribadita la volontà dell’Amministrazione di svolgere un ruolo di riferimento per la crescita economica e lo sviluppo del paese, anche offrendo sostegno e supporto ai cittadini che si trovano in condizione di bisogno, al fine di favorire l’opportunità di una ripartenza individuale;
- la grave crisi economica che ha coinvolto pesantemente il nostro paese negli ultimi anni, portando ad una massiccia perdita di posti di lavoro, non ha ancora esaurito la sua spinta negativa. I dati trimestrali Istat indicano ancora un tasso di disoccupazione ed inoccupazione elevato e ciò comporta la necessità di proseguire nell’adozione di misure di supporto nei confronti di tutti coloro che stanno ancora vivendo una condizione di impoverimento conseguente alla perdita della propria occupazione;
- nel corso degli ultimi anni, l’Amministrazione Comunale si è molto impegnata in questa direzione, disponendo una serie di misure atte a sostenere tali tipologie di cittadini. In particolare sono state attivate azioni mirate a supporto e a tutela delle categorie più deboli e svantaggiate mediante la consegna di abbonamenti ai mezzi pubblici a titolo gratuito per disoccupati, nell’ambito di una iniziativa denominata “Milano viaggia con te”;

### Considerato che

- nel confermare l’obiettivo di offrire un supporto a quei cittadini che si trovano in condizione di bisogno, al fine di favorire l’opportunità di una ripartenza individuale, si ritiene di proporre, in via sperimentale e temporanea per un anno, una nuova misura tariffaria di maggiore efficacia rivolta a tutti i cittadini milanesi che si trovano nelle condizioni di disoccupazione/inoccupazione;
- tale misura intende contribuire in modo concreto ad agevolare le difficili condizioni che accompagnano le persone nella ricerca di un’occupazione;
- la misura tariffaria proposta – avendo costi contenuti rispetto ai titoli di viaggio ordinari – consentirebbe, almeno in parte, di alleggerire per disoccupati e inoccupati gli oneri derivanti dalla ricerca attiva di lavoro;
- la misura tariffaria proposta in via sperimentale risulta peraltro coerente con le politiche di mobilità poste in essere dall’Amministrazione e tese a promuovere il trasferimento modale dal mezzo privato al mezzo pubblico;

### Ritenuto

- necessario definire un importo rispondente alle possibilità di coloro che accederanno all’agevolazione de quo e nel contempo tale da disincentivare l’acquisizione del titolo da parte di soggetti che non ne hanno l’effettiva necessità;

- 
- a tal fine di proporre, in via sperimentale e temporanea, un titolo di viaggio annuale del valore di € 50,00, comprensivi dell'istruttoria della pratica e produzione della tessera;

#### **Evidenziato che**

- è necessario fornire gli indirizzi per l'individuazione da parte degli uffici competenti dei criteri di attribuzione dei titoli agevolati;
- rispetto ai criteri già stabiliti in relazione alle precedenti iniziative, si confermano i seguenti requisiti soggettivi;
  - o essere residenti nel Comune di Milano;
  - o essere in possesso della cittadinanza italiana;
  - o oppure se cittadino dell'Unione Europea, essere in possesso di attestazione di iscrizione anagrafica al Comune di Milano;
  - o oppure se straniero e non cittadino UE, essere in regola con il Permesso di Soggiorno o Permesso di soggiorno CE per soggiornanti di lungo periodo (Carta di soggiorno per cittadini stranieri);
- si ritiene, inoltre, di stabilire i seguenti ulteriori criteri:
  - o essere in possesso della Dichiarazione di Disponibilità immediata al lavoro (DID), come previsto dal D. Lgs. 150/2015 dalla quale risultino almeno 36 mesi di inattività/disponibilità (data pubblicazione del bando);
  - o avere un reddito ISEE dell'intero nucleo familiare non superiore a € 16.954,95 in corso di validità alla data della richiesta;
  - o non essere in possesso di un abbonamento annuale in corso di validità alla data di pubblicazione del Bando.

#### **Verificato che**

- sempre in coerenza con le politiche avviate a supporto e a tutela delle categorie più deboli e svantaggiate risulta opportuno prevedere il rilascio dei titoli di viaggio agevolati sperimentali anche ai soggetti detenuti del circuito milanese che lavorano all'esterno delle carceri con l'obiettivo di contribuire fattivamente al loro reinserimento sociale, prevedendo, anche per questa categoria e in via sperimentale e temporanea, un titolo di viaggio annuale del valore di € 50,00;
- in tal senso risulta approvato anche un ODG del Consiglio Comunale in data 21.02.2017

#### **Evidenziato altresì che**

- la sperimentazione del titolo sopradescritto appare opportuna, anche in considerazione del fatto che in tema di trasporto pubblico è in corso un periodo transitorio che vede la progressiva attivazione dell'Agenzia del Trasporto Pubblico Locale del bacino della città Metropolitana di Milano, Monza e Brianza, Lodi e Pavia istituita nell'aprile 2016;



- tra le funzioni attribuite all'Agenzia di Bacino - ai sensi dell'art. 7, comma 13, della L.R. 6/2012 - figura l'approvazione del sistema tariffario di bacino, nonché la determinazione delle relative tariffe, in conformità con il relativo Regolamento Regionale. Tale attività è stata solo recentemente avviata dall'Agenzia che dovrà a breve regolamentare e determinare le nuove tariffe da applicare, definendo un nuovo STIBM (Sistema Tariffario Integrato Bacino Mobilità);
- la sperimentazione in oggetto le cui finalità sono state ampiamente illustrate consentirà, dunque, al comune di Milano di apportare un utile contributo nel tavolo tecnico in corso per la definizione del sistema tariffario;
- si ritiene pertanto utile proporre, per un anno dalla data di approvazione della presente proposta di deliberazione, l'agevolazione suddetta;

#### **Dato atto che**

- in data 29 aprile 2011 è stato sottoscritto con ATM Servizi spa il contratto per la gestione del servizio di Trasporto Pubblico Locale;
- con Deliberazione di Giunta Comunale n. 219/2017 sono stati approvati gli indirizzi per la prosecuzione dello stesso fino al subentro del nuovo soggetto aggiudicatario del medesimo servizio, a seguito dell'espletamento di procedura ad evidenza pubblica e comunque non oltre il 30 aprile 2018;
- in data 28 aprile 2017 è stato sottoscritto il relativo Atto di prosecuzione nel quale, all'art. 3, vengono confermati gli impegni e gli obblighi assunti dalle parti con il Contratto di servizio sottoscritto in data 28 aprile 2011;
- il Contratto di servizio del Trasporto Pubblico Locale per la gestione del medesimo è basato su un regime di gross cost per cui, tutti gli introiti tariffari spettano all'attuale Ente affidante ovvero l'Amministrazione Comunale, che può pertanto decidere eventuali agevolazioni che trovino sostegno in motivi di interesse pubblico;
- si provvederà a monitorare i risultati conseguiti ad esito delle iniziative di agevolazioni tariffarie suddette, al fine di valutarne l'efficacia e sottoporre i dati al nuovo Ente che si occuperà della definizione ed implementazione di un nuovo sistema tariffario, inquadrato nell'Agenzia del Trasporto Pubblico Locale del bacino della Città Metropolitana di Milano, Monza e Brianza, Lodi e Pavia, che potrà così individuare titoli di viaggio maggiormente rispondenti alle esigenze ed alle caratteristiche dell'utenza

#### **Atteso che**

- i titoli di viaggio sperimentali:
  - o avranno validità di un anno a partire dalla data della loro emissione;
  - o resteranno validi, nel caso dei disoccupati/inoccupati, anche nel caso in cui il titolare trovi lavoro nel corso dell'anno di validità;
  - o avranno validità su tutta la rete urbana gestita da ATM Servizi s.p.a;
- in relazione al presente provvedimento non è possibile definire una stima congrua di minore introito, in quanto non sono tracciabili e pertanto stimabili i titoli di viaggio



(abbonamenti o titoli occasionali) attualmente utilizzati dai destinatari del presente provvedimento;

- pertanto a concorrenza della variazione di introiti ipotizzabile con uno spostamento di utenti che oggi utilizzano titoli occasionali verso l'abbonamento annuale di nuova istituzione, anche in ottica di fidelizzazione, viene resa disponibile dall'Area Lavoro e Formazione la somma di € 196.096;

### **Considerato che**

- la spesa complessiva di € 196.096,00.=. sarà allocata sul capitolo 3873/16/0 - la spesa è finanziata con mezzi correnti di bilancio 2018;

### **Verificato che**

- ATM Servizi s.p.a. – gestore del servizio e del sistema di rete di vendita dei titoli di viaggio – si è resa disponibile a:
  - o collaborare per l'informazione agli utenti
  - o identificare uno o più sportelli dedicati alla consegna di abbonamenti
  - o verificare il possesso dei requisiti richiesti con modalità "on/off"
  - o consegnare gli abbonamenti a tutti i beneficiari
- L'informativa ai cittadini sarà diffusa attraverso i siti istituzionali:
  - o [www.comune.milano.it](http://www.comune.milano.it)
  - o [www.lavoroeformazioneincomune.it](http://www.lavoroeformazioneincomune.it)
  - o [www.atm.it](http://www.atm.it)

**Ritenuto opportuno** proporre l'immediata eseguibilità del presente provvedimento tenuto conto dell'articolata e complessa procedura conseguente la pubblicizzazione dell'iniziativa, la raccolta delle candidature, la verifica della documentazione e l'emissione dell'abbonamento;

### **Visti**

- Gli artt. 48, 49, 134 c. 4, 153 comma 5 e 183 del D. Lgs. 267/2000 Testo Unico dell'Ordinamento degli Enti Locali;
- Gli artt. 43 e 71 dello Statuto del Comune di Milano;
- La Delibera di Consiglio Comunale 27 del 7 luglio 2016 "Linee programmatiche relative alle azioni ed ai progetti da realizzare nel corso del mandato" ;
- La Delibera di Consiglio Comunale n. 7 del 22/2/2017 (immediatamente eseguibile) con oggetto: "Documento Unico di Programmazione (DUP) e Bilancio di Previsione 2017-2019";
- La Deliberazione n. 219/2017, di prosecuzione con ATM Servizi spa del servizio di Trasporto Pubblico Locale;
- La Delibera di Giunta Comunale n. 477 del 22/03/2017 avente ad oggetto "Approvazione del Piano degli Obiettivi 2017-2019 del Comune di Milano;



- La Delibera di Giunta Comunale n. 542 del 31/03/2017 avente ad oggetto "Approvazione del Piano Esecutivo di Gestione 2017-2019. Immediatamente eseguibile";
- La Delibera di Consiglio Comunale del 22 giugno 2017 n° 15 avente ad oggetto "Programmazione 2017 – 2019 – Variazione del Bilancio Finanziario. Immediatamente eseguibile";
- La Delibera di Consiglio Comunale del 24 luglio 2017 n° 21 avente ad oggetto "Programmazione 2017 – 2019 – Variazione di Assestamento Generale del Bilancio Finanziario e verifica degli Equilibri di Bilancio- Ricognizione dello stato di attuazione dei Programmi. Immediatamente eseguibile";
- La Delibera di Giunta Comunale n. n. 1310 del 28/7/2017 avente ad oggetto "Programmazione 2017-2019 - Ripartizione delle tipologie in categorie e dei programmi in macroaggregati e attribuzione delle risorse ai relativi capitoli nel Piano Esecutivo di Gestione finanziario a seguito dell'approvazione della deliberazione di Consiglio Comunale n. 21 del 24/07/2017. Immediatamente eseguibile";
- La Delibera di Consiglio Comunale n° 36 del 27 novembre 2017 avente ad oggetto "Programmazione 2017 – 2019 – Variazione del Bilancio finanziario. Immediatamente eseguibile";
- il Regolamento di Contabilità;
- il Decreto Legislativo 23 giugno 2011, n.118 e s.m.i.;
- Il D.L.78/2010 convertito in Legge n.122 del 2010;
- Il parere di regolarità tecnica espresso dal Dirigente proponente, ai sensi dell'art.49 del Decreto Legislativo 18.8.2000, n. 267;
- il parere di regolarità contabile espresso dal Ragioniere Generale, allegato al presente provvedimento quale parte integrante;
- Il parere di legittimità rilasciato dal Segretario Generale allegato al presente provvedimento quale parte integrante;

## **DELIBERA**

1. Di approvare, per le ragioni illustrate nelle premesse qui integralmente richiamate, in via sperimentale e temporanea per un anno e in costanza della disciplina di riscossione delle tariffe del trasporto pubblico locale prevista nel contratto vigente per la gestione del medesimo servizio, un titolo di viaggio per il trasporto pubblico locale urbano di Milano a tariffa agevolata, a favore delle seguenti categorie:
  - cittadini milanesi in stato di disoccupazione/inoccupazione aventi i requisiti descritti in narrativa;
  - soggetti detenuti del circuito milanese che lavorano all'esterno delle carceri, così come indicati dal competente Tribunale di sorveglianza di Milano.
2. Di stabilire, in via sperimentale e temporanea per un anno, l'importo di € 50,00 quale costo annuale dell'abbonamento comprensivo dell'istruttoria della pratica e produzione della tessera per entrambe le categorie;
3. Di approvare i criteri per l'individuazione dei beneficiari, l'attribuzione, la gestione dei fondi nonché la scelta dei canali informativi per la consegna dei titoli di viaggio;



- 
4. Di dare atto che la consegna di abbonamenti ai mezzi di trasporto pubblico urbano avverrà a cura di ATM Servizi S.p.A.;
  5. Di assegnare per le finalità indicate la spesa di € 196.096,00.=. IVA inclusa al 10% che trova capienza nel capitolo 3873/16/0 dell'annualità 2018 del Bilancio di previsione 2017-2019 – Finanziamento con mezzi correnti di Bilancio di cui al D. Lgs. 118/2011 e s.m.i. a concorrenza della variazione di introiti ipotizzabile con uno spostamento di utenti che oggi utilizzano titoli occasionali verso l'abbonamento annuale di nuova istituzione, anche in ottica di fidelizzazione;
  6. Ai sensi dell' art. 183 del D. Lgs. N. 267/2000, si attesta che la spesa indicata risulta contenuta nei limiti degli stanziamenti del bilancio pluriennale 2017 - 2019 e che la stessa è finanziata con mezzi correnti di bilancio di cui al d. Lgs. N. 118 del 23/6/2011e s.m.i;
  7. Di dare atto che la spesa non rientra nelle limitazioni stabilite dagli artt. 6 e 8 del D.L. n. 78/2010 convertito in legge n. 122/2010 in quanto spesa non prevista nelle fattispecie indicate nella normativa e dagli orientamenti giuscontabili;
  8. Di dare atto che i Direttori dell'Area Lavoro e Formazione e dell'Area Trasporto Pubblico provvederanno ad assumere tutti gli atti conseguenti e necessari alla attuazione della presente proposta di deliberazione;
  9. Di dichiarare, per le motivazioni espresse, il presente provvedimento immediatamente eseguibile.

Firmato digitalmente da MUNARIN ROBERTO, tajani cristina, Angelo Pascale, GRANELLI MARCO PIETRO, Filippo Salucci, GALLIANO RENATO

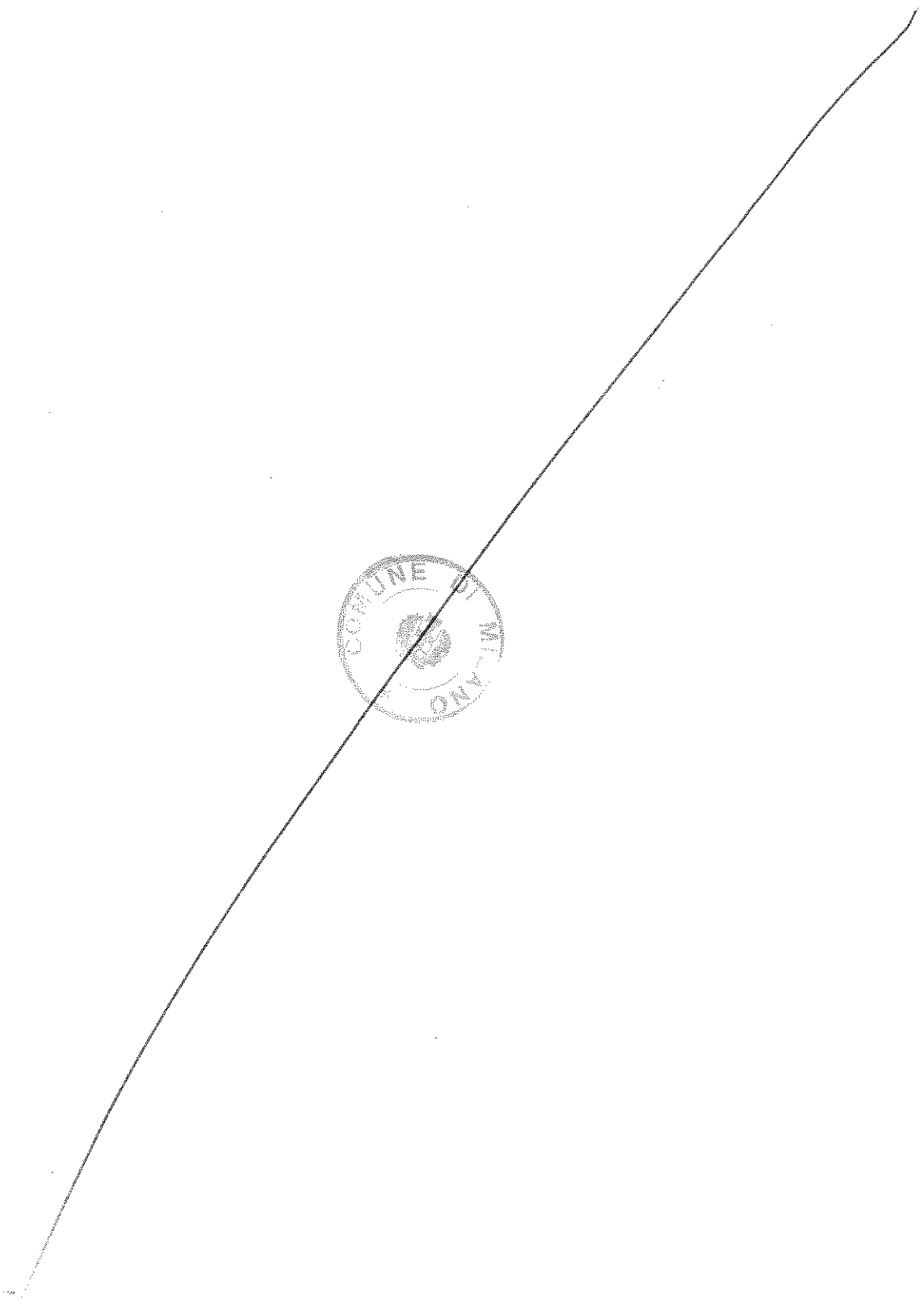
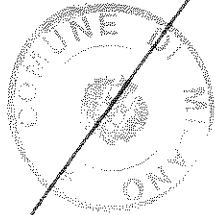



FOGLIO PARERI RELATIVO ALLA PROPOSTA DI DELIBERAZIONE AVENTE IL SEGUENTE OGGETTO:

**Istituzione, in via sperimentale e temporanea, di titoli di viaggio per il trasporto pubblico locale urbano di Milano destinati a categorie specifiche.**

**Approvazione degli indirizzi per l'individuazione dei beneficiari, l'attribuzione e la gestione dei fondi nonché la scelta dei canali informativi per la distribuzione dei titoli di viaggio.**

**Spesa di €. 196.096,00.=. IVA INCLUSA al 10%**

**Immediatamente eseguibile.**

Numero progressivo informatico: 4364/2017

**PARERE DI REGOLARITÀ' TECNICA**  
*ai sensi dell'art. 49 del D.Lgs. n. 267/2000*

**FAVOREVOLE**

AREA LAVORO E FORMAZIONE  
IL DIRETTORE

Dr. Roberto Munarin

Firmato digitalmente da MUNARIN ROBERTO in data 05/12/2017

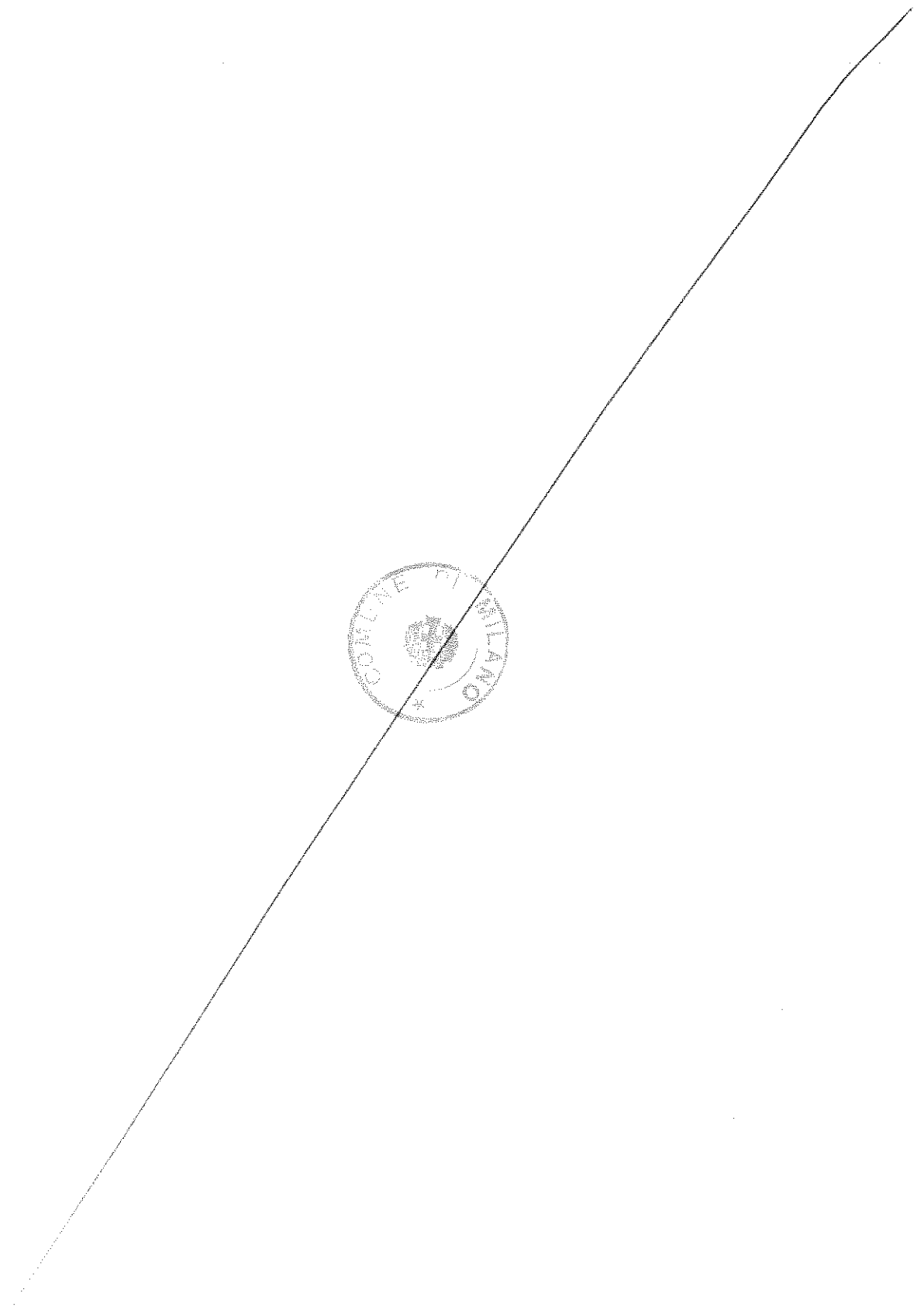
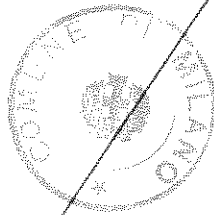

FOGLIO PARERI RELATIVO ALLA PROPOSTA DI DELIBERAZIONE AVENTE IL SEGUENTE  
OGGETTO: Istituzione, in via sperimentale e temporanea, di titoli di viaggio per il trasporto pubblico  
locale urbano di Milano destinati a categorie specifiche.

Approvazione degli indirizzi per l'individuazione dei beneficiari, l'attribuzione e la gestione dei fondi  
nonché la scelta dei canali informativi per la distribuzione dei titoli di viaggio.

Spesa di €. 196.096,00.=. IVA INCLUSA al 10%

Immediatamente eseguibile.

Numero progressivo informatico: 4364

**Direzione Bilancio ed Entrate**

**PARERE DI REGOLARITA' CONTABILE**

*ai sensi dell'art. 49 del T.U. n. 267/2000*

*Favorevole*

IL RESPONSABILE DI RAGIONERIA

Firmato digitalmente da FORNO BRUNA in data 05/12/2017

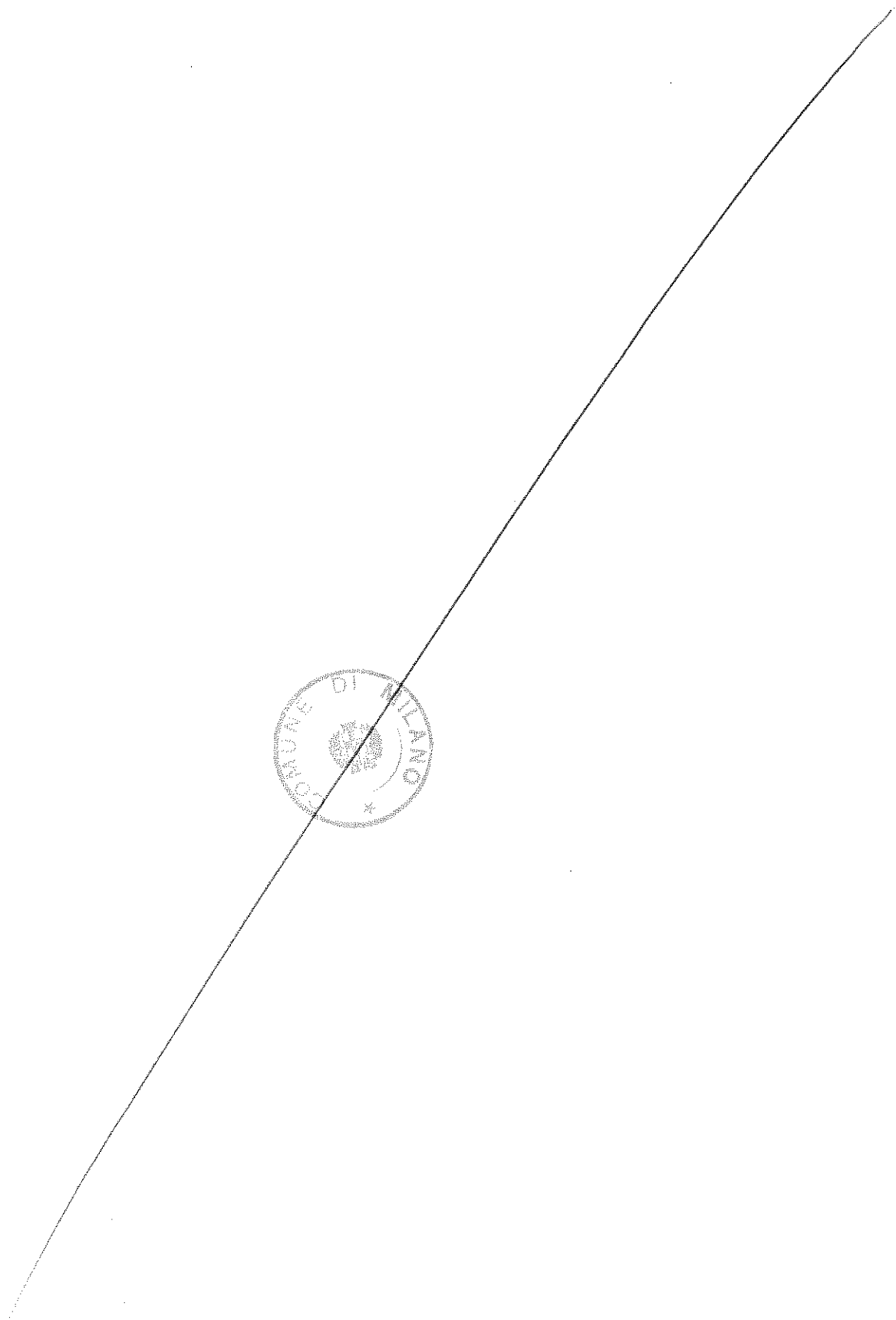
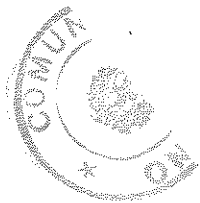

FOGLIO PARERI RELATIVO ALLA PROPOSTA DI DELIBERAZIONE AVENTE IL SEGUENTE  
OGGETTO: Istituzione, in via sperimentale e temporanea, di titoli di viaggio per il trasporto pubblico  
locale urbano di Milano destinati a categorie specifiche.

Approvazione degli indirizzi per l'individuazione dei beneficiari, l'attribuzione e la gestione dei fondi  
nonché la scelta dei canali informativi per la distribuzione dei titoli di viaggio.

Spesa di €. 196.096,00.=. IVA INCLUSA al 10%

Immediatamente eseguibile.

Numero proposta: 4364

**PARERE DI LEGITTIMITA'**

(Art.2- comma 1 – Regolamento del Sistema sui Controlli Interni)

*Favorevole*

IL VICE SEGRETARIO GENERALE VICARIO

Firmato digitalmente da ZACCARIA MARIANGELA OLGA PIA in data 05/12/2017

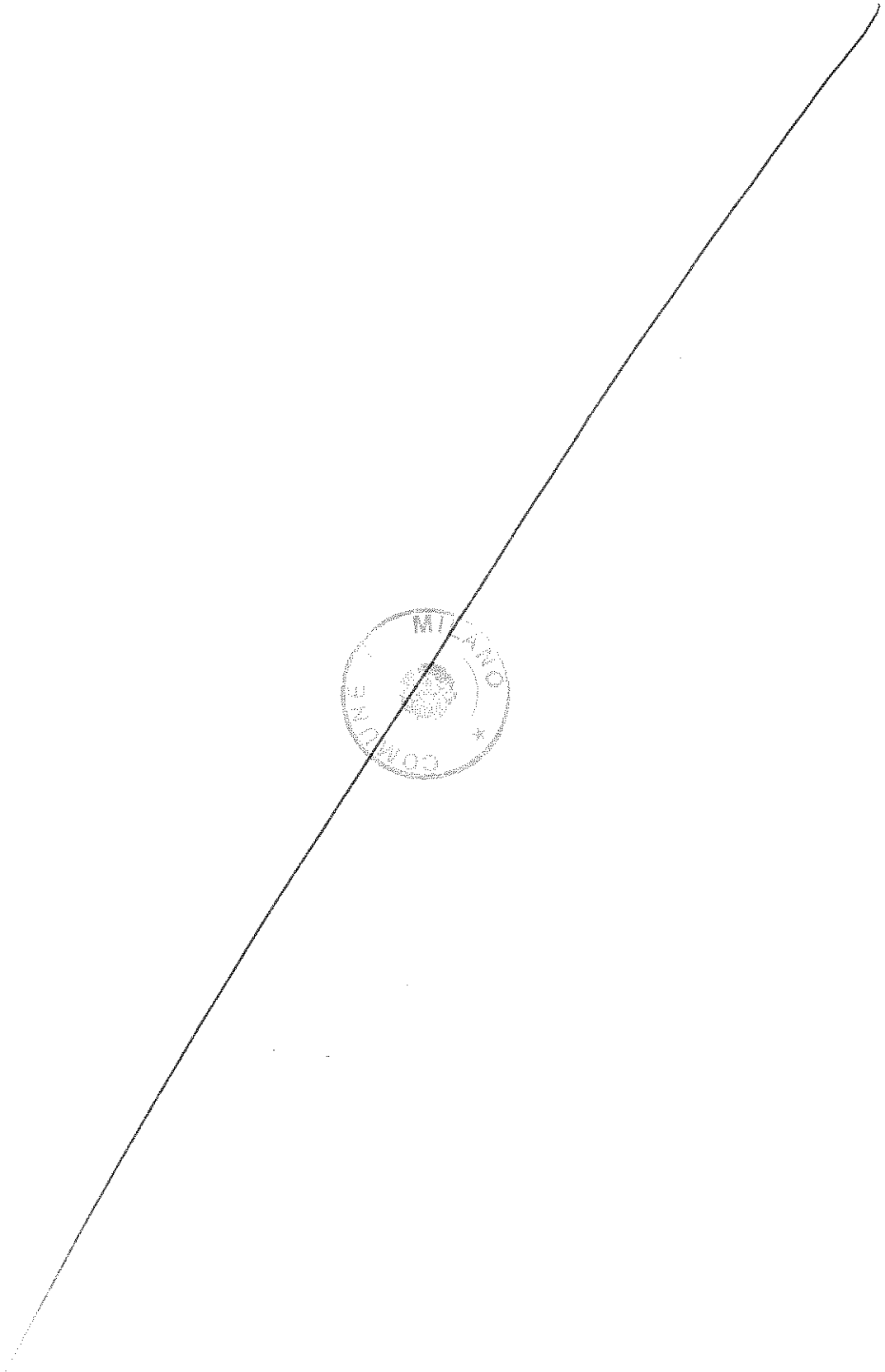
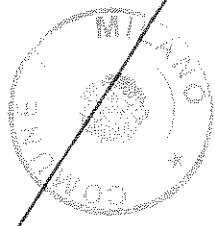



**DELIBERAZIONE DELLA GIUNTA COMUNALE N. \_2190\_ DEL 06/12/2017**

---

Letto approvato e sottoscritto

**IL Sindaco**  
**Giuseppe SALA**  
Firmato digitalmente

**IL Segretario Generale**  
**Fabrizio DALL'ACQUA**  
Firmato digitalmente

---

Copia della presente deliberazione, verrà affissa in pubblicazione all'Albo Pretorio ai sensi dell'art. 124, comma 1, del D.Lgs.267/2000 e vi resterà per 15 giorni consecutivi. In pari data verrà trasmessa comunicazione, ai sensi dell'art. 125 D.Lgs. 267/2000 ai signori Capigruppo Consiliari.

**IL Segretario Generale**  
**Fabrizio DALL'ACQUA**  
Firmato digitalmente

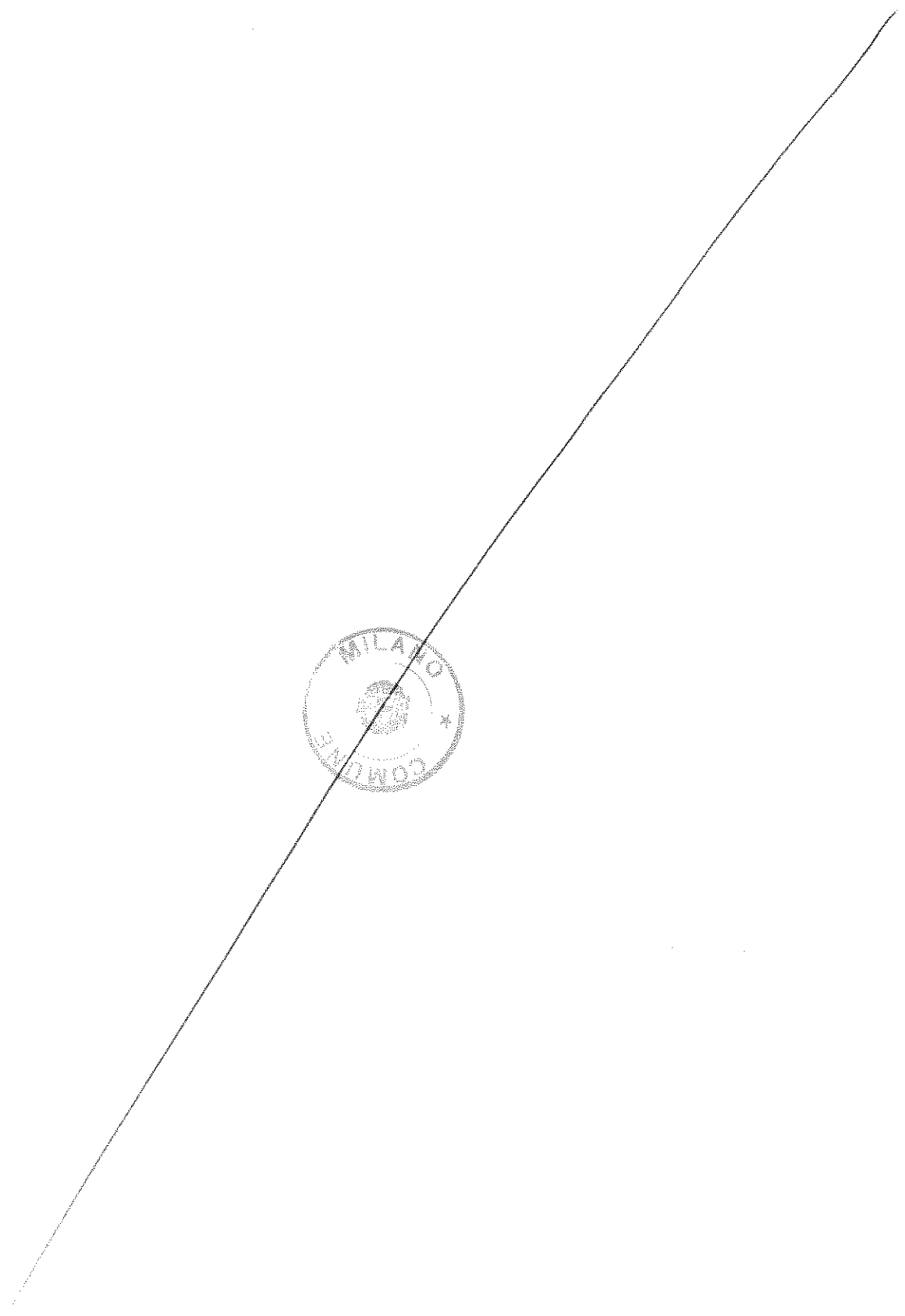
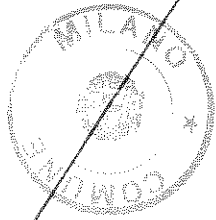

Milano



Comune  
di Milano

COMUNE DI MILANO

Si attesta che il documento "Istituzione, in via sperimentale e temporanea, di titoli di viaggio per il trasporto pubblico locale urbano di Milano destinati a categorie specifiche. Approvazione degli indirizzi per l'individuazione dei beneficiari, l'attribuzione e la gestione dei fondi nonché la scelta dei canali informativi per la distribuzione dei titoli di viaggio. Spesa di €. 196.096,00.=. IVA INCLUSA al 10% Immediatamente eseguibile." (n. 2190/2017) è stato affisso all'albo Pretorio per il periodo dal 20/12/2017 al 04/01/2018.

Milano, 05/01/2018

F.to da  
L'Operatore dell'Albo Pretorio

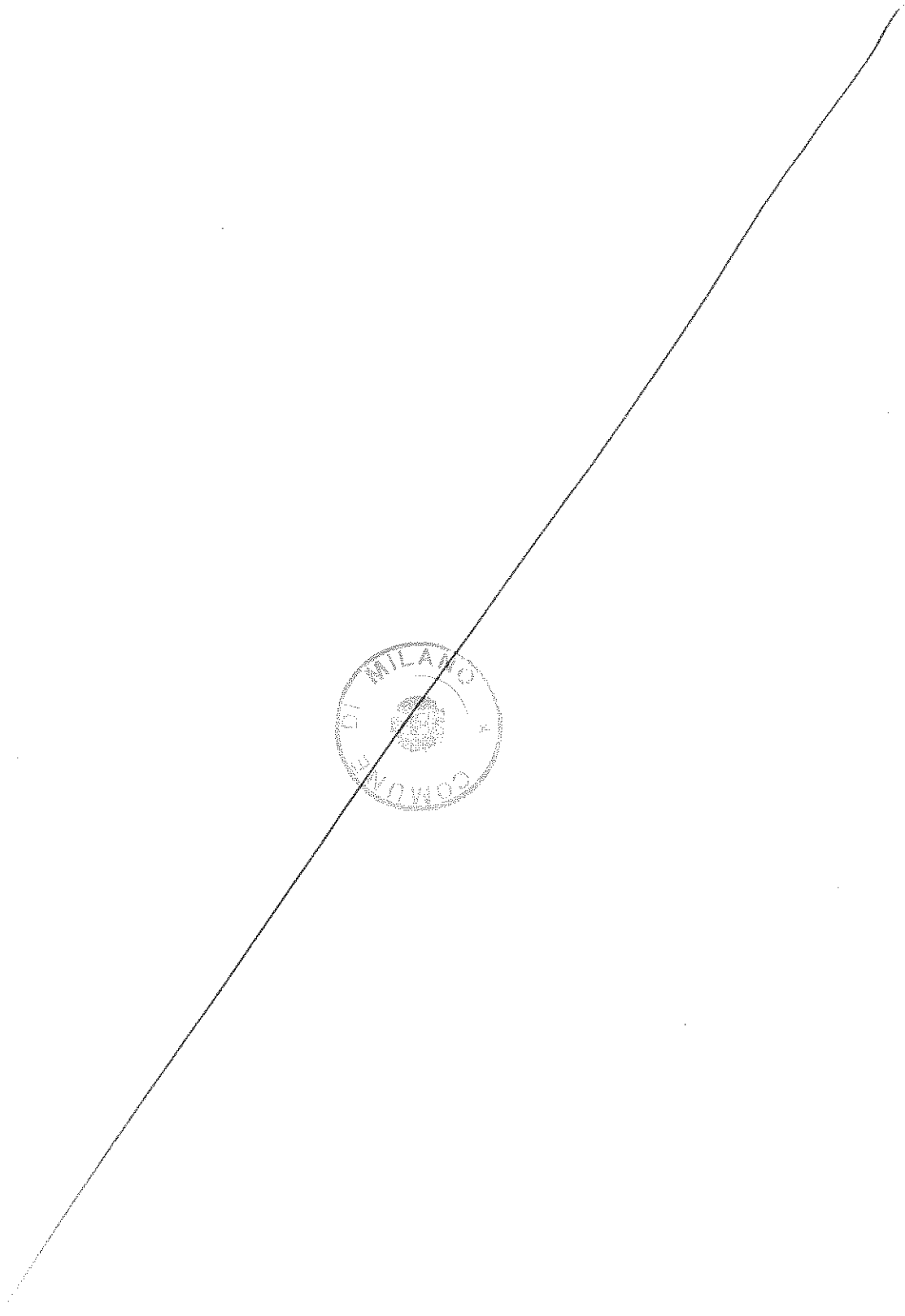

Milano



Comune  
di Milano

COMUNE DI MILANO

Si attesta che la delibera "Istituzione, in via sperimentale e temporanea, di titoli di viaggio per il trasporto pubblico locale urbano di Milano destinati a categorie specifiche. Approvazione degli indirizzi per l'individuazione dei beneficiari, l'attribuzione e la gestione dei fondi nonché la scelta dei canali informativi per la distribuzione dei titoli di viaggio. Spesa di €. 196.096,00.=. IVA INCLUSA al 10% Immediatamente eseguibile." (n. 2190/2017) pubblicata all'albo dal 20/12/2017 al 04/01/2018 è divenuta esecutiva dal 30/12/2017.

Milano, 05/01/2018

F.to da  
Il Funzionario Amm.vo

**COMUNE DI MILANO**  
SEGRETERIA GENERALE

Avv. Gen. del D.P.R. 2010.2000, N. 445 attesto  
che il presente documento, composto di n. 11 (UNDICI)  
fogli, è copia conforme all'originale qui depositato.



Milano, 30/01/2018  
x IL SEGRETARIO GENERALE

*Luca Gavina*



Comune di  
MILANO

**DELIBERAZIONE DELLA GIUNTA COMUNALE N. 2252 DEL 15/12/2017**

SETT. AREA VALORIZZAZIONE PATRIMONIO ARTISTICO E SICUREZZA

Numero proposta: 4469

**OGGETTO:** Concessione del beneficio di ingresso gratuito ai Civici Musei ogni prima domenica del mese a partire dal mese di gennaio 2018 e fino a giugno 2018 in concomitanza all'iniziativa del Ministero dei Beni e delle Attività Culturali e del Turismo nota come "Domenica Al Museo". **Immediatamente Eseguitibile**

L'Anno duemiladiciassette, il giorno quindici, del mese di dicembre, alle ore 10.15, nella sala giunta del palazzo municipale si è riunita la Giunta Comunale.

Si dà atto che risultano presenti i seguenti n. 11 amministratori in carica:

NOMINATIVO	CARICA	PRESENTE
SALA GIUSEPPE	SINDACO	NO
SCAVUZZO ANNA	VICE SINDACO	SI
COCCO ROBERTA	ASSESSORE	SI
DEL CORNO FILIPPO RAFFAELE	ASSESSORE	SI
GRANELLI MARCO	ASSESSORE	NO
GUAINERI ROBERTA	ASSESSORE	SI

LIPPARINI LORENZO	ASSESSORE	SI
MAJORINO PIERFRANCESCO	ASSESSORE	SI
MARAN PIERFRANCESCO	ASSESSORE	SI
RABAIOTTI GABRIELE	ASSESSORE	SI
ROZZA MARIA CARMELA	ASSESSORE	SI
TAJANI CRISTINA	ASSESSORE	SI
TASCA ROBERTO	ASSESSORE	SI

Assume la presidenza il Vice Sindaco SCAVUZZO Anna

Partecipa il Segretario Generale DALL'ACQUA Fabrizio

E' altresì presente: Direttore Generale Caporello Arabella - Vice Segretario Generale Vicario ZACCARIA Mariangela

**IL PRESIDENTE**

Constatata la legalità della riunione, invita la Giunta a trattare l'argomento segnato in oggetto;

Vista la proposta dell'Assessore DEL CORNO Filippo Raffaele in allegato e ritenuto la stessa meritevole di approvazione;

Dato atto che la medesima è corredata dei pareri previsti dall'art.49 del T.U. 18 agosto 2000, n. 267 nonché del parere di legittimità del Segretario Generale previsto dall'art. 2 - comma 1 - del Regolamento sul sistema dei controlli interni approvato con delibera CC n. 7 dell'11/02/2013;

Con votazione unanime

**DELIBERA**

Di approvare la proposta di deliberazione in oggetto;

data l'urgenza di dichiarare la presente deliberazione, con votazione unanime, immediatamente eseguibile ai sensi dell'art. 134, 4 comma del T.U. 267/2000

CTM

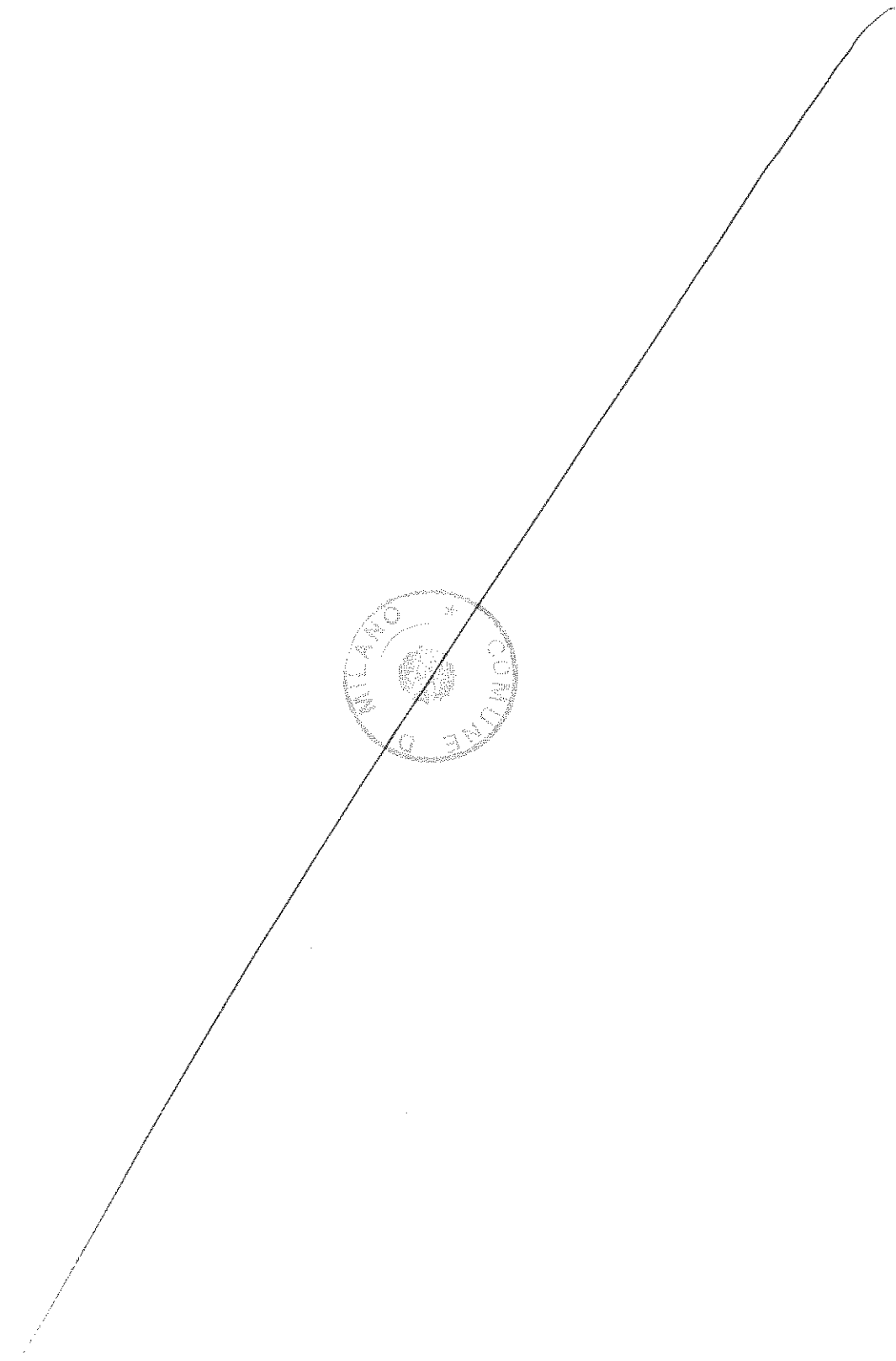
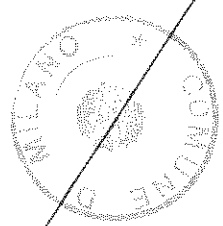



PROPOSTA DI DELIBERAZIONE  
PER LA GIUNTA COMUNALE

DIREZIONE CULTURA

AREA VALORIZZAZIONE PATRIMONIO ARTISTICO E SICUREZZA  
UFFICIO AMMINISTRATIVO CONTABILE SICUREZZA SEDI

OGGETTO: CONCESSIONE DEL BENEFICIO DI INGRESSO GRATUITO AI CIVICI MUSEI OGNI PRIMA DOMENICA DEL MESE A PARTIRE DAL MESE DI GENNAIO 2018 E FINO A GIUGNO 2018 IN CONCOMITANZA ALL'INIZIATIVA DEL MINISTERO DEI BENI E DELLE ATTIVITÀ CULTURALI E DEL TURISMO NOTA COME "DOMENICA AL MUSEO".

IMMEDIATAMENTE ESEGUIBILE.

IL DIRETTORE

DELL'AREA VALORIZZAZIONE PATRIMONIO  
ARTISTICO E SICUREZZA

Anna Maria Maggiore

IL DIRETTORE CULTURA

Giulia Amato

ASSESSORE ALLA CULTURA

Filippo Del Corno  
f.to digitalmente



Comune di  
Milano



## LA GIUNTA COMUNALE

### PREMESSO CHE

il Decreto del Ministero dei Beni e delle Attività Culturali e del Turismo n. 94 del 27.06.2014 prevede l'ingresso gratuito a tutti gli istituti e luoghi della cultura statali la prima domenica di ogni mese, iniziativa nota come "Domenica al Museo".

Negli istituti e luoghi della cultura statali, come risulta dai dati del MIBACT a conclusione dell'anno 2016, (ultimi dati disponibili) dall'avvio dell'iniziativa - avvenuta il 1° luglio 2014 - si è registrata una crescita generalizzata degli incassi rispetto all'anno precedente con un aumento pari a 15%, non limitata alle giornate di gratuità.

Con deliberazioni rispettivamente in atti n. 2408 del 28.11.2014, n. 842 del 30.04.2015, n. 2486 del 29.12.2015, n. 1162 del 22.07.2016 e n. 2126 del 16.12.2016, la Giunta Comunale ha aderito all'iniziativa "Domenica al Museo" con concessione di beneficio d'ingresso gratuito ai Civici Musei ogni prima domenica del mese a partire da domenica 07 dicembre 2014 fino a domenica 03 dicembre 2017.

I dati dell'afflusso dei visitatori, negli istituti e luoghi della cultura statali durante le domeniche gratuite dal 2014 è più che raddoppiato, si tratta ormai di un vero e proprio appuntamento fisso per le famiglie e i turisti, con circa 250/300mila visitatori ad ogni domenica.

Uguualmente a quanto avvenuto a livello nazionale, nei musei civici milanesi, come risulta da dati statistici pervenuti dalle biglietterie da luglio 2014 sino a ottobre 2017, è stato rilevato un maggior numero complessivo dei fruitori del patrimonio culturale, e non limitato alla prima domenica del mese durante la concessione del beneficio della gratuità, con corrispondente aumento degli incassi attestabili su una media relativa all'intero periodo del 12%.

### CONSIDERATO CHE

l'Amministrazione Comunale, in sinergia con le politiche culturali nazionali di facilitazione della fruizione del patrimonio artistico-culturale e coerentemente con le "Linee programmatiche relative alle azioni e ai progetti da realizzare nel corso del mandato", approvate con deliberazione di Consiglio Comunale n.27 del 07.07.2016, si propone di dotare la Città di "migliori strumenti per far conoscere al mondo il nostro patrimonio culturale";

è intenzione dell'Amministrazione sottoporre all'attenzione del Consiglio Comunale una proposta di deliberazione avente ad oggetto: *"Approvazione delle modifiche alla disciplina delle tariffe dei Civici Musei e delle nuove modalità organizzative per l'applicazione delle stesse"*, che proporrà, fra l'altro, di istituzionalizzare l'iniziativa "Domenica al Museo", prevedendo l'ingresso gratuito nei Musei Civici la prima domenica di ogni mese;

nelle more del pronunciamento della suddetta decisione consiliare, stante l'obiettivo di incrementare il numero di utenti e turisti fruitori, si ritiene opportuno prorogare ai visitatori il beneficio dell'ingresso gratuito agli istituti civici di arte, scienza e storia, per un periodo, ritenuto congruo, di sei mesi, da gennaio a giugno 2018.



Comune di  
Milano

#### DATO ATTO CHE

la Deliberazione del Consiglio Comunale n. reg. 70/2003 del 10/11/2003 prevede la possibilità di consentire, per alcuni giorni all'anno, l'ingresso gratuito a tutti i visitatori in occasione di ricorrenze o eventi particolari.

La concessione ai visitatori dell'ingresso gratuito ogni prima domenica del mese a partire da gennaio 2018 fino a giugno 2018 risulta coerente con quanto espresso nella deliberazione di cui sopra.

La minor entrata stimata in base alla media dell'affluenza domenicale nei Musei Civici è calcolata in € 66.000,00 per il periodo di 6 mesi, ovvero per le 6 domeniche, e sarà bilanciata dall'incremento generalizzato degli incassi per quanto detto in narrativa, come meglio precisato nella relazione del Direttore di Area, allegata quale parte integrante.

In occasione di mostre temporanee realizzate all'interno del percorso museale, anche con partnership private, che prevedono un aumento temporaneo del costo di ingresso al Museo, la gratuità verrà applicata esclusivamente alla tariffa di ingresso al Museo mentre rimarrà invariata la tariffa di ingresso della mostra, salvo diversi accordi con il partner privato quando è organizzatore dell'evento.

Per dare continuità all'iniziativa e per l'imminenza dell'evento, il provvedimento appare meritevole di immediata eseguibilità per quanto previsto dall'art.134 comma 4 del D.Lgs. n.267/2000.

#### VISTI

gli artt. 48, 49, 134 4° comma, del D.lgs. n. 267/2000;

l'art. 43 dello Statuto del Comune di Milano;

la Deliberazione del Consiglio Comunale n. reg. 70/2003 del 10/11/2003;

la Deliberazione di Giunta Comunale n.1316 del 27/06/2014;

le deliberazioni di Giunta Comunale rispettivamente n. 2408 del 28/11/2014, n. 842 del 30/04/2015, n. 2486 del 29/12/2015, n.1162 del 22/07/2016 e n. 2126 del 16.12.2016 relative all'adesione dell'iniziativa Ministeriale "Domenica al Museo";

la deliberazione del Consiglio Comunale n. 7 del 22.02.2017, di approvazione del Documento Unico di Programmazione e Bilancio di Previsione 2017-2019;

la deliberazione di Giunta Comunale n. 542/2017 del 31.03.2017, di approvazione del Piano Esecutivo di Gestione 2017-2019;

la deliberazione del Consiglio Comunale n. 15/2017 del 22.06.2017, di approvazione della Programmazione 2017-2019 - Variazione del Bilancio Finanziario;



Comune di  
Milano



la Deliberazione di Consiglio Comunale n. 27 del 07.07.2016, di approvazione delle "Linee programmatiche relative alle azioni e ai progetti da realizzare nel corso del mandato";

l'allegata relazione tecnica del Direttore di Area;

i pareri espressi, ai sensi dell'art. 49 del D.Lgs. 267/2000, dal Direttore di Area e dal Ragioniere Generale, allegati alla proposta di deliberazione quali parte integrante;

il parere di legittimità espresso dal Segretario Generale, che si allega alla presente deliberazione quale parte integrante;

#### DELIBERA

1. per le motivazioni di cui in premessa, che qui si intendono integralmente richiamate, di concedere ai visitatori il beneficio dell'ingresso gratuito agli Istituti Civici di arte, scienza e storia ogni prima domenica del mese a partire da gennaio 2018 fino a giugno 2018 in sinergia con quanto previsto dal Decreto del Ministero dei Beni e delle Attività culturali e del Turismo n. 94 del 27.06.2014;
2. di dare atto che il Dirigente competente assumerà tutti gli atti necessari e conseguenti all'adozione del presente provvedimento;
3. di dichiarare il presente provvedimento immediatamente eseguibile ai sensi dell'art. 134 4° comma, del D.Lgs. n. 267/2000.

Firmato digitalmente da DEL CORNO FILIPPO RAFFAELE, Maggiore Anna Maria, Giulia Amato

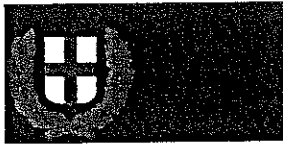

**RELAZIONE** allegata parte integrante alla Proposta di Deliberazione di Giunta Comunale avente ad oggetto: **Concessione del beneficio di ingresso gratuito ai Civici Musei ogni prima domenica del mese a partire dal mese di gennaio 2018 e fino a giugno 2018 in concomitanza all'iniziativa del Ministero dei Beni e delle Attività culturali e del Turismo nota come "Domenica al Museo".**

**Composta da n. 1 pagina**

**Il Direttore di Area Valorizzazione Patrimonio Artistico e Sicurezza**

Arch . Anna Maria Maggiore  
(firmato digitalmente)

Il DM n. 94 del 27.06.2014 prevede l'ingresso gratuito a tutti i Musei Statali la prima domenica di ogni mese attraverso l'iniziativa "Domenica al Museo".

Nei musei civici come risulta da dati statistici interni dell'Area, dal 2014 sino a ottobre 2017, l'adesione sperimentale all'iniziativa del D.M. su citato, ha portato non solo a un aumento degli ingressi durante la prima domenica del mese, ma soprattutto a un maggior numero complessivo dei fruitori del patrimonio culturale corrispondente a un aumento degli incassi superiori al 15%.

La Direzione Cultura intende proseguire nella adesione all'iniziativa "Domenica al Museo", visto il grande successo di pubblico riscosso negli anni 2015 e 2016, l'utenza media registrata nelle domeniche a ingresso gratuito rispetto a quella riportata mediamente nelle altre domeniche dell'anno è stata maggiore rispettivamente del 40% e del 45%.

La concessione del beneficio d'ingresso gratuito ai visitatori è coerente con quanto espresso dalle deliberazioni di Consiglio Comunale n. 70/2003 e di G.C. n. 1316/2014 che prevedono possibilità di concedere la gratuità in caso di ingresso gratuito in occasione di ricorrenze o eventi particolari.

In occasione di mostre temporanee realizzate all'interno del percorso museale, che prevedono un aumento temporaneo del costo di ingresso al Museo, la gratuità verrà applicata esclusivamente alla tariffa di ingresso al Museo, mentre rimarrà invariata la tariffa di ingresso della mostra.

La minor entrata è stata stimata, in base alla media dell'incasso domenicale che nel periodo tra gennaio 2017 e giugno 2017 è risultata essere di circa € 11.000,00 per ciascuna domenica; pertanto l'importo della minore entrata, rapportato al periodo gennaio-giugno 2018 è stimato complessivamente in circa € 66.000,00.

**IL DIRETTORE  
DI AREA VALORIZZAZIONE  
PATRIMONIO ARTISTICO  
E SICUREZZA**  
Anna Maria Maggiore



(firmato digitalmente)

Firmato digitalmente da Maggiore Anna Maria in data 04/12/2017



Comune di  
Milano

**IL DIRETTORE  
DI AREA VALORIZZAZIONE  
PATRIMONIO ARTISTICO  
E SICUREZZA**

Anna Maria Maggiore

**FOGLIO PARERI RELATIVO ALLA PROPOSTA DI DELIBERAZIONE AVENTE IL SEGUENTE OGGETTO:  
CONCESSIONE DEL BENEFICIO DI INGRESSO GRATUITO AI CIVICI MUSEI OGNI PRIMA DOMENICA DEL MESE  
A PARTIRE DAL MESE DI GENNAIO 2018 E FINO A GIUGNO 2018 IN CONCOMITANZA ALL'INIZIATIVA DEL  
MINISTERO DEI BENI E DELLE ATTIVITÀ CULTURALI E DEL TURISMO NOTA COME "DOMENICA AL MUSEO".  
IMMEDIATAMENTE ESEGUIBILE.**

Numero progressivo informatico:

**PARERE DI REGOLARITÀ TECNICA**

ai sensi dell'art. 49 del D.Lgs. n. 267/2000

**FAVOREVOLE**

**IL DIRETTORE  
DI AREA VALORIZZAZIONE  
PATRIMONIO ARTISTICO  
E SICUREZZA**

Anna Maria Maggiore

Firmato digitalmente da Maggiore Anna Maria in data 04/12/2017

LAND

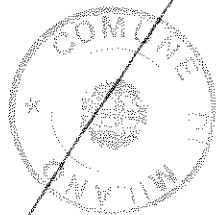



FOGLIO PARERI RELATIVO ALLA PROPOSTA DI DELIBERAZIONE AVENTE IL SEGUENTE  
OGGETTO: Concessione del beneficio di ingresso gratuito ai Civici Musei ogni prima domenica del  
mese a partire dal mese di gennaio 2018 e fino a giugno 2018 in concomitanza all'iniziativa del Ministero  
dei Beni e delle Attività Culturali e del Turismo nota come "Domenica Al Museo". Immediatamente  
Eseguibile

Numero progressivo informatico: 4469

**Direzione Bilancio ed Entrate**

**PARERE DI REGOLARITA' CONTABILE**

*ai sensi dell'art. 49 del T.U. n. 267/2000*

*Favorevole*

IL RESPONSABILE DI RAGIONERIA

Firmato digitalmente da COLANGELO ROBERTO in data 14/12/2017

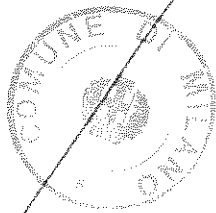

FOGLIO PARERI RELATIVO ALLA PROPOSTA DI DELIBERAZIONE AVENTE IL SEGUENTE  
OGGETTO: Concessione del beneficio di ingresso gratuito ai Civici Musei ogni prima domenica del  
mese a partire dal mese di gennaio 2018 e fino a giugno 2018 in concomitanza all'iniziativa del Ministero  
dei Beni e delle Attività Culturali e del Turismo nota come "Domenica Al Museo". Immediatamente  
Eseguibile

Numero proposta: 4469

**PARERE DI LEGITTIMITA'**

(Art.2- comma 1 – Regolamento del Sistema sui Controlli Interni)

*Favorevole*

IL SEGRETARIO GENERALE

Firmato digitalmente da Fabrizio Dall'Acqua in data 15/12/2017

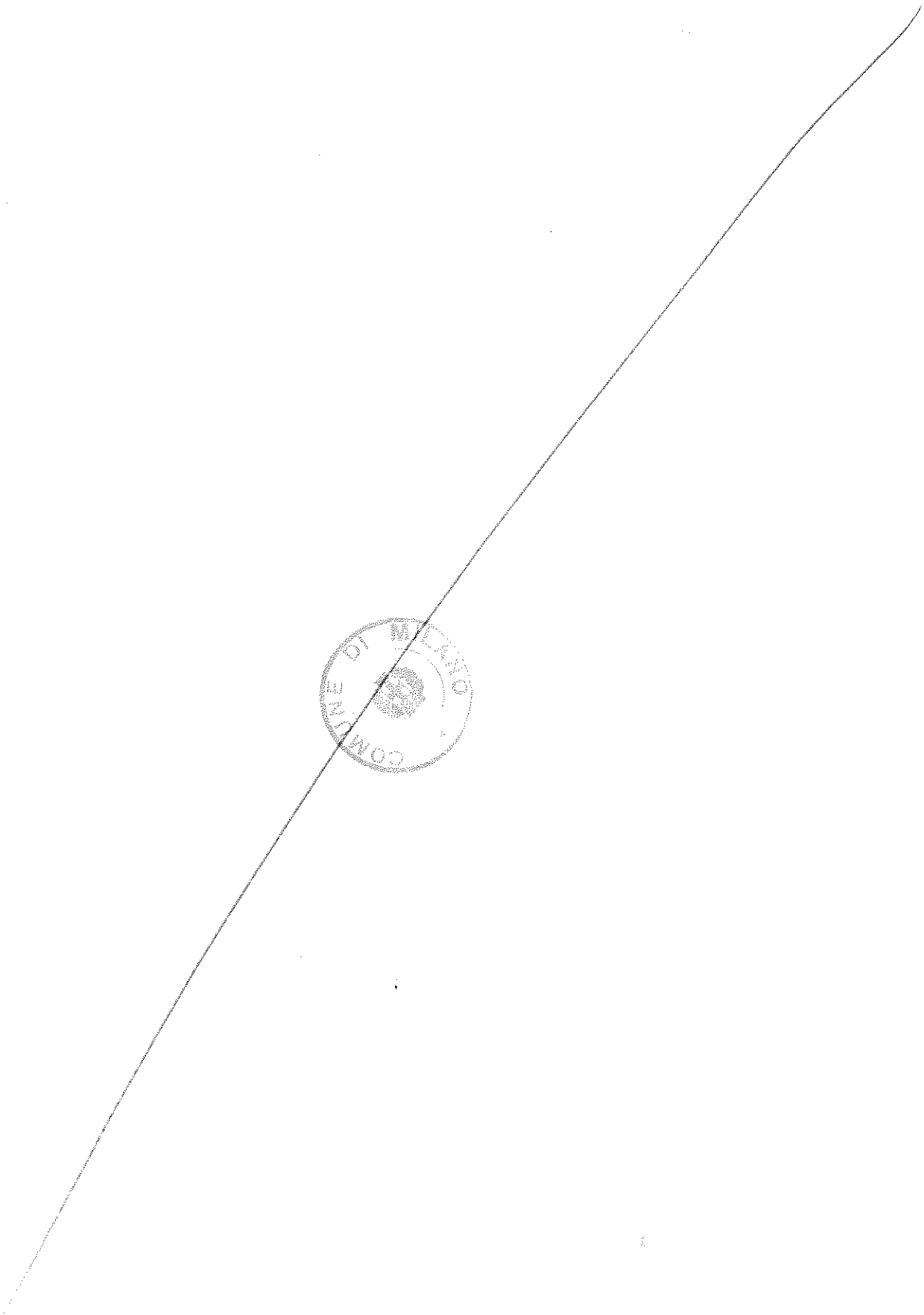
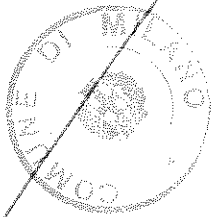



**DELIBERAZIONE DELLA GIUNTA COMUNALE N. 2252 DEL 15/12/2017**

---

Letto approvato e sottoscritto

**IL Vice Sindaco  
Anna Scavuzzo  
Firmato digitalmente**

**IL Segretario Generale  
Fabrizio DALL'ACQUA  
Firmato digitalmente**

---

Copia della presente deliberazione, verrà affissa in pubblicazione all'Albo Pretorio ai sensi dell'art. 124, comma 1, del D.Lgs.267/2000 e vi resterà per 15 giorni consecutivi. In pari data verrà trasmessa comunicazione, ai sensi dell'art. 125 D.Lgs. 267/2000 ai signori Capigruppo Consiliari.

**IL Segretario Generale  
Fabrizio DALL'ACQUA  
Firmato digitalmente**

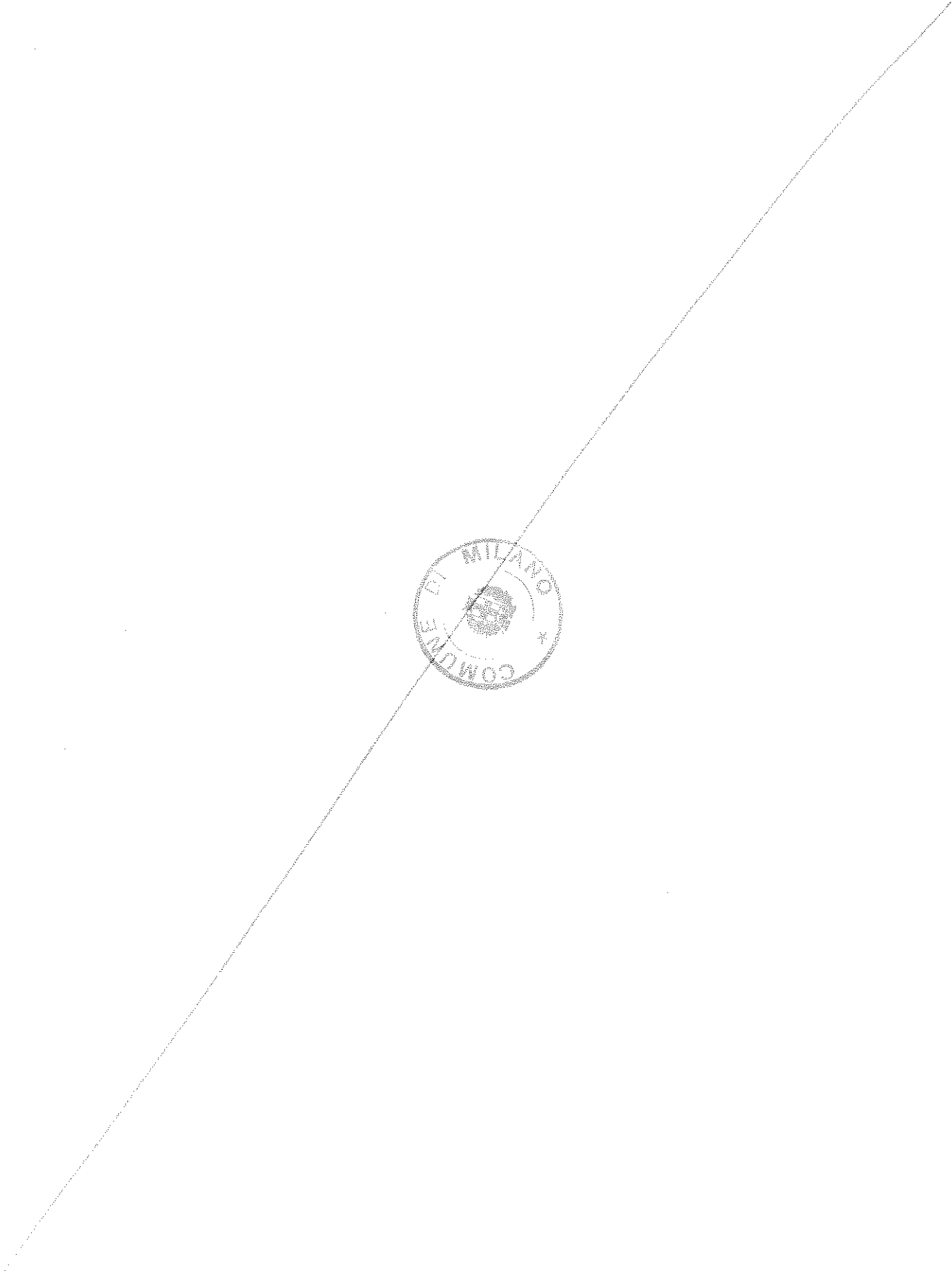
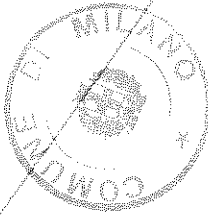

Milano



Comune  
di Milano

COMUNE DI MILANO

Si attesta che il documento "Concessione del beneficio di ingresso gratuito ai Civici Musei ogni prima domenica del mese a partire dal mese di gennaio 2018 e fino a giugno 2018 in concomitanza all'iniziativa del Ministero dei Beni e delle Attività Culturali e del Turismo nota come "Domenica Al Museo". Immediatamente Eseguitabile" (n. 2252/2017) è stato affisso all'albo Pretorio per il periodo dal 03/01/2018 al 18/01/2018.

Milano, 19/01/2018

F.to da  
L'Operatore dell'Albo Pretorio

COMANDO

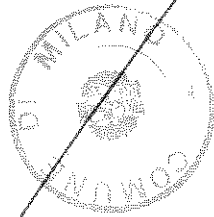



Milano



Comune  
di Milano

COMUNE DI MILANO

Si attesta che la delibera "Concessione del beneficio di ingresso gratuito ai Civici Musei ogni prima domenica del mese a partire dal mese di gennaio 2018 e fino a giugno 2018 in concomitanza all'iniziativa del Ministero dei Beni e delle Attività Culturali e del Turismo nota come "Domenica Al Museo". Immediatamente Eseguitabile" (n. 2252/2017) pubblicata all'albo dal 03/01/2018 al 18/01/2018 è divenuta esecutiva dal 13/01/2018.

Milano, 19/01/2018

F.to da  
Il Funzionario Amm.vo

**COMUNE DI MILANO**  
SECRETARIA GENERALE

A sensi del D.P.R. n. 207 del 10.06.1999, art. 446 attesto  
che il presente documento è composto di n. 10  
fogli, è copia conforme all'originale qui depositato.



30 GEN 2010

Milano, \_\_\_\_\_  
IL SEGRETARIO GENERALE

Il Funzionario dei Servizi Amministrativi

Dott.ssa Paola Clivio

*Paola Clivio*



Comune di  
MILANO

**DELIBERAZIONE DELLA GIUNTA COMUNALE N. 2255 DEL 15/12/2017**

SETT. AREA FINANZE E ONERI TRIBUTARI

Numero proposta: 4675

**OGGETTO: Imposta di soggiorno nella Città di Milano - Determinazione tariffe per l'anno 2018. Immediatamente eseguibile.**

L'Anno duemiladiciassette, il giorno quindici, del mese di dicembre, alle ore 10.15, nella sala giunta del palazzo municipale si è riunita la Giunta Comunale.

Si dà atto che risultano presenti i seguenti n. 11 amministratori in carica:

NOMINATIVO	CARICA	PRESENTE
SALA GIUSEPPE	SINDACO	NO
SCAVUZZO ANNA	VICE SINDACO	SI
COCCO ROBERTA	ASSESSORE	SI
DEL CORNO FILIPPO RAFFAELE	ASSESSORE	SI
GRANELLI MARCO	ASSESSORE	NO
GUAINERI ROBERTA	ASSESSORE	SI

LIPPARINI LORENZO	ASSESSORE	SI
MAJORINO PIERFRANCESCO	ASSESSORE	SI
MARAN PIERFRANCESCO	ASSESSORE	SI
RABAIOTTI GABRIELE	ASSESSORE	SI
ROZZA MARIA CARMELA	ASSESSORE	SI
TAJANI CRISTINA	ASSESSORE	SI
TASCA ROBERTO	ASSESSORE	SI

Assume la presidenza il Vice Sindaco SCAVUZZO Anna

Partecipa il Segretario Generale DALL'ACQUA Fabrizio

E' altresì presente: Direttore Generale Caporello Arabella - - Vice Segretario Generale Vicario ZACCARIA Mariangela

**IL PRESIDENTE**

Constatata la legalità della riunione, invita la Giunta a trattare l'argomento segnato in oggetto;

Vista la proposta dell'Assessore TASCA Roberto, GUAINERI Roberta in allegato e ritenuto la stessa meritevole di approvazione;

Dato atto che la medesima è corredata dei pareri previsti dall'art.49 del T.U. 18 agosto 2000, n. 267 nonché del parere di legittimità del Segretario Generale previsto dall'art. 2 - comma 1 - del Regolamento sul sistema dei controlli interni approvato con delibera CC n. 7 dell'11/02/2013;

Con votazione unanime

**DELIBERA**

Di approvare la proposta di deliberazione in oggetto;

data l'urgenza di dichiarare la presente deliberazione, con votazione unanime, immediatamente eseguibile ai sensi dell'art. 134, 4 comma del T.U. 267/2000

COMPTON

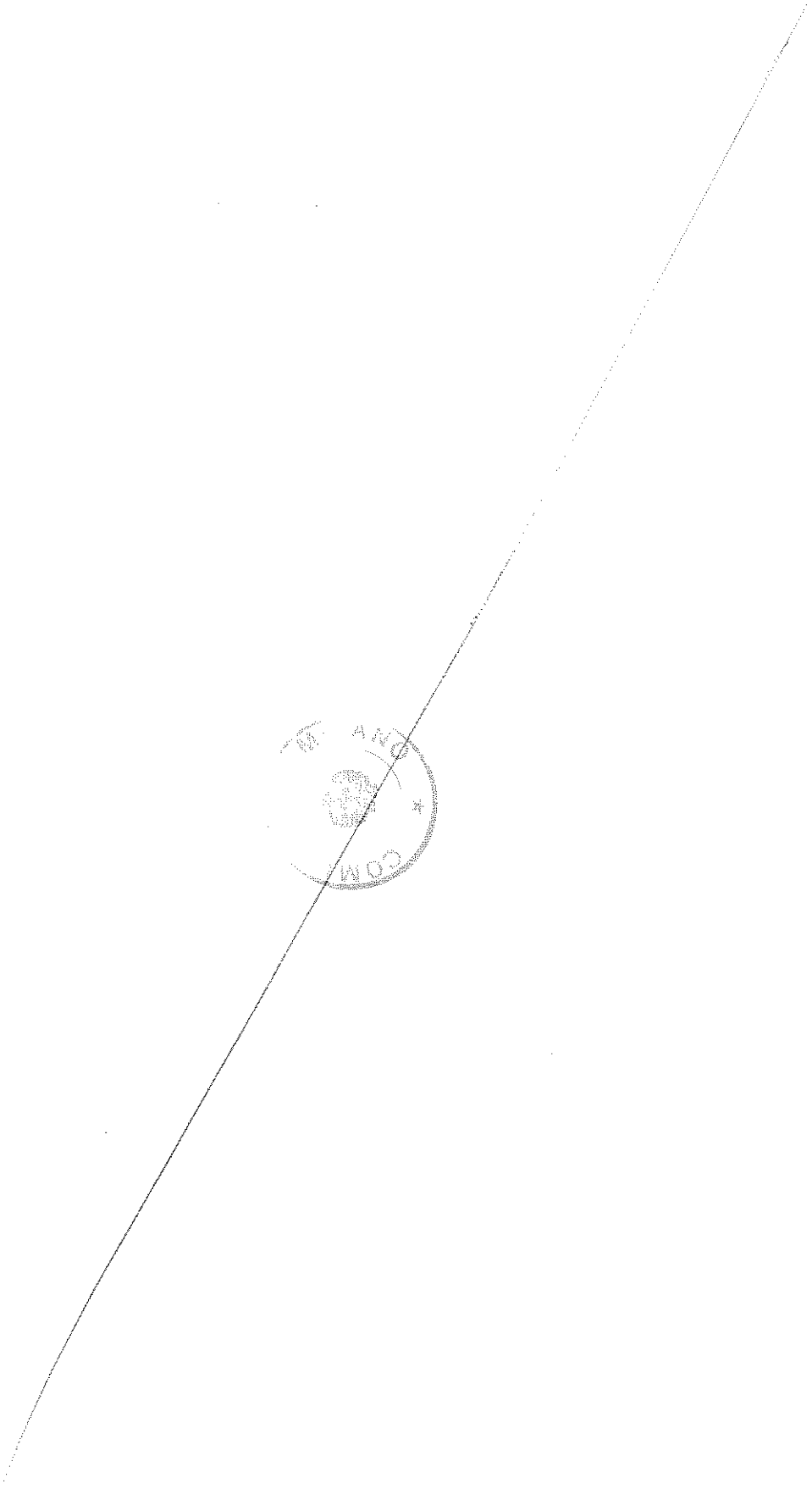



Milano



Comune  
di Milano

**DIREZIONE BILANCIO E ENTRATE  
AREA FINANZE ED ONERI TRIBUTARI**

**PROPOSTA DI DELIBERAZIONE  
DI GIUNTA COMUNALE**

**OGGETTO: Imposta di soggiorno nella Città di Milano – Determinazione tariffe per l'anno 2018**

IL DIRETTORE DI AREA  
FINANZE ED ONERI TRIBUTARI  
Dott.ssa Monica Mori

IL DIRETTORE CENTRALE  
BILANCIO ED ENTRATE  
Dott. Roberto Colangelo

L'ASSESSORE AL BILANCIO  
E DEMANIO  
Prof. Roberto Tasca

L'ASSESSORE A TURISMO,  
SPORT E QUALITA' DELLA VITA  
Dott.ssa Roberta Guaineri



## LA GIUNTA COMUNALE

### **Premesso che**

- l'art. 4 del D.Lgs. 14 marzo 2011, n.23 prevede, per gli Enti Locali, la facoltà di istituire l'imposta di soggiorno a carico di coloro che soggiornano nelle strutture ricettive della città, da applicare con criteri di gradualità in proporzione alla loro classificazione fino all'importo massimo di 5 euro per pernottamento;
- l'imposta è intesa come strumento di finanziamento degli interventi e dei servizi rilevanti ai fini turistici, culturali e ambientali;

### **Dato atto che**

- con deliberazione del Consiglio Comunale n. 19 dell'11 giugno 2012 è stata istituita l'imposta di soggiorno nella città di Milano, con conseguente approvazione del relativo Regolamento, nel quale venivano disciplinate sia le fattispecie da sottoporre ad imposta sia le relative esenzioni e agevolazioni, oltre agli adempimenti a carico dei gestori delle strutture ricettive;
- con deliberazione della Giunta Comunale n. 1222 del 21 giugno 2013 sono state approvate le tariffe relative all'Imposta di soggiorno;
- con deliberazione del Consiglio Comunale n. 13 del 7 marzo 2016 è stato modificato il Regolamento, al fine di recepire le modifiche apportate alla disciplina del turismo e alle fattispecie indicate come strutture ricettive dalla Legge Regionale del 1° ottobre 2015, n. 27;
- il D.L. 24 aprile 2017, n. 50, coordinato con la legge di conversione del 21 giugno 2017, n. 96, recante «Disposizioni urgenti in materia finanziaria, iniziative a favore degli enti territoriali, ulteriori interventi per le zone colpite da eventi sismici e misure per lo sviluppo», ha introdotto una specifica disciplina tributaria per le locazioni brevi, individuando nel "soggetto che incassa il canone o il corrispettivo, ovvero che interviene nel pagamento dei predetti canoni o corrispettivi" il responsabile del pagamento dell'imposta di soggiorno;

### **Considerato che**

- negli ultimi due anni Milano è stata una delle città più visitate a livello mondiale e la prima destinazione italiana, facendo registrare un costante incremento di presenze turistiche in città;
- il ruolo di prestigio, conquistato a fronte di proposte culturali, espositive, sportive, di svago di altro livello, implica il sostenimento di costi ingenti;
- il bilancio del Comune registra una costante contrazione delle risorse trasferite dallo Stato agli Enti Locali;



## Rilevato che

- lo sviluppo di piattaforme web e portali tematici per la locazione di immobili ha favorito l'incontro della domanda e dell'offerta di appartamenti anche per soggiorni di breve durata;
- il numero di alloggi proposti in locazione attraverso tali strumenti è aumentato in modo esponenziale nel giro di pochi anni;
- la tipologia degli immobili pubblicizzati sui portali tematici è di livello medio/alto;

**Rilevato inoltre che** il comma 7, dell'art.4 del D.L. 24 aprile 2017, n. 50, sopra citato, stabilisce la possibilità per gli enti, a decorrere dall'anno 2017, di rimodulare l'imposta di soggiorno, in deroga a quanto previsto dall'art. 1, comma 26, della Legge 28 dicembre 2015, n. 208 e successive modificazioni e integrazioni;

**Ritenuto opportuno**, al fine di assicurare gli equilibri di bilancio, procedere alla revisione della tariffa prevista per le case e appartamenti per vacanze e per le "locazioni brevi", così come definite dal D.L. n. 50/2017, aumentandola da 2 a 3 euro per persona/per pernottamento, mantenendo al contempo invariate le tariffe previste per le altre tipologie di strutture ricettive;

**Considerato opportuno** prevedere l'entrata in vigore delle modifiche apportate con il presente provvedimento, a far data dal 1 gennaio 2018, secondo quanto previsto dall'art. 1, comma 169, della L. 27 dicembre 2006, n. 296, dichiarandone contestualmente l'immediata eseguibilità;

**Dato atto che** le deliberazioni tariffarie relative alle entrate tributarie degli enti locali devono essere inviate al Ministero dell'economia e delle finanze, Dipartimento delle politiche fiscali, secondo le modalità e i termini di cui all'art. 13, comma 15, del D.L. n. 201/2011, convertito dalla L. n. 214/2011 e successive modificazioni e integrazioni;

**Considerato che** in merito alle proposte di modifiche sopra esposte sono stati sentiti i rappresentanti di categoria delle associazioni maggiormente rappresentative, ai sensi dell'art. 4, comma 3, del D. Lgs. n. 23/2011;

## Visti

- l'art. 42, comma 2, lettera f) e l'art. 58 del D.Lgs. n. 267/2000, che attribuisce alla Giunta Comunale la competenza per la determinazione delle tariffe da approvare entro i termini di approvazione del bilancio di previsione;
- gli artt. 48, comma 2, 49, comma 1, 134, comma 4, del D.Lgs. 18 agosto 2000 n. 267 e s.m.i.;
- gli artt. 23 e 24 del Testo Unico sul turismo, di cui alla L.R. 16 luglio 2007, n. 15 e s.m.i.;
- l'art. 43 dello Statuto del Comune di Milano;
- il Regolamento dell'Imposta comunale di Soggiorno nella Città di Milano;
- la Deliberazione del Consiglio Comunale n. 7 del 22 febbraio 2017, avente a oggetto "Documento Unico di Programmazione e Bilancio di previsione 2017-2019" e s.m.i.;



- la Deliberazione di Consiglio comunale n. 36 del 27.11.2017, avente a oggetto “Programmazione 2017-2019 – variazione del Bilancio finanziario”;
- i pareri di regolarità tecnica e di regolarità contabile espressi, ai sensi dell’art. 49, comma 1, del D.Lgs. 18 agosto 2000, n. 267 e s.m.i., rispettivamente dal Direttore dell’Area Finanze e Oneri Tributari e dal Direttore dell’Area Contabilità, allegati al presente provvedimento quale parte integrante e sostanziale;
- il parere di legittimità espresso dal Segretario Generale, anch’esso allegato al presente provvedimento quale parte integrante e sostanziale.

**Considerato che**, ai sensi dell’art. 239, comma 1, lettera b), del D.Lgs. n. 267/2000, come modificato dall’art. 3, comma 2-bis, del D.L. n. 174/2012, il parere dell’organo di revisione economico-finanziaria non è dovuto

### **DELIBERA**

1. Di approvare la revisione della tariffa giornaliera dell’imposta di soggiorno prevista per le case e appartamenti per vacanze e per le “locazioni brevi”, così come definite dal D.L. n. 50/2017, sopra citato, fissandola a 3 euro per pernottamento/ per persona.
2. Di mantenere invariate le tariffe previste per le altre tipologie di strutture ricettive.
3. Di dare atto che le modifiche introdotte con il presente provvedimento hanno effetto dal 1° gennaio 2018, secondo quanto previsto dall’art. 1, comma 169, della L. 27 dicembre 2006, n. 296.
4. Di dichiarare il presente provvedimento immediatamente eseguibile, per le motivazioni indicate in premessa, stante la necessità di garantire adeguata informazione.
5. Di inviare la presente deliberazione al Ministero dell’Economia e delle Finanze, Dipartimento delle Politiche Fiscali, secondo le modalità e i termini previsti dall’art. 13, comma 15, del D.L. n. 201/2011.

Firmato digitalmente da Monica Mori, COLANGELO ROBERTO, GUAINERI ROBERTA, TASCA ROBERTO





FOGLIO PARERI RELATIVO ALLA PROPOSTA DI DELIBERAZIONE AVENTE IL SEGUENTE OGGETTO:

**Imposta di soggiorno nella Città di Milano – Determinazione tariffe per l'anno 2018**

Numero progressivo informatico:

**PARERE DI REGOLARITÀ' TECNICA**  
*ai sensi dell'art. 49 del D.Lgs. n. 267/2000*

**FAVOREVOLE**

PER IL DIRETTORE DELL'AREA  
FINANZE E ONERI TRIBUTARI  
Monica Mori

.....

Firmato digitalmente da Monica Mori in data 05/12/2017

MILANO

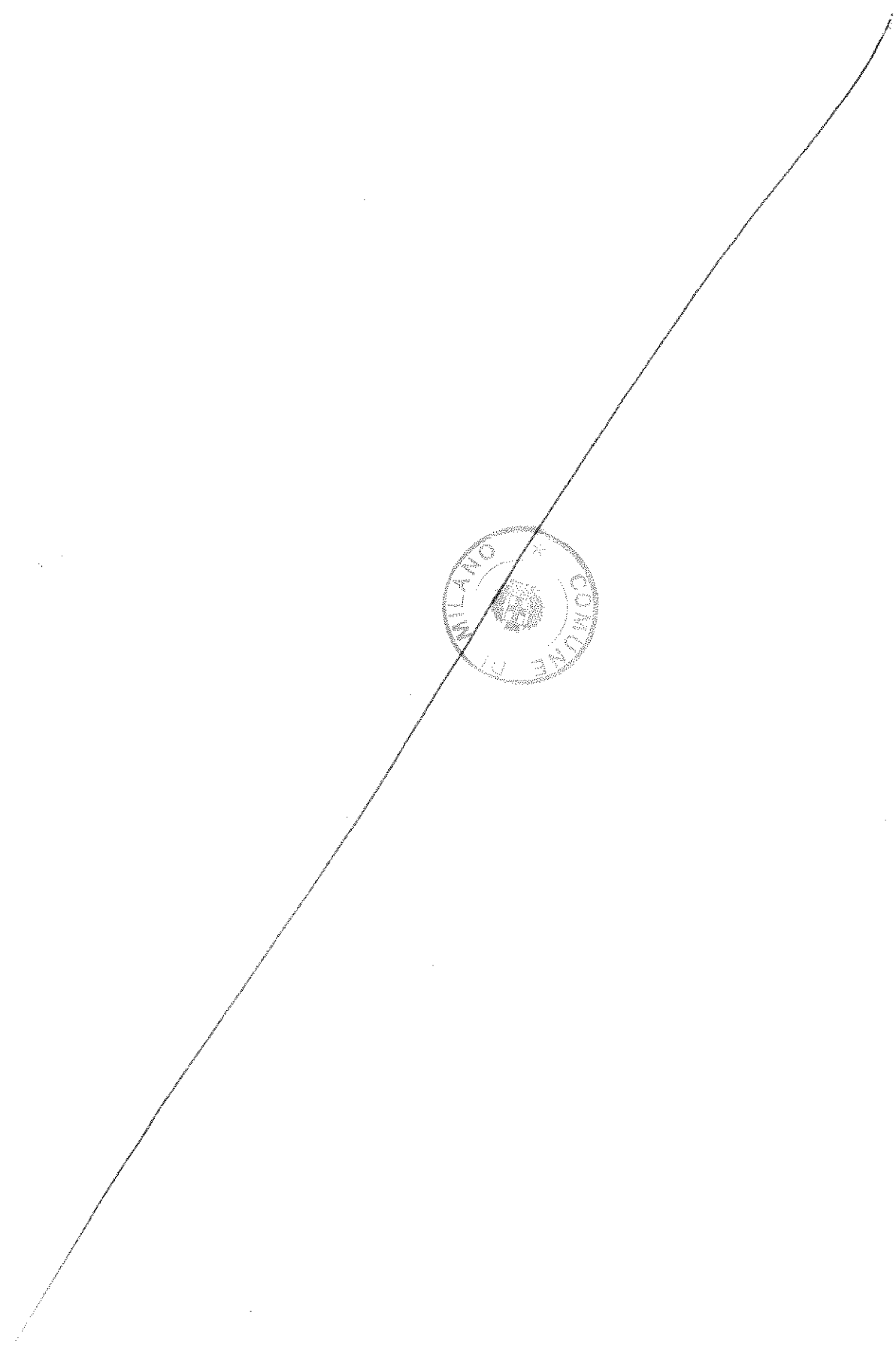
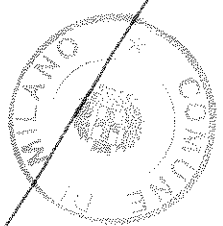

FOGLIO PARERI RELATIVO ALLA PROPOSTA DI DELIBERAZIONE AVENTE IL SEGUENTE  
OGGETTO: Imposta di soggiorno nella Città di Milano – Determinazione tariffe per l'anno 2018.  
Immediatamente eseguibile,

Numero progressivo informatico: 4675

**Direzione Bilancio ed Entrate**

**PARERE DI REGOLARITA' CONTABILE**  
*ai sensi dell'art. 49 del T.U. n. 267/2000*

*Favorevole*

IL RESPONSABILE DI RAGIONERIA

Firmato digitalmente da COLANGELO ROBERTO in data 14/12/2017



FOGLIO PARERI RELATIVO ALLA PROPOSTA DI DELIBERAZIONE AVENTE IL SEGUENTE  
OGGETTO: Imposta di soggiorno nella Città di Milano – Determinazione tariffe per l'anno 2018.  
Immediatamente eseguibile,

Numero proposta: 4675

**PARERE DI LEGITTIMITA'**

(Art.2- comma 1 – Regolamento del Sistema sui Controlli Interni)

*Favorevole*

IL SEGRETARIO GENERALE

Firmato digitalmente da Fabrizio Dall'Acqua in data 15/12/2017

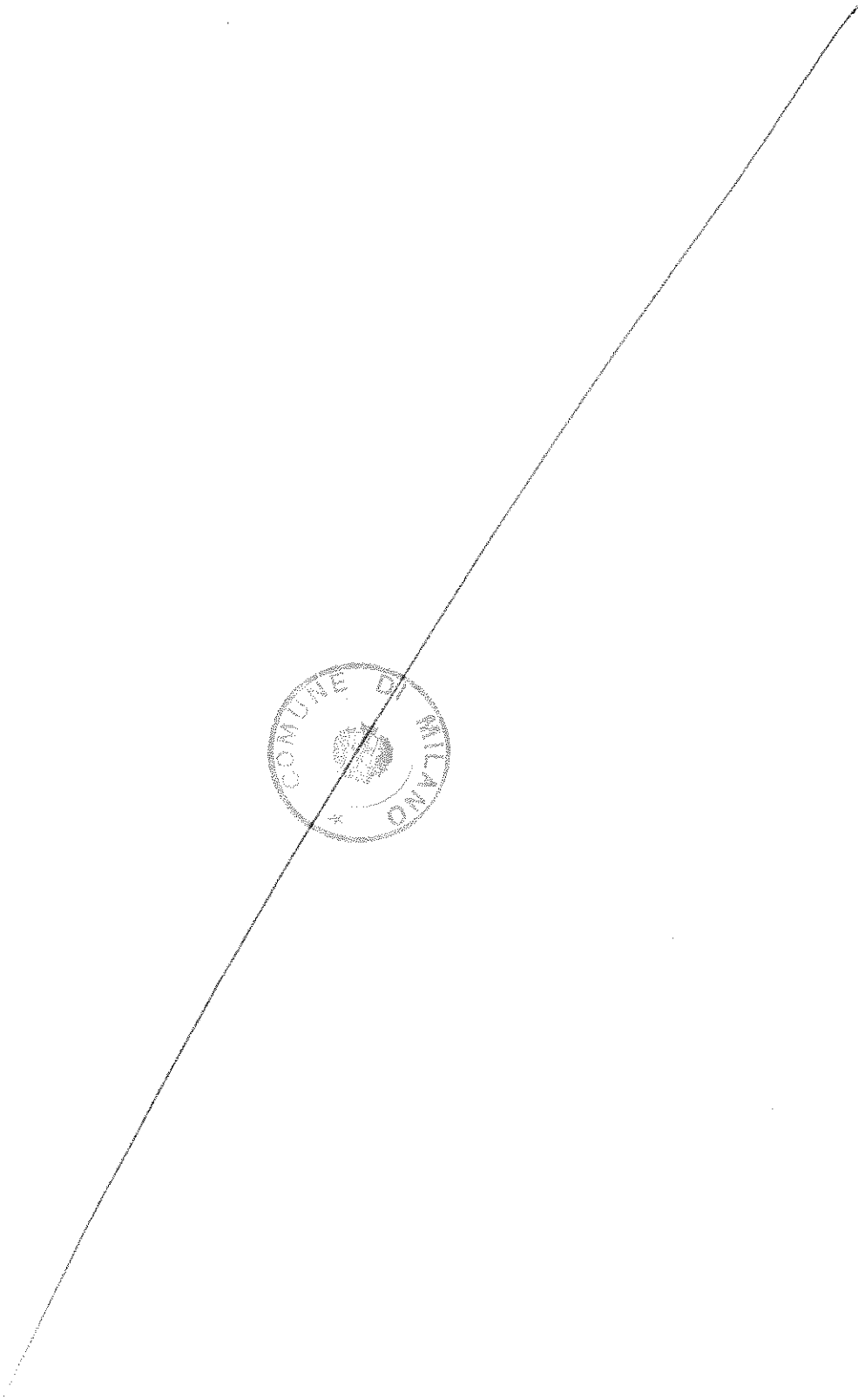
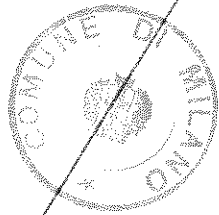



**DELIBERAZIONE DELLA GIUNTA COMUNALE N. 2255 DEL 15/12/2017**

---

Letto approvato e sottoscritto

**IL Vice Sindaco**  
**Anna Scavuzzo**  
Firmato digitalmente

**IL Segretario Generale**  
**Fabrizio DALL'ACQUA**  
Firmato digitalmente

---

Copia della presente deliberazione, verrà affissa in pubblicazione all'Albo Pretorio ai sensi dell'art. 124, comma 1, del D.Lgs.267/2000 e vi resterà per 15 giorni consecutivi. In pari data verrà trasmessa comunicazione, ai sensi dell'art. 125 D.Lgs. 267/2000 ai signori Capigruppo Consiliari.

**IL Segretario Generale**  
**Fabrizio DALL'ACQUA**  
Firmato digitalmente

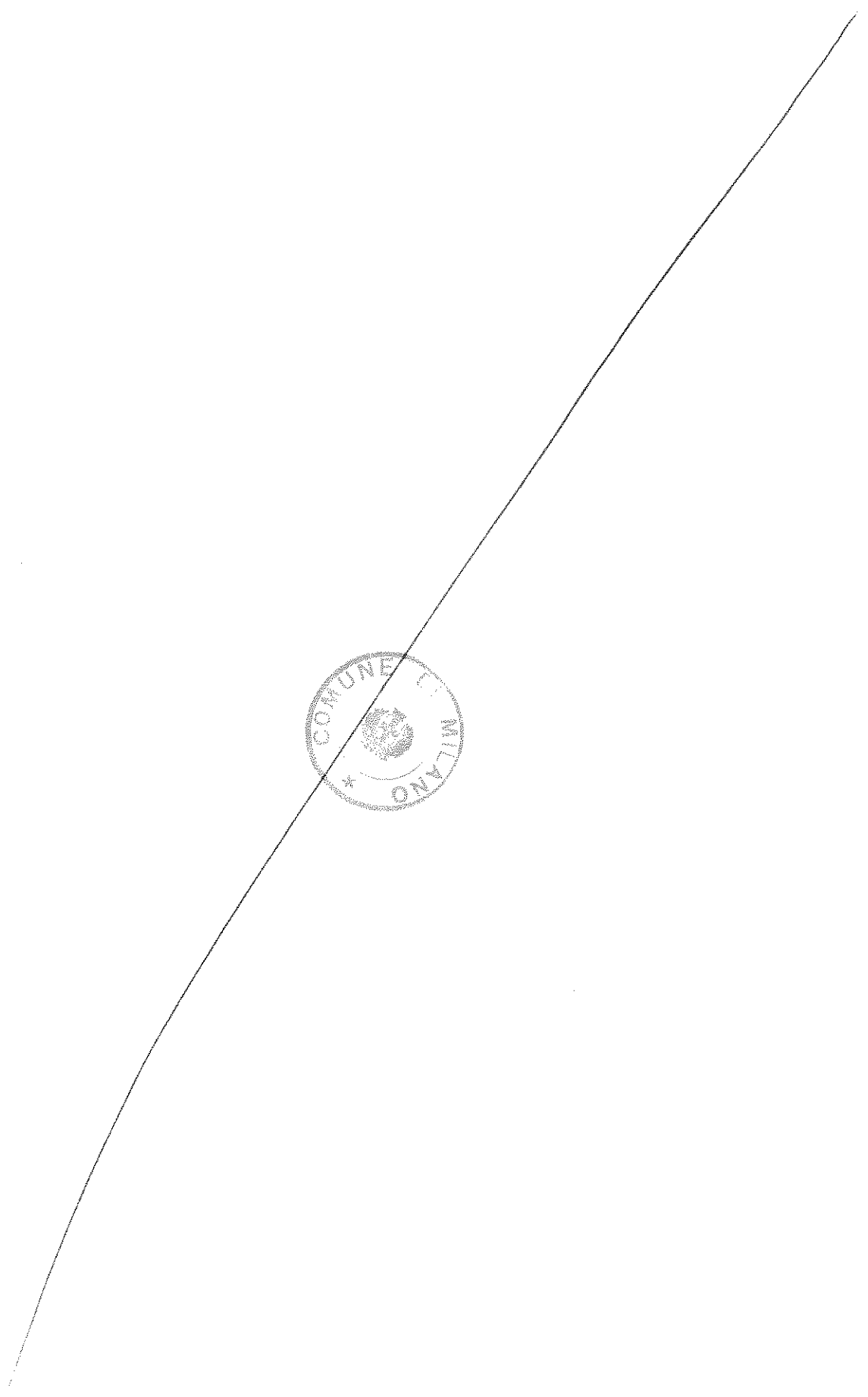
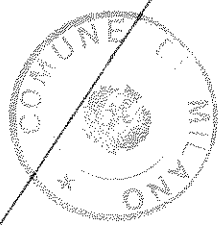



Milano



Comune  
di Milano

COMUNE DI MILANO

Si attesta che il documento "Imposta di soggiorno nella Città di Milano - Determinazione tariffe per l'anno 2018. Immediatamente eseguibile." (n. 2255/2017) è stato affisso all'albo Pretorio per il periodo dal 03/01/2018 al 18/01/2018.

Milano, 19/01/2018

F.to da  
L'Operatore dell'Albo Pretorio

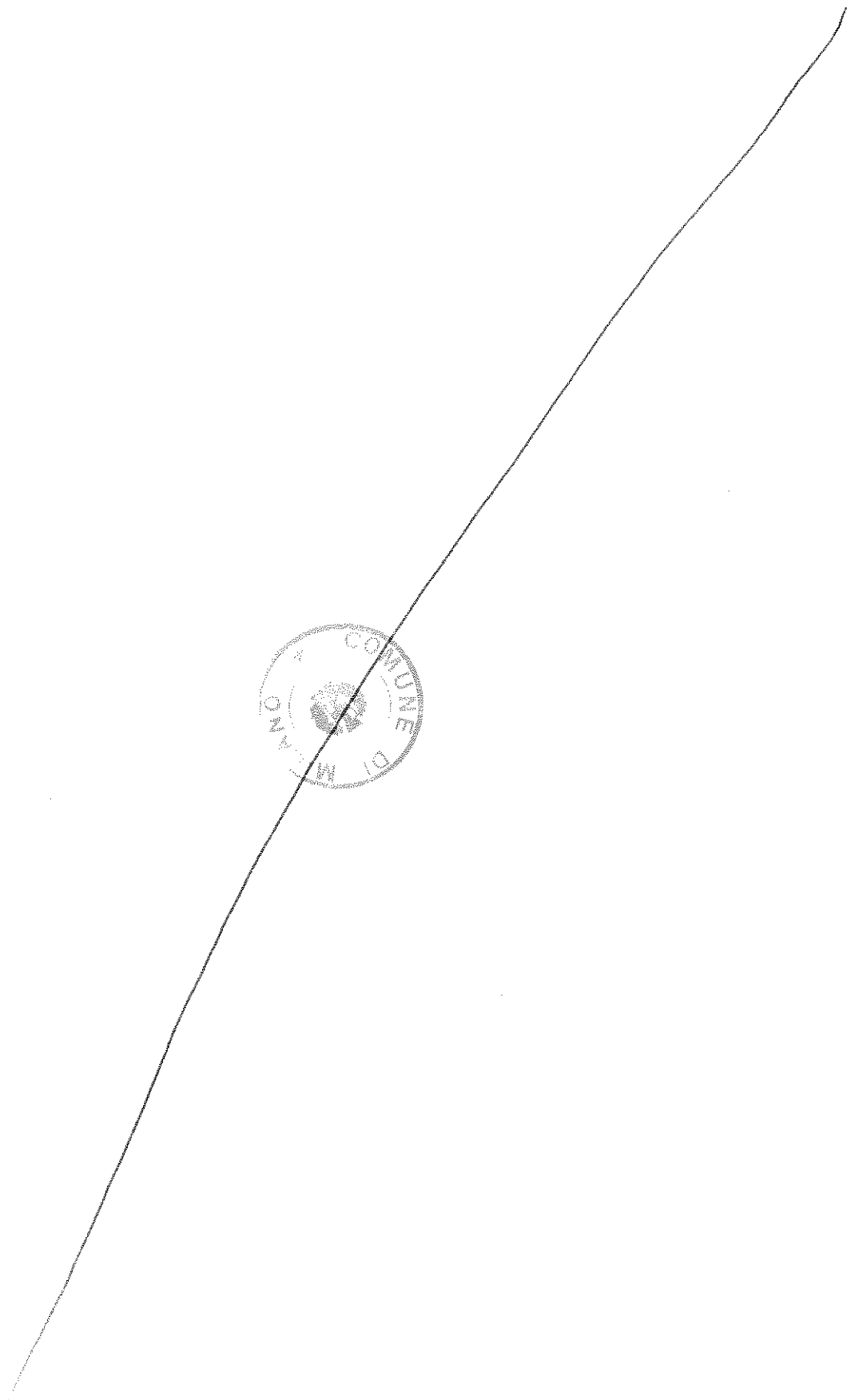



Milano



Comune  
di Milano

COMUNE DI MILANO

Si attesta che la delibera "Imposta di soggiorno nella Città di Milano - Determinazione tariffe per l'anno 2018. Immediatamente eseguibile." (n. 2255/2017) pubblicata all'albo dal 03/01/2018 al 18/01/2018 è divenuta esecutiva dal 13/01/2018.

Milano, 19/01/2018

F.to da  
Il Funzionario Amm.vo

**COMUNE DI MILANO**  
SECRETARIA GENERALE

Al sensi del D.P.R. 09.03.2000, N. 445 attesto  
che il presente documento, composto di n. 11 **Facciate**  
~~pag.~~ è copia conforme all'originale qui depositato.



Milano, 30/1/2018  
IL SEGRETARIO GENERALE

IL VICE SEC  
Dott. SS  
Dott. SS



Comune di  
MILANO

**DELIBERAZIONE DELLA GIUNTA COMUNALE N. 2350 DEL 22/12/2017**

SETT. AREA FINANZE E ONERI TRIBUTARI

Numero proposta: 4819

**OGGETTO:** Imposta di soggiorno nella città di Milano - determinazione tariffe per le strutture ricettive extra alberghiere per l'anno 2018 - immediatamente eseguibile

L'Anno duemiladiciassette, il giorno ventidue, del mese di dicembre, alle ore 10.15, nella sala giunta del palazzo municipale si è riunita la Giunta Comunale.

Si dà atto che risultano presenti i seguenti n. 13 amministratori in carica:

NOMINATIVO	CARICA	PRESENTE
SALA GIUSEPPE	SINDACO	SI
SCAVUZZO ANNA	VICE SINDACO	SI
COCCO ROBERTA	ASSESSORE	SI
DEL CORNO FILIPPO RAFFAELE	ASSESSORE	SI
GRANELLI MARCO	ASSESSORE	SI
GUAINERI ROBERTA	ASSESSORE	SI

LIPPARINI LORENZO	ASSESSORE	SI
MAJORINO PIERFRANCESCO	ASSESSORE	SI
MARAN PIERFRANCESCO	ASSESSORE	SI
RABAIOTTI GABRIELE	ASSESSORE	SI
ROZZA MARIA CARMELA	ASSESSORE	SI
TAJANI CRISTINA	ASSESSORE	SI
TASCA ROBERTO	ASSESSORE	SI

Assume la presidenza il Sindaco SALA Giuseppe  
Partecipa il Segretario Generale DALL'ACQUA Fabrizio  
E' altresì presente: Direttore Generale Caporello Arabella - - Vice Segretario Generale Vicario ZACCARIA Mariangela

**IL PRESIDENTE**

Constatata la legalità della riunione, invita la Giunta a trattare l'argomento segnato in oggetto;

Vista la proposta dell'Assessore TASCA Roberto, GUAINERI Roberta in allegato e ritenuto la stessa meritevole di approvazione;

Dato atto che la medesima è corredata dei pareri previsti dall'art.49 del T.U. 18 agosto 2000, n. 267 nonché del parere di legittimità del Segretario Generale previsto dall'art. 2 - comma 1 - del Regolamento sul sistema dei controlli interni approvato con delibera CC n. 7 dell'11/02/2013;

Con votazione unanime

**DELIBERA**

Di approvare la proposta di deliberazione in oggetto;

data l'urgenza di dichiarare la presente deliberazione, con votazione unanime, immediatamente eseguibile ai sensi dell'art. 134, 4 comma del T.U. 267/2000

COLON

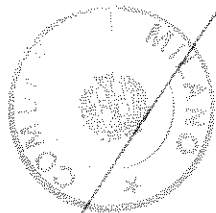



Milano



Comune  
di Milano

**PROPOSTA DI DELIBERAZIONE  
DI GIUNTA COMUNALE**

**OGGETTO: IMPOSTA DI SOGGIORNO NELLA CITTA' DI MILANO –  
DETERMINAZIONE TARIFFE PER LE STRUTTURE RICETTIVE EXTRA  
ALBERGHIERE PER L'ANNO 2018 – Immediatamente eseguibile**

IL DIRETTORE DI AREA  
FINANZE ED ONERI TRIBUTARI  
Dott.ssa Monica Mori

IL DIRETTORE della DIREZIONE  
BILANCIO ED ENTRATE  
Dott. Roberto Colangelo

L'ASSESSORE AL BILANCIO  
E DEMANIO  
Prof. Roberto Tasca

L'ASSESSORE AL TURISMO,  
SPORT E QUALITA' DELLA VITA  
Dott.ssa Roberta Guaineri

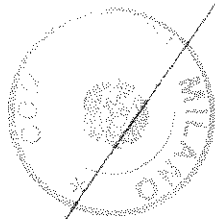
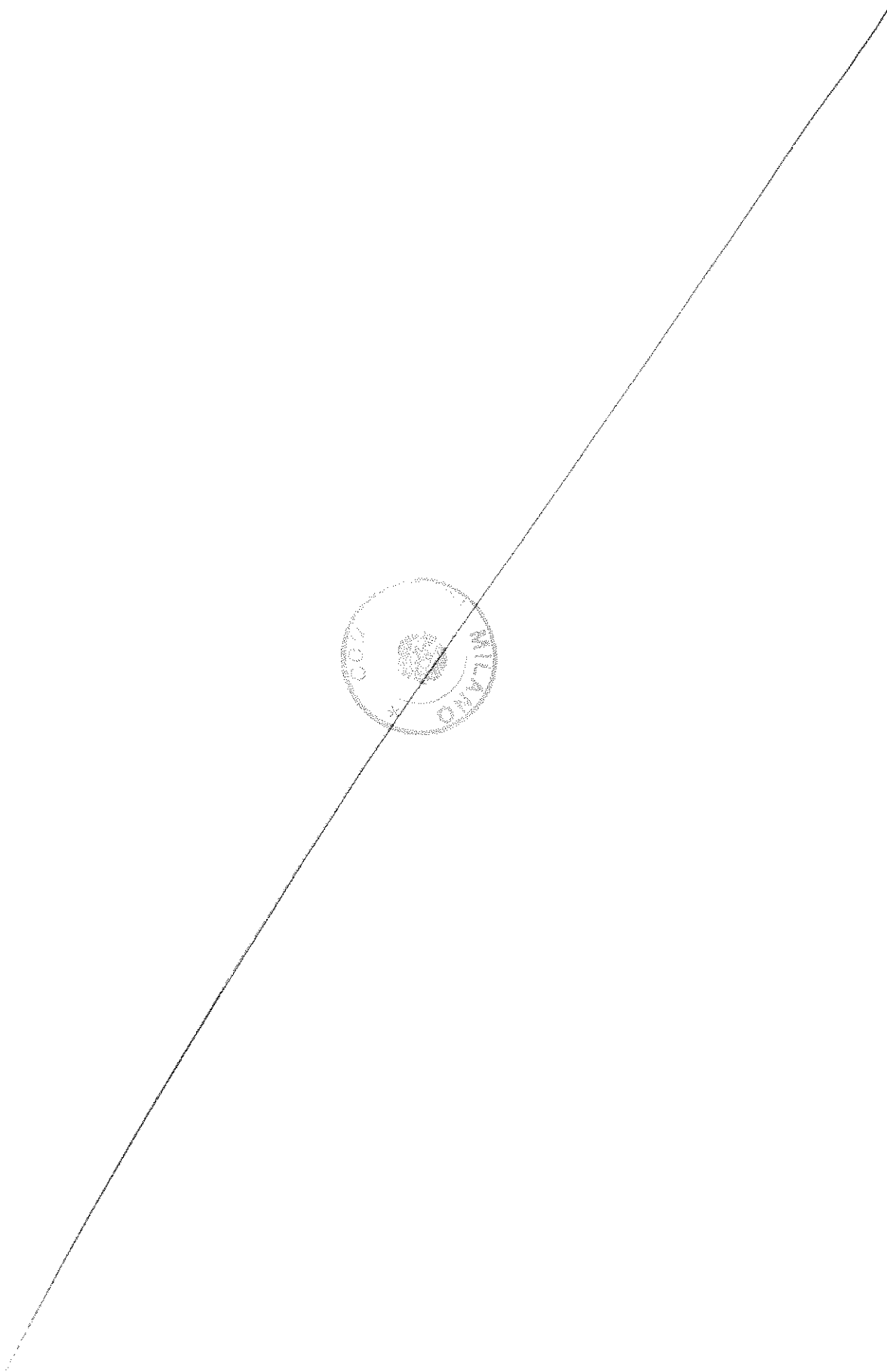





## LA GIUNTA COMUNALE

### PREMESSO CHE:

- l'art. 4 del D.Lgs 14 marzo 2011 n.23 prevede, per gli Enti Locali, la facoltà di istituire l'imposta di soggiorno a carico di coloro che soggiornano nelle strutture ricettive della Città, da applicare con criteri di gradualità in proporzione alla loro classificazione fino all'importo massimo di 5 euro per pernottamento;
- l'imposta è intesa come strumento di finanziamento degli interventi e dei servizi rilevanti ai fini turistici, culturali e ambientali;

### DATO ATTO CHE:

- con deliberazione del Consiglio Comunale n. 19 dell'11 giugno 2012 veniva istituita l'imposta di soggiorno nella città di Milano ai sensi del citato art. 4 del D. Lgs n.23/2011, con conseguente approvazione del relativo Regolamento, nel quale venivano disciplinate sia le fattispecie da sottoporre ad imposta sia le relative esenzioni e agevolazioni, oltre agli adempimenti a carico dei gestori delle strutture ricettive;
- con deliberazione di Giunta n. 1222 del 21 giugno 2013 sono state approvate le tariffe relative all'Imposta di soggiorno;
- con deliberazione di Giunta n. 2255 del 15 dicembre 2017 è stata approvato l'adeguamento della tariffa applicata ai pernottamenti effettuati presso case e appartamenti per vacanze (c.a.v.), portandola da 2 euro a 3 euro per persona, a notte;

### CONSIDERATO CHE:

- la legge regionale della Regione Lombardia 1 ottobre 2015 n.27, ha distinto le strutture ricettive alberghiere dalle strutture extra alberghiere, indicando, per queste ultime, una specifica denominazione per ciascuna tipologia;
- secondo quanto disposto dall'art.18 della citata legge, le strutture ricettive extra alberghiere si distinguono in:
  - a) case per ferie
  - b) ostelli per la gioventù
  - c) foresterie lombarde
  - d) locande
  - e) case e appartamenti per vacanze
  - f) bed & breakfast
  - g) rifugi alpinistici, rifugi escursionistici e bivacchi fissi
  - h) aziende ricettive all'aria aperta

### RILEVATO CHE:

- l'offerta ricettiva cittadina è composta anche da strutture ricettive extra alberghiere, così come individuate dalla legge regionale sul turismo, ad eccezione dei rifugi alpinistici ed escursionistici;

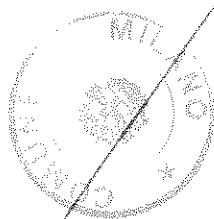

- 
- le strutture ricettive extra alberghiere presenti sul territorio cittadino, escluse le aziende all'aria aperta, possiedono caratteristiche strutturali e organizzative simili tra loro;
  - le sistemazioni e i servizi offerti da tali strutture ricettive extra alberghiere si equivalgono in termini di varietà e qualità;

RITENUTO OPPORTUNO al fine di salvaguardare gli equilibri di mercato e di non penalizzare i gestori di c.a.v. che, nella sostanza, offrono sistemazioni, organizzazione e servizi simili/equivalenti a quelli proposti dai gestori delle altre strutture ricettive extra-alberghiere, procedere alla revisione della tariffa prevista per i soggiorni in case per ferie, foresterie lombarde, locande, bed & breakfast, equiparandola a quella prevista per i soggiorni in case e appartamenti per vacanze;

RITENUTO OPPORTUNO inoltre mantenere invariate le tariffe previste per le restanti tipologie di strutture extra alberghiere, ovvero "ostelli per la gioventù", "rifugi alpinistici ed escursionistici e bivacchi fissi", "aziende ricettive all'aria aperta".

CONSIDERATO OPPORTUNO prevedere l'entrata in vigore delle modifiche apportate con il presente provvedimento, a far data dal 1 gennaio 2018, secondo quanto previsto dall'art. 1, comma 169, della L. 27 dicembre 2006, n. 296, dichiarandone contestualmente l'immediata eseguibilità;

DATO ATTO CHE le deliberazioni tariffarie relative alle entrate tributarie degli enti locali devono essere inviate al Ministero dell'economia e delle finanze, Dipartimento delle politiche fiscali, secondo le modalità e i termini di cui all'art. 13, comma 15, del D.L. n. 201/2011, convertito dalla L. n. 214/2011 e successive modificazioni e integrazioni;

CONSIDERATO CHE in merito alle proposte di modifiche sopra esposte sono stati sentiti i rappresentanti di categoria delle associazioni maggiormente rappresentative, ai sensi dell'art.4, comma 3, del D. Lgs. n. 23/2011;

#### **Visti**

- l'art. 42, comma 2, lettera f) e l'art. 58 del D.Lgs. n. 267/2000, che attribuisce alla Giunta Comunale la competenza per la determinazione delle tariffe da approvare entro i termini di approvazione del bilancio di previsione;
- gli artt. 48, comma 2, 49, comma 1, 134, comma 4, del D.Lgs. 18 agosto 2000 n. 267 e s.m.i.;
- gli artt. 23, 24, 27 e 29 del Testo Unico sul turismo, di cui alla L.R. 16 luglio 2007, n. 15 e s.m.i.;
- l'art. 43 dello Statuto del Comune di Milano;
- il Regolamento dell'Imposta comunale di Soggiorno nella Città di Milano;
- la Deliberazione del Consiglio Comunale n. 7 del 22 febbraio 2017, avente a oggetto "Documento Unico di Programmazione e Bilancio di previsione 2017-2019" e s.m.i.;
- la Deliberazione di Consiglio comunale n. 36 del 27.11.2017, avente a oggetto "Programmazione 2017-2019 – variazione del Bilancio finanziario";

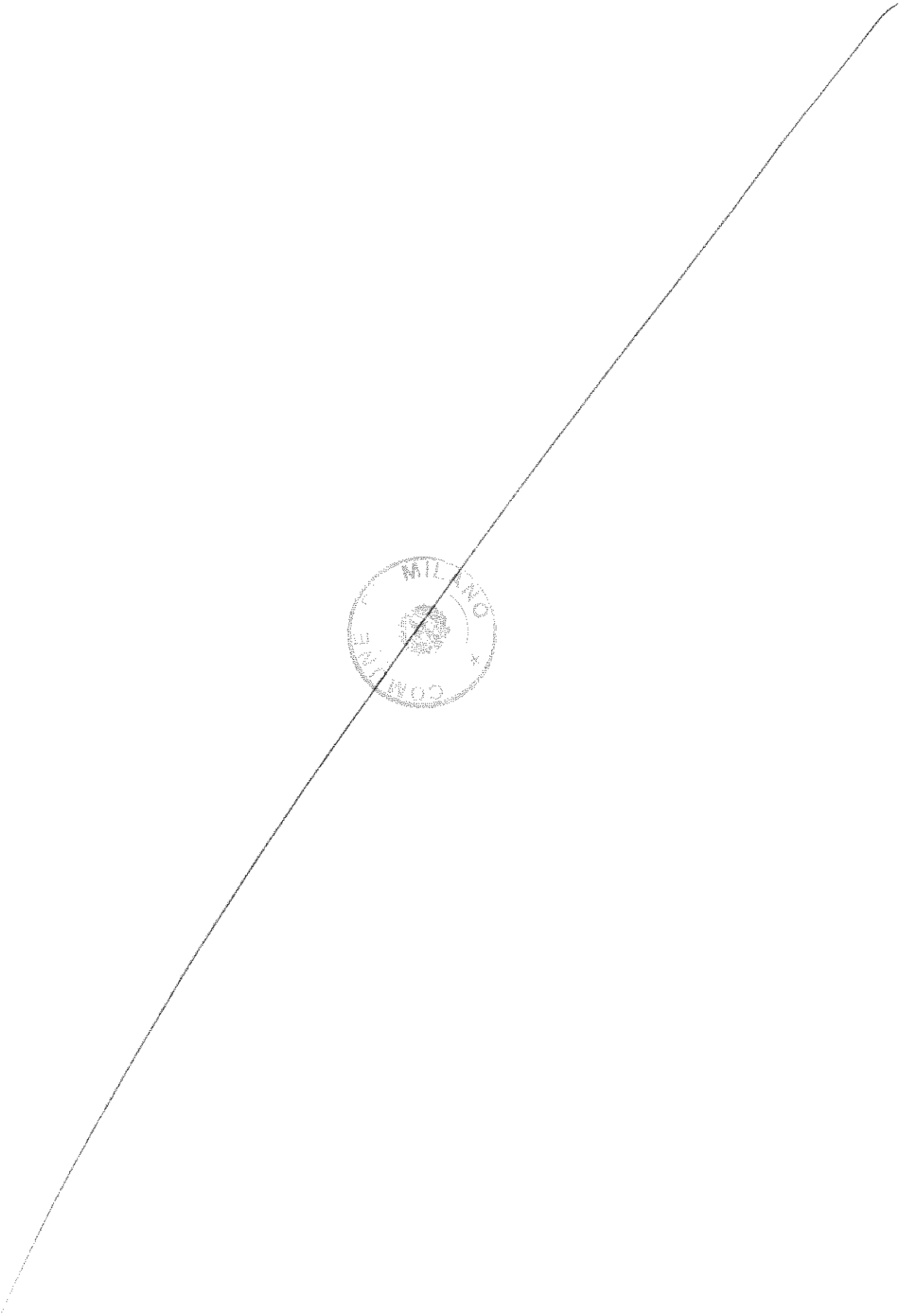
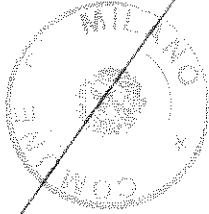



## ACQUISITI

- i pareri di regolarità tecnica e di regolarità contabile espressi, ai sensi dell'art. 49, comma 1, del D.Lgs. 18 agosto 2000, n. 267 e s.m.i., rispettivamente dal Direttore dell'Area Finanze e Oneri Tributari e dal Direttore dell'Area Contabilità, allegati al presente provvedimento quale parte integrante e sostanziale;
- il parere di legittimità espresso dal Segretario Generale, anch'esso allegato al presente provvedimento quale parte integrante e sostanziale.

## DELIBERA

1. Di procedere alla revisione della tariffa prevista per i soggiorni in case per ferie, foresterie lombarde, locande, bed & breakfast, equiparandola a quella stabilita per i soggiorni in case e appartamenti per vacanze. Rimane invariata la tariffa applicata ai soggiorni in "ostelli per la gioventù", "rifugi alpinistici ed escursionistici e bivacchi fissi" e "aziende ricettive all'aria aperta";
2. Di dare atto che le modifiche introdotte con il presente provvedimento hanno effetto dal 1° gennaio 2018, secondo quanto previsto dall'art. 1, comma 169, della L. 27 dicembre 2006, n. 296.
3. Di dichiarare il presente provvedimento immediatamente eseguibile, per le motivazioni indicate in premessa, stante la necessità di garantire adeguata informazione.
4. Di inviare la presente deliberazione al Ministero dell'Economia e delle Finanze, Dipartimento delle Politiche Fiscali, secondo le modalità e i termini previsti dall'art. 13, comma 15, del D.L. n. 201/2011.

Firmato digitalmente da Monica Mori, COLANGELO ROBERTO, GUAINERI ROBERTA, TASCA ROBERTO

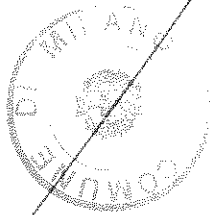
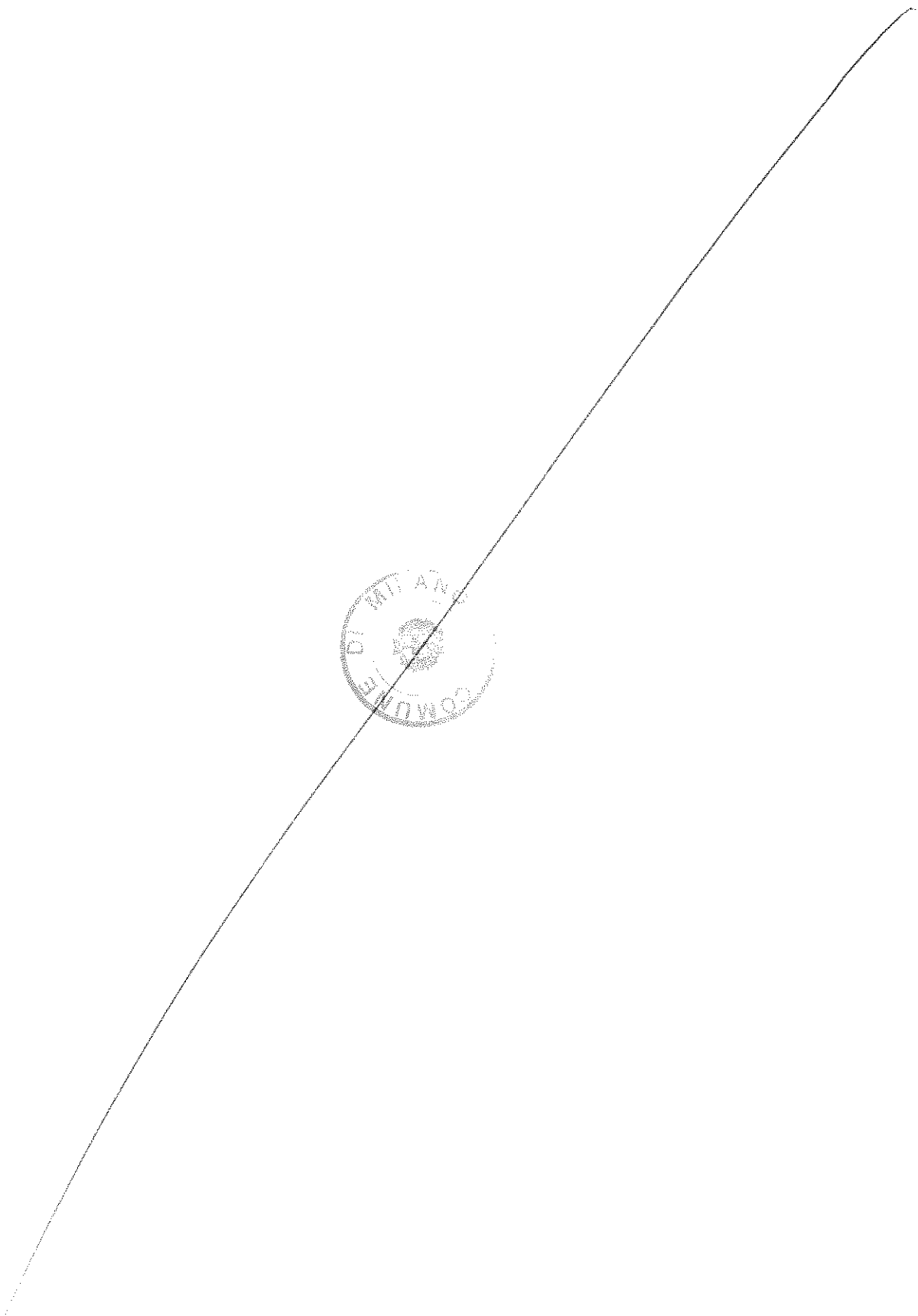

FOGLIO PARERI RELATIVO ALLA PROPOSTA DI DELIBERAZIONE AVENTE IL SEGUENTE OGGETTO:

**OGGETTO: IMPOSTA DI SOGGIORNO NELLA CITTA' DI MILANO –  
DETERMINAZIONE TARIFFE PER LE STRUTTURE RICETTIVE EXTRA  
ALBERGHIERE PER L'ANNO 2018 – Immediatamente eseguibile**

Numero progressivo informatico:

**PARERE DI REGOLARITÀ TECNICA**  
*ai sensi dell'art. 49 del D.Lgs. n. 267/2000*

**FAVOREVOLE**

PER IL DIRETTORE DELL'AREA  
FINANZE E ONERI TRIBUTARI  
Monica Mori

.....  
Firmato digitalmente da Monica Mori in data 21/12/2017

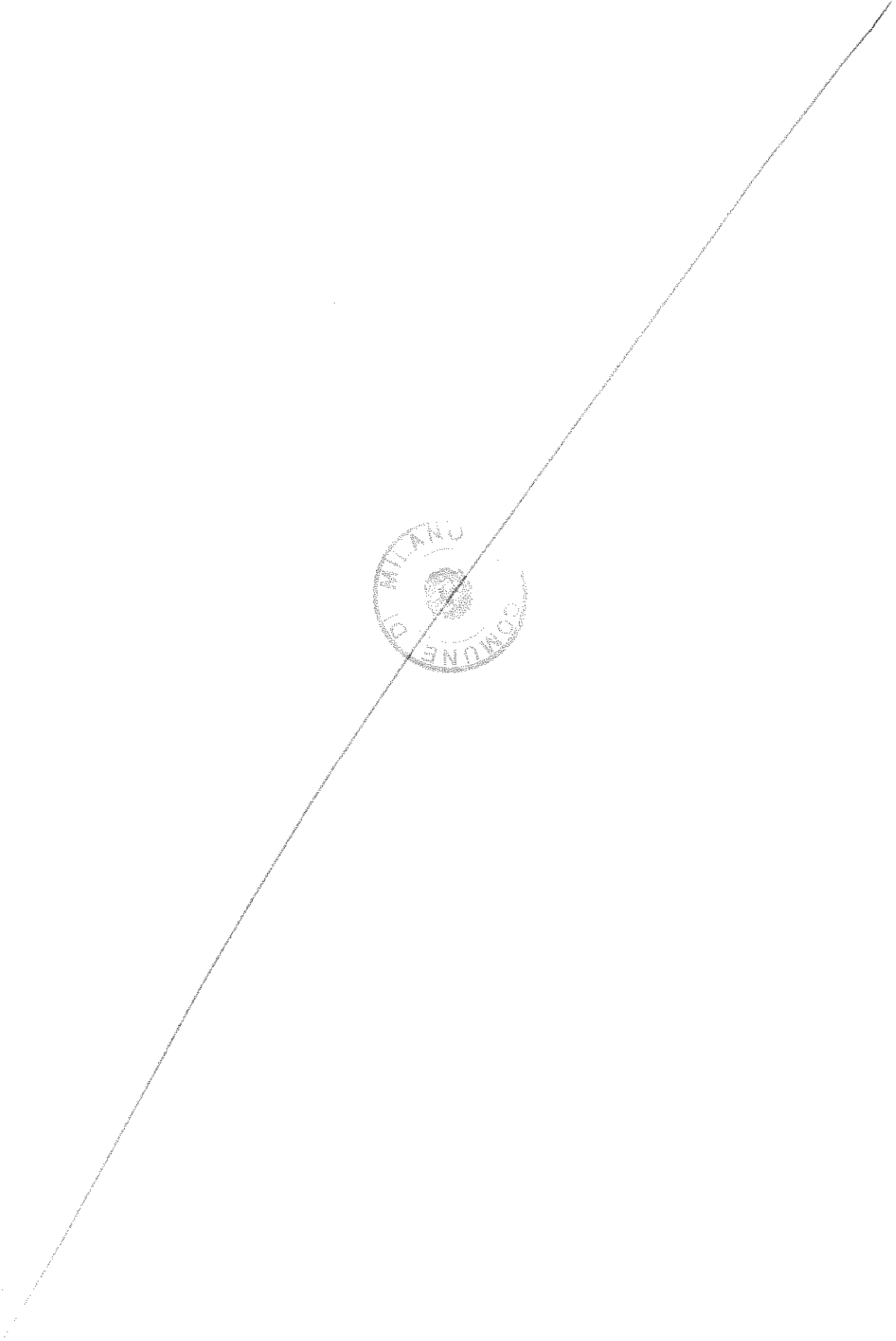
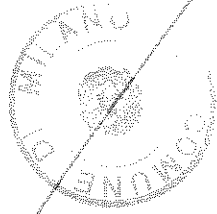



FOGLIO PARERI RELATIVO ALLA PROPOSTA DI DELIBERAZIONE AVENTE IL SEGUENTE  
OGGETTO: Imposta di soggiorno nella città' di Milano – determinazione tariffe per le strutture ricettive  
extra alberghiere per l'anno 2018.

Numero progressivo informatico: 4319

**Direzione Bilancio ed Entrate**

**PARERE DI REGOLARITA' CONTABILE**  
*ai sensi dell'art. 49 del T.U. n. 267/2000*

*Favorevole*

IL RESPONSABILE DI RAGIONERIA

Firmato digitalmente da FORNO BRUNA in data 21/12/2017

DI  
STAMP

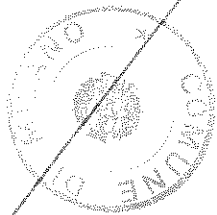

FOGLIO PARERI RELATIVO ALLA PROPOSTA DI DELIBERAZIONE AVENTE IL SEGUENTE  
OGGETTO: Imposta di soggiorno nella città' di Milano – determinazione tariffe per le strutture ricettive  
extra alberghiere per l'anno 2018 - immediatamente eseguibile

Numero proposta: 4819

**PARERE DI LEGITTIMITA'**

(Art.2- comma 1 – Regolamento del Sistema sui Controlli Interni)

*Favorevole*

IL SEGRETARIO GENERALE

Firmato digitalmente da Fabrizio Dall'Acqua in data 22/12/2017

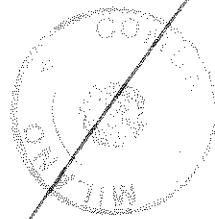

DELIBERAZIONE DELLA GIUNTA COMUNALE N. 2350 DEL 22/12/2017

---

Letto approvato e sottoscritto

IL Sindaco  
Giuseppe SALA  
Firmato digitalmente

IL Segretario Generale  
Fabrizio DALL'ACQUA  
Firmato digitalmente

---

Copia della presente deliberazione, verrà affissa in pubblicazione all'Albo Pretorio ai sensi dell'art. 124, comma 1, del D.Lgs.267/2000 e vi resterà per 15 giorni consecutivi. In pari data verrà trasmessa comunicazione, ai sensi dell'art. 125 D.Lgs. 267/2000 ai signori Capigruppo Consiliari.

IL Segretario Generale  
Fabrizio DALL'ACQUA  
Firmato digitalmente

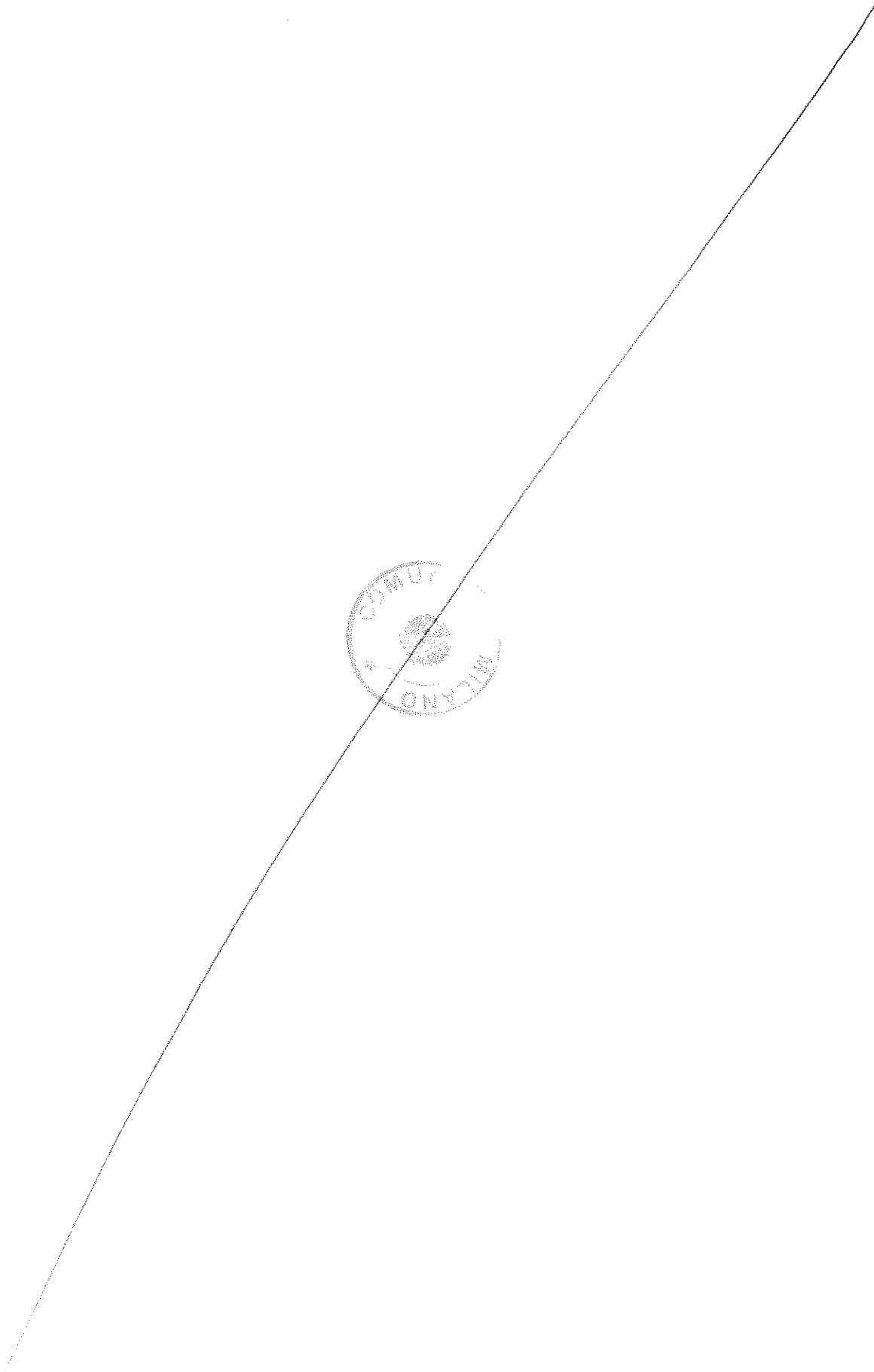
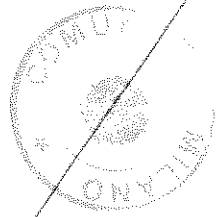

Milano



Comune  
di Milano

COMUNE DI MILANO

Si attesta che il documento "Imposta di soggiorno nella città' di Milano - determinazione tariffe per le strutture ricettive extra alberghiere per l'anno 2018 - immediatamente eseguibile" (n. 2350/2017) è stato affisso all'albo Pretorio per il periodo dal 03/01/2018 al 18/01/2018.

Milano, 19/01/2018

F.to da  
L'Operatore dell'Albo Pretorio

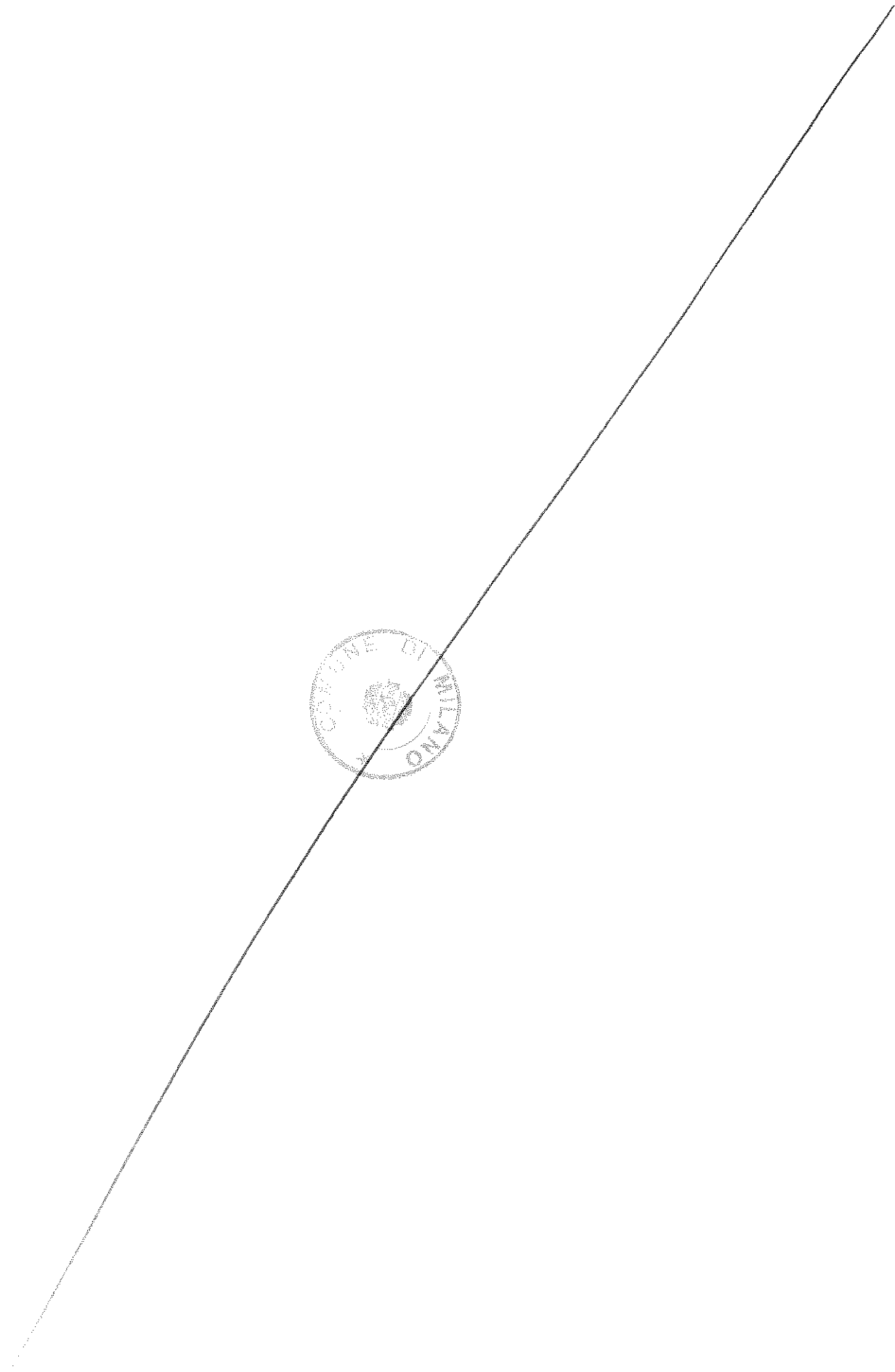
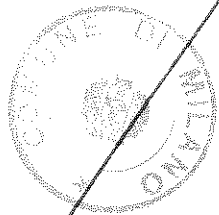



Milano



Comune  
di Milano

COMUNE DI MILANO

Si attesta che la delibera "Imposta di soggiorno nella città' di Milano - determinazione tariffe per le strutture ricettive extra alberghiere per l'anno 2018 - immediatamente eseguibile" (n. 2350/2017) pubblicata all'albo dal 03/01/2018 al 18/01/2018 è divenuta esecutiva dal 13/01/2018.

Milano, 19/01/2018

F.to da  
Il Funzionario Amm.vo

11

**COMUNE DI MILANO**  
SECRETARIA GENERALE

Al sensi del D. 21/12/2017 n. 445 attesto  
che il presente fascicolo di n. 11 (undici)  
fogli, è completo e conforme a quanto qui depositato.



Milano 30/1/2018  
IL SEGRETARIO GENERALE

IL VICE SEGRETARIO GENERALE  
Dott.ssa Maria Elisa Borrelli

*Borrelli*



Comune di  
MILANO

**DELIBERAZIONE DELLA GIUNTA COMUNALE N. 2353 DEL 22/12/2017**

SETT. AREA TRASPORTO PUBBLICO  
Numero proposta: 4770

**OGGETTO:** Approvazione delle linee d'indirizzo per la prosecuzione della sperimentazione di un titolo di viaggio integrato per l'utilizzo del trasporto pubblico nella relazione Milano - Brescia e Milano - Desenzano del Garda. Approvazione delle linee di indirizzo per la sottoscrizione del relativo Accordo e clearing . Il presente provvedimento non comporta oneri per l'Amministrazione Comunale. Immediatamente eseguibile..

L'Anno duemiladiciassette, il giorno ventidue, del mese di dicembre, alle ore 10.15, nella sala giunta del palazzo municipale si è riunita la Giunta Comunale.

Si dà atto che risultano presenti i seguenti n. 13 amministratori in carica:

NOMINATIVO	CARICA	PRESENTE
SALA GIUSEPPE	SINDACO	SI
SCAVUZZO ANNA	VICE SINDACO	SI
COCCO ROBERTA	ASSESSORE	SI
DEL CORNO FILIPPO RAFFAELE	ASSESSORE	SI
GRANELLI MARCO	ASSESSORE	SI
GUAINERI ROBERTA	ASSESSORE	SI

LIPPARINI LORENZO	ASSESSORE	SI
MAJORINO PIERFRANCESCO	ASSESSORE	SI
MARAN PIERFRANCESCO	ASSESSORE	SI
RABAIOTTI GABRIELE	ASSESSORE	SI
ROZZA MARIA CARMELA	ASSESSORE	SI
TAJANI CRISTINA	ASSESSORE	SI
TASCA ROBERTO	ASSESSORE	SI

Assume la presidenza il Sindaco SALA Giuseppe  
Partecipa il Segretario Generale DALL'ACQUA Fabrizio  
E' altresì presente: Direttore Generale Caporello Arabella - - Vice Segretario Generale Vicario ZACCARIA Mariangela

**IL PRESIDENTE**

Constatata la legalità della riunione, invita la Giunta a trattare l'argomento segnato in oggetto;

Vista la proposta dell'Assessore GRANELLI Marco Pietro in allegato e ritenuto la stessa meritevole di approvazione;

Dato atto che la medesima è corredata dei pareri previsti dall'art.49 del T.U. 18 agosto 2000, n. 267 nonché del parere di legittimità del Segretario Generale previsto dall'art. 2 - comma 1 - del Regolamento sul sistema dei controlli interni approvato con delibera CC n. 7 dell'11/02/2013;

Con votazione unanime

**DELIBERA**

Di approvare la proposta di deliberazione in oggetto;

data l'urgenza di dichiarare la presente deliberazione, con votazione unanime, immediatamente eseguibile ai sensi dell'art. 134, 4 comma del T.U. 267/2000





PROPOSTA DI DELIBERAZIONE

AREA TRASPORTO PUBBLICO

Proposta n.

OGGETTO

Approvazione delle linee d'indirizzo per la prosecuzione della sperimentazione di un titolo di viaggio integrato per l'utilizzo del trasporto pubblico nella relazione Milano - Brescia e Milano - Desenzano del Garda.

Approvazione delle linee di indirizzo per la sottoscrizione del relativo Accordo e clearing .

Il presente provvedimento non comporta oneri per l'Amministrazione Comunale.

IMMEDIATAMENTE ESEGUIBILE.

IL DIRETTORE DELL' AREA  
TRASPORTO PUBBLICO  
(Dott. Angelo Pascale)  
Firma digitale

IL DIRETTORE  
MOBILITÀ, AMBIENTE ED ENERGIA  
(Arch. Filippo Salucci)  
Firma digitale

L' ASSESSORE  
ALLA MOBILITÀ E AMBIENTE  
(Marco Granelli)  
Firma digitale

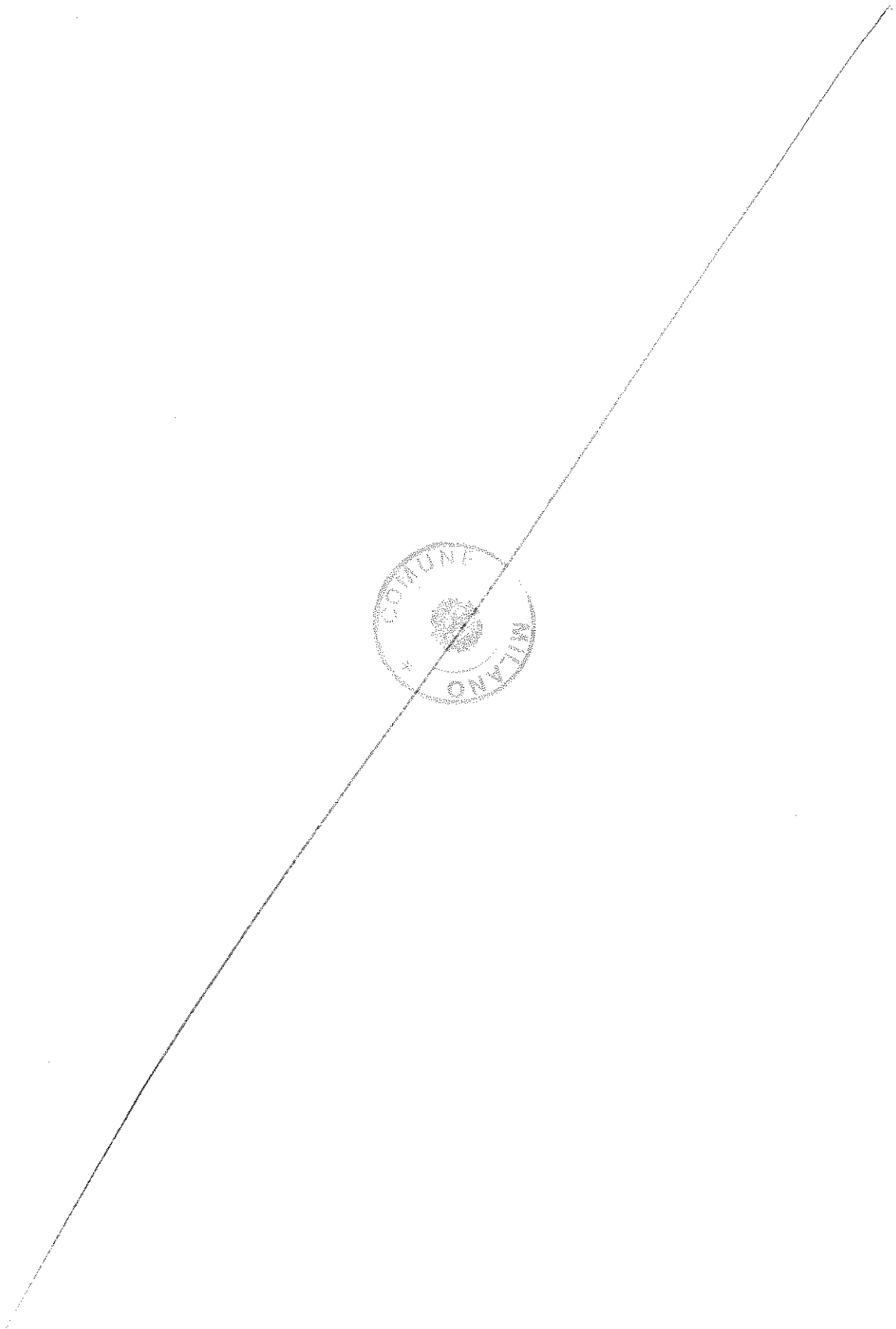

## La Giunta Comunale

### Premesso che

- la Regione Lombardia ha affidato in esclusiva a Trenord srl i servizi di trasporto ferroviari di interesse regionale e locale fino al 31 dicembre 2020;
- nell'ambito del territorio della Regione Lombardia anche la società Trenitalia S.p.A. effettua autonomamente alcuni servizi ferroviari, sia in applicazione di ulteriori contratti di servizio, sia in relazione alla propria attività di vettore a mercato, per quanto attiene i servizi Frecciabianca e AV Frecciarossa e Frecciargento;
- dal 2017 nell'ambito dei servizi ferroviari svolti da Trenitalia S.p.A. è stato istituito un nuovo servizio alta velocità che collega le città di Milano e Brescia. Questa nuova linea è parte integrante del Corridoio transeuropeo TEN-T "Mediterraneo" e costituisce un'ulteriore tappa nella realizzazione della linea AV/AC Milano - Verona;
- la nuova linea AV/AC Milano - Brescia - che attraversa 20 comuni nelle province di Milano, Bergamo e Brescia - è un'infrastruttura strategica per la Lombardia e per le città di Milano e Brescia, in quanto consente collegamenti più veloci e puntuali e accorcia la distanza tra le due città;
- in considerazione di tale strategicità e nell'ottica di promuovere l'utilizzo di questa nuova linea di trasporto pubblico in alternativa a quello privato e di raggiungere la più completa integrazione ed efficienza del trasporto pubblico offerto all'utenza, le Amministrazioni locali interessate e i vettori gestori dei servizi di trasporto hanno convenuto sulla necessità di promuovere un sistema tariffario che coinvolga anche i servizi di trasporto urbano;

### Evidenziato che

- per le finalità sopradescritte, nel corso del mese di novembre 2016, le parti coinvolte - Comune di Milano, Brescia Trasporti S.p.A. (società del gruppo "Brescia Mobilità" che gestisce il servizio di trasporto pubblico urbano Metropolitana e Autobus all'interno dell'area urbana di Brescia e Desenzano del Garda ), Trenord srl, Trenitalia S.p.A. - hanno individuato e definito una nuova tipologia di abbonamento integrato, da utilizzarsi nell'ambito della Regione Lombardia, in aggiunta all'offerta di servizi di trasporto che le parti sopracitate offrono all'utenza, autonomamente o sulla base di accordi già in vigore tra alcune di esse;
- l'integrazione tariffaria proposta agevola l'utenza nell'utilizzo del mezzo pubblico, costituendo una valida e più immediata alternativa rispetto alla molteplicità dei titoli monovettoriali altrimenti a disposizione dell'utenza;

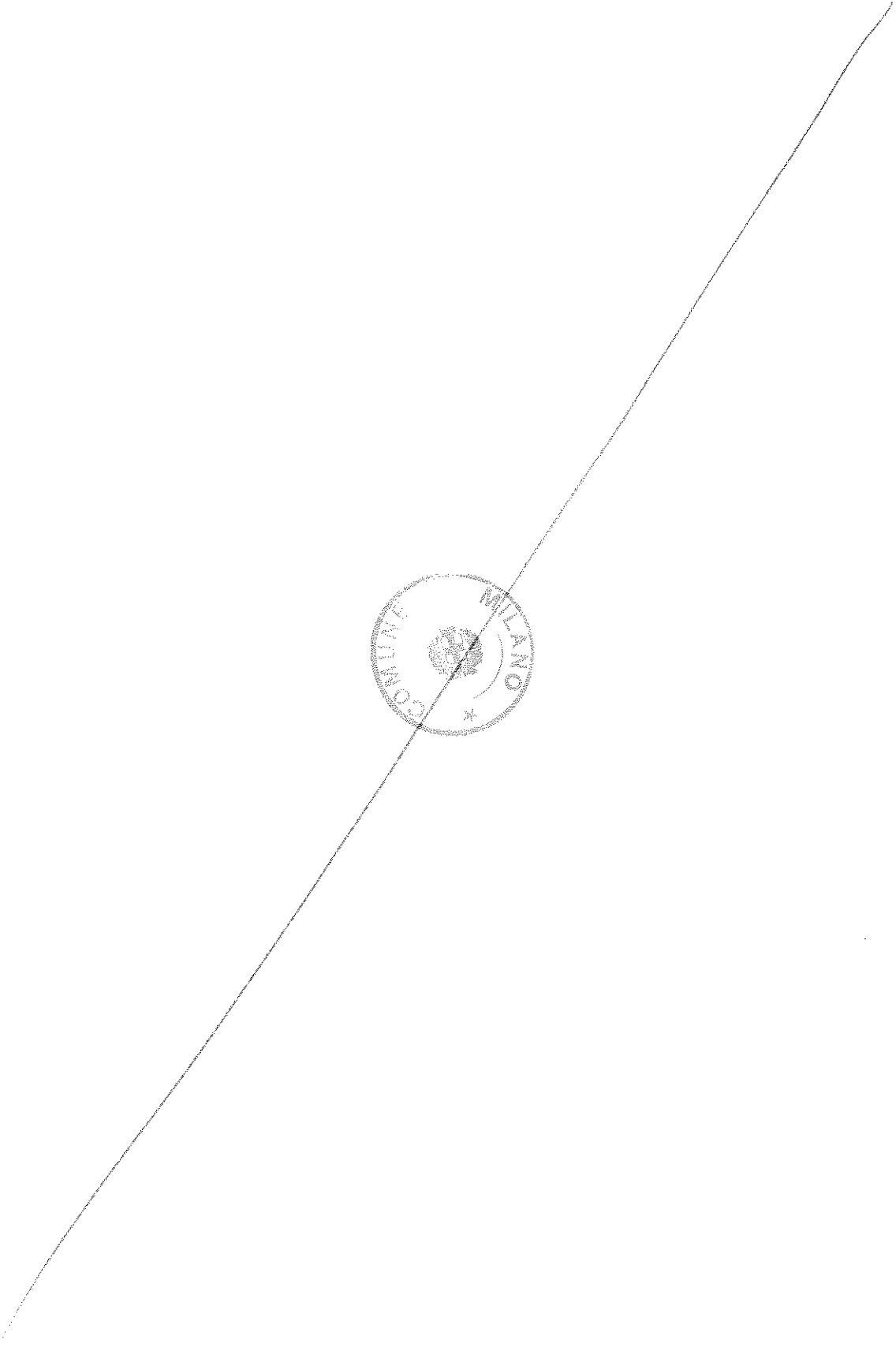



### Rilevato che

- a seguito di ricognizione sui titoli in corso di validità, nell'ambito di un tavolo tecnico costituito da Comune di Milano, Brescia Trasporti s.p.a., Trenitalia S.p.A. e Trenord s.r.l è stata individuata una proposta di titolo di viaggio a tariffa integrata, valido per l'utilizzo della linea ferroviaria tra Milano e Brescia-Desenzano del Garda ed i trasporti pubblici di linea all'interno dei comuni di Milano, Brescia e Desenzano del Garda, denominato "Abbonamento Integrato Full" con validità mensile;
- tale titolo consente al passeggero, nel periodo di validità, di utilizzare i seguenti servizi:
  - per Comune di Milano: Metropolitana e Autobus (ivi compresa la linea tranviaria) all'interno del territorio urbano;
  - per Trenitalia: Treni Alta Velocità Frecciarossa e Frecciabianca sulle relazioni Milano-Brescia e Milano-Desenzano del Garda e viceversa, oltre ad alcuni servizi regionali interessanti il territorio lombardo;
  - per Trenord: Treni Regionali sulle relazioni Milano-Brescia e Milano-Desenzano del Garda e viceversa;
  - per Brescia Trasporti S.p.A.: Metropolitana e Autobus all'interno dell'area urbana di Brescia e Desenzano del Garda.
- con Deliberazione di Giunta Comunale n° 2291/2016 sono, quindi, state approvate le linee d'indirizzo per l'introduzione in via sperimentale per un anno di un titolo di viaggio integrato con validità mensile per l'utilizzo del trasporto pubblico nella relazione Milano - Brescia e Milano - Desenzano del Garda, denominato "Abbonamento Integrato Full";
- con tale deliberazione si è reso necessario individuare - oltre che l'importo del titolo integrato sperimentale - anche i criteri per la definizione del clearing (ovvero: spartizione) degli introiti relativi alla distribuzione di tali biglietti e gli indirizzi per la sottoscrizione dell'Accordo disciplinante i rapporti tra le parti;

### Considerato che

- Trenitalia S.p.A. ha proposto anche per l'anno 2018 il proseguimento della sperimentazione del titolo alle medesime tariffe e condizioni di clearing di seguito riportate

Abbonamento Integrato Full di 2 classe	QUOTA TRENITALIA	QUOTA TRENORD	QUOTA TPL BRESCIA	QUOTA TPL MILANO	TOTALE
Milano-Brescia	152 €	8 €	20 €	25 €	205 €
Milano-Desenzano del Garda	178 €	9 €	8 €	25 €	220 €

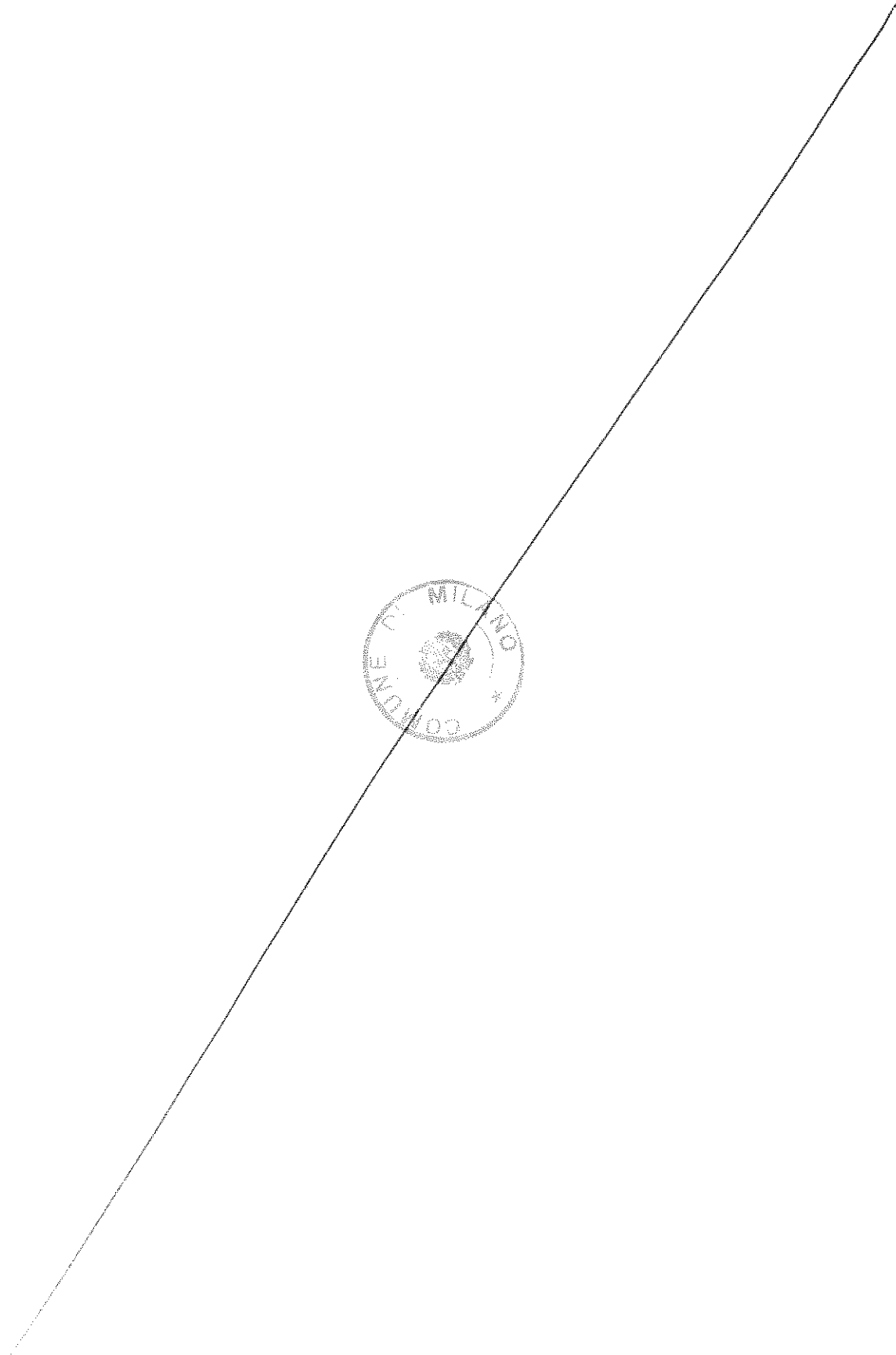
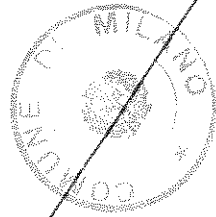



Abbonamento Integrato Full di 1 classe	QUOTA TRENITALIA	QUOTA TRENORD	QUOTA TPL BRESCIA	QUOTA TPL MILANO	TOTALE
Milano-Brescia	228 €	12 €	20 €	25 €	285 €
Milano-Desenzano del Garda	254 €	13 €	8 €	25 €	300 €

- il proseguimento della sperimentazione per un ulteriore anno consentirebbe di meglio valutare gli effetti dell'iniziativa e, soprattutto, consentirne il consolidamento del titolo tra l'utenza;

#### Evidenziato, peraltro, che

- il proseguimento della sperimentazione delle agevolazioni sopradescritte appare opportuno, anche in considerazione del fatto che in tema di trasporto pubblico è in corso un periodo transitorio che vede la progressiva attivazione dell'Agenzia del Trasporto Pubblico Locale del bacino della città Metropolitana di Milano, Monza e Brianza, Lodi e Pavia istituita nell'aprile 2016;
- tra le funzioni attribuite all'Agenzia di Bacino - ai sensi dell'art. 7, comma 13, della L.R. 6/2012 - figura l'approvazione del sistema tariffario di bacino, nonché la determinazione delle relative tariffe, in conformità con il relativo Regolamento Regionale. Tale attività è stata solo recentemente avviata dall'Agenzia che dovrà a breve regolamentare e determinare le nuove tariffe da applicare, definendo un nuovo STIBM (Sistema Tariffario Integrato Bacino Mobilità);
- il proseguimento della sperimentazione in oggetto le cui finalità sono state ampiamente illustrate consentirà, dunque, al comune di Milano di apportare un utile contributo nel tavolo tecnico in corso per la definizione del sistema tariffario;

#### Rilevato che

- si ritiene, pertanto, utile riproporre, per un ulteriore anno dal 1° gennaio 2018 fino al 31 dicembre 2018, con esclusione di ogni possibilità di tacito rinnovo, la sperimentazione di un titolo di viaggio integrato con validità mensile per l'utilizzo del trasporto pubblico nella relazione Milano - Brescia e Milano - Desenzano del Garda, denominato "Abbonamento Integrato Full";
- a tal fine si riconfermano i seguenti indirizzi per la sottoscrizione del relativo Accordo
  - oggetto: l'Accordo regola l'istituzione da parte delle Parti del titolo di viaggio integrato, che sarà distribuito esclusivamente da Trenitalia, presso i canali di vendita da questa stabiliti. Trenitalia

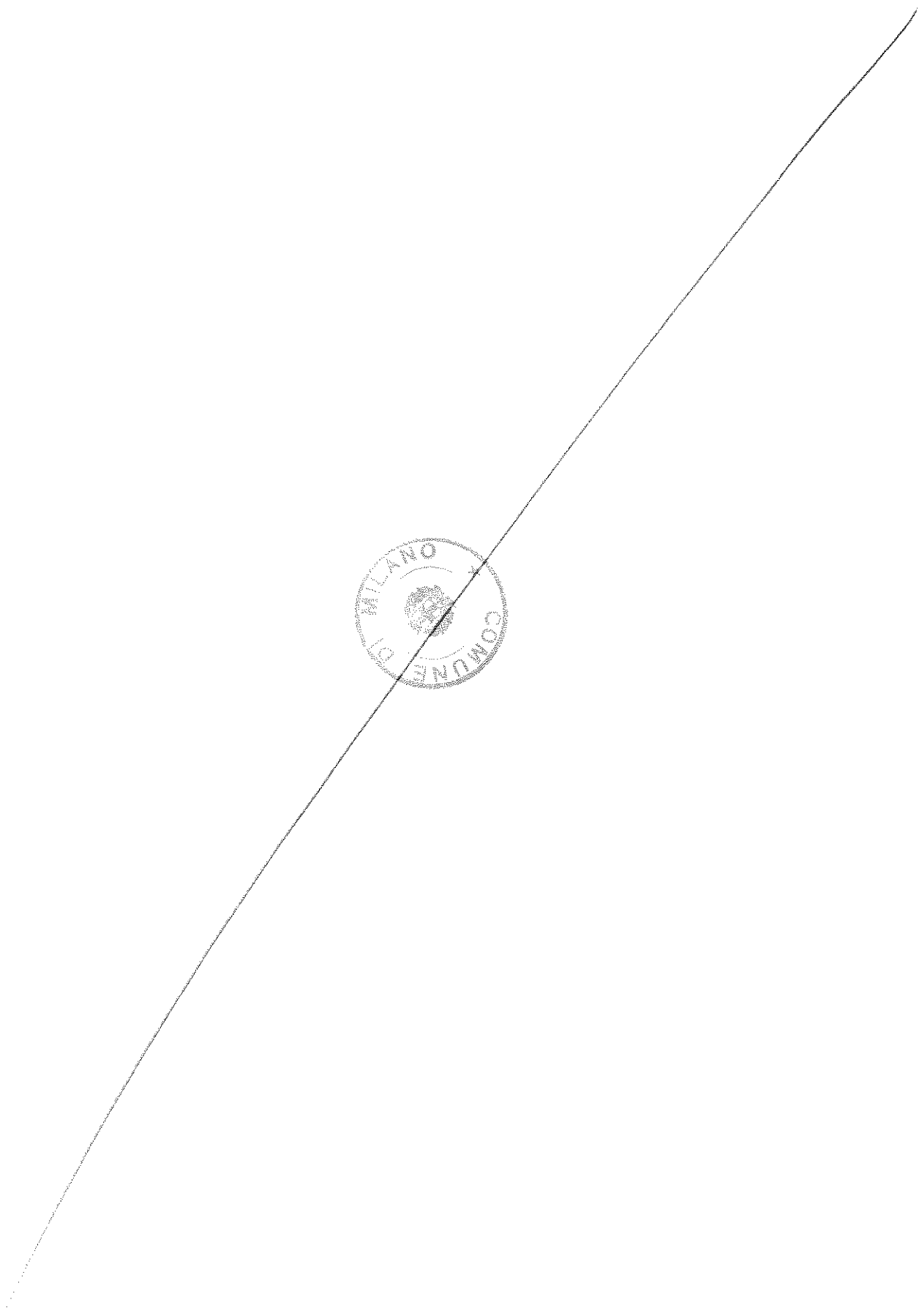



provvederà alla conseguente rendicontazione e ripartizione degli introiti alle parti, che a tal fine le conferiscono apposito espresso mandato con rappresentanza;

- durata: l'Accordo avrà la durata di un anno dal 1° gennaio 2018 al 31 dicembre 2018;
- impegni: Trenitalia S.p.A. in veste di azienda Mandataria provvede per conto proprio e in nome dei Soggetti Mandanti a:
  - adeguare le tecnologie necessarie alla emissione del titolo integrato;
  - gestire la stampa, distribuzione ed emissione del titolo di viaggio integrato;
  - gestire contabilmente gli introiti del trasporto derivanti dalla vendita del titolo integrato;
  - rendicontare detti corrispettivi ai fini della successiva attribuzione ai Soggetti Mandanti delle quote di rispettiva competenza;
  - trasferire finanziariamente ai Soggetti Mandanti gli introiti tariffari loro spettanti, secondo la ripartizione concordata, effettuando, nell'ambito del mandato, un rendiconto trimestrale generale, secondo le seguenti modalità:
    - comunicare, mediante l'invio di copia del prospetto analitico di riepilogo generale, le informazioni sulle vendite entro il 15 (quindici) del mese successivo a quello di riferimento. I dati relativi alla ripartizione si intenderanno tacitamente approvati dai Soggetti Mandanti entro 15 (quindici) giorni, in assenza di formale contestazione;
    - provvedere al trasferimento finanziario delle quote di introito di competenza dei Soggetti Mandanti, determinate secondo i criteri pattuiti, entro e non oltre il ventesimo (20mo) giorno successivo alla data di invio della copia del prospetto di riepilogo;

#### Visti

- l'art. 48 e 134 comma 4 del Decreto Legislativo n. 267 del 18.08.2000 e s.m.i.;
- l'art. 43 del vigente Statuto del Comune di Milano;
- la Delibera del Consiglio Comunale n. 20 del 03.05.2016 avente per oggetto "Documento Unico di Programmazione (DUP) e Bilancio di Previsione 2016-2018";
- i pareri in ordine alla regolarità tecnica e contabile, espressi ai sensi dell'art. 49 del D.Lgs. 267/00, dal Direttore dell'Area Trasporto Pubblico e dal Ragioniere Generale che si allegano al presente provvedimento quale parte integrante;
- il parere espresso dal Segretario Generale, anch'esso allegato alla presente deliberazione quale parte integrante.

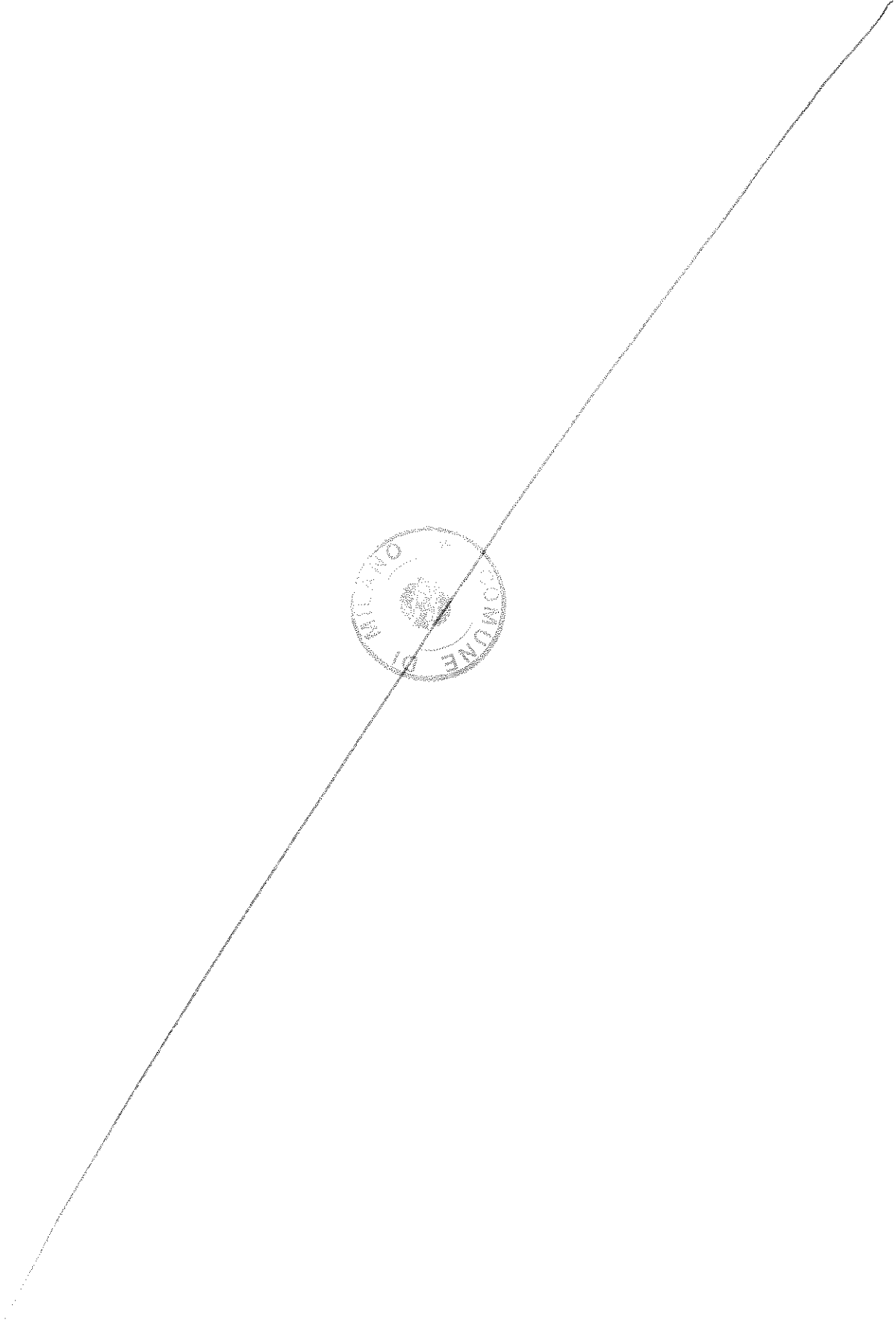
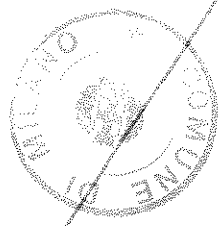

Ritenuto che il presente provvedimento debba essere dichiarato immediatamente eseguibile al fine di consentire ai soggetti gestori l'organizzazione delle attività tecnologiche e commerciali connesse all'attuazione del sistema tariffario integrato sperimentale

### DELIBERA

1. di approvare, per le motivazioni illustrate in narrativa, la prosecuzione della sperimentazione per un ulteriore anno, dal 1° gennaio 2018 al 31 dicembre 2018, di un titolo di viaggio integrato con validità mensile per l'utilizzo del trasporto pubblico nella relazione Milano - Brescia e Milano - Desenzano del Garda, denominato "Abbonamento Integrato Full" e delle modalità di clearing da attuarsi secondo quanto esposto nelle seguenti tabelle:

Abbonamento Integrato Full di 2 classe	QUOTA TRENITALIA	QUOTA TRENORD	QUOTA TPE BRESCIA	QUOTA TPE MILANO	TOTALE
Milano-Brescia	152 €	8 €	20 €	25 €	205 €
Milano-Desenzano del Garda	178 €	9 €	8 €	25 €	220 €

Abbonamento Integrato Full di 1 classe	QUOTA TRENITALIA	QUOTA TRENORD	QUOTA TPE BRESCIA	QUOTA TPE MILANO	TOTALE
Milano-Brescia	228 €	12 €	20 €	25 €	285 €
Milano-Desenzano del Garda	254 €	13 €	8 €	25 €	300 €

2. di dare mandato al Dirigente dell'Area competente per la sottoscrizione dell'Accordo disciplinante le modalità di distribuzione del titolo e ripartizione dei relativi introiti sulla scorta delle indicazioni di clearing sopra individuate, nonché le idonee misure di monitoraggio a verifica del conseguimento dei risultati ottenuti ad esito dello svolgimento della sperimentazione.

3. di dichiarare il presente provvedimento immediatamente eseguibile per le motivazioni esposte in premessa.

Firmato digitalmente da Angelo Pascale, GRANELLI MARCO PIETRO, Filippo Salucci

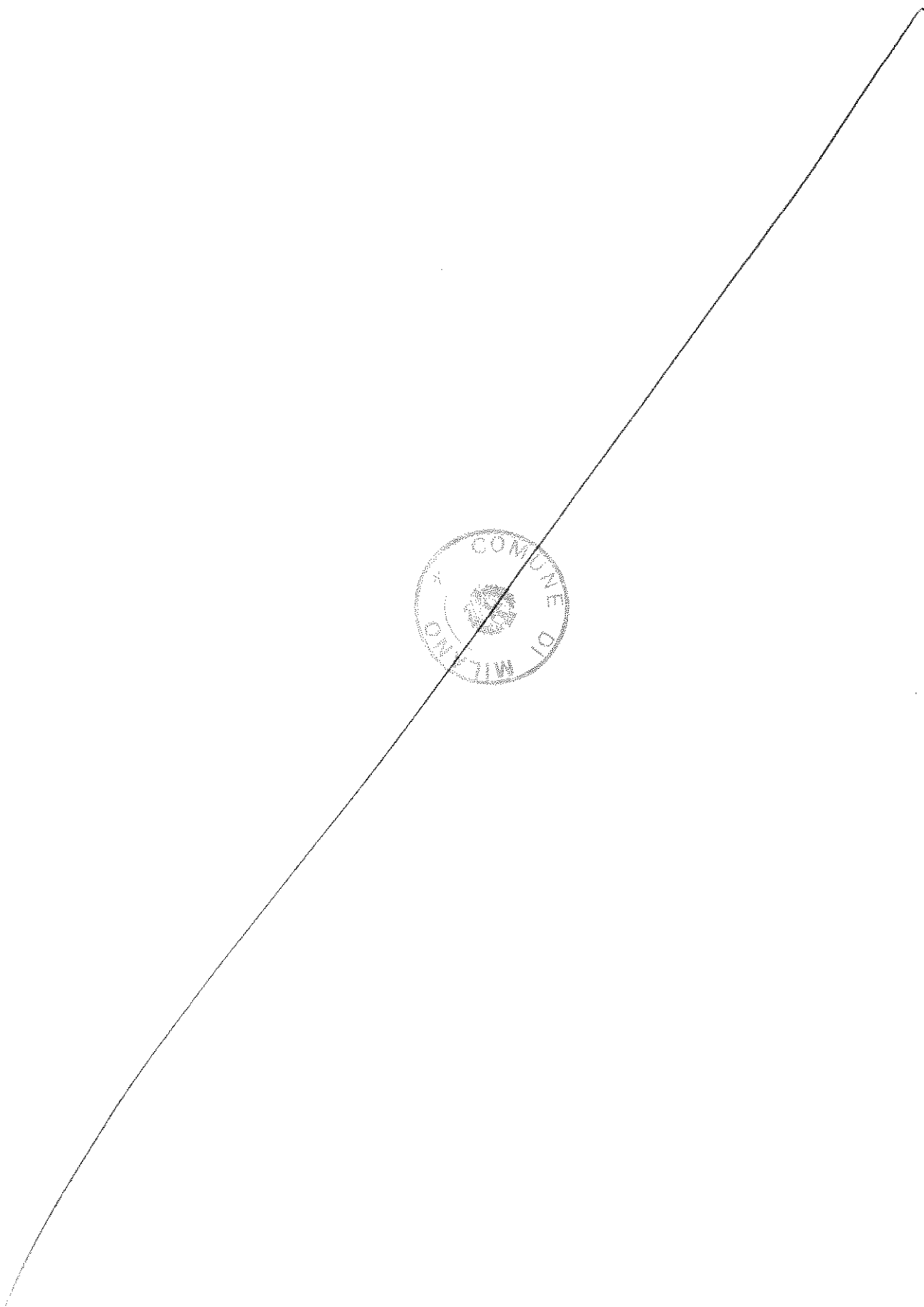
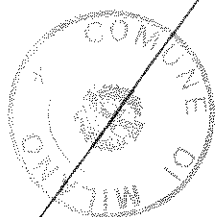



**FOGLIO PARERI RELATIVO ALLA PROPOSTA DI DELIBERAZIONE AVENTE IL SEGUENTE OGGETTO:**

Approvazione delle linee d'indirizzo per la prosecuzione della sperimentazione di un titolo di viaggio integrato per l'utilizzo del trasporto pubblico nella relazione Milano - Brescia e Milano - Desenzano del Garda.

Approvazione delle linee di indirizzo per la sottoscrizione del relativo Accordo e clearing .  
Il presente provvedimento non comporta oneri per l'Amministrazione Comunale.

**IMMEDIATAMENTE ESEGUIBILE.**

Numero progressivo informatico: 4770

**PARERE DI REGOLARITÀ TECNICA**  
*ai sensi dell'art. 49 del D.Lgs. n. 267/2000*

**FAVOREVOLE**

IL DIRETTORE DELL'AREA  
Dott. Angelo Pascale  
#firmadigitale:0.16 #

Firmato digitalmente da Angelo Pascale in data 20/12/2017, Filippo Salucci in data 18/12/2017

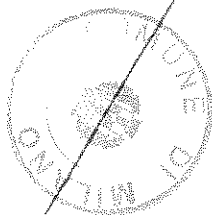

FOGLIO PARERI RELATIVO ALLA PROPOSTA DI DELIBERAZIONE AVENTE IL SEGUENTE  
OGGETTO: Approvazione delle linee d'indirizzo per la prosecuzione della sperimentazione di un titolo  
di viaggio integrato per l'utilizzo del trasporto pubblico nella relazione Milano – Brescia e Milano –  
Desenzano del Garda. Approvazione delle linee di indirizzo per la sottoscrizione del relativo Accordo e  
clearing . Il presente provvedimento non comporta oneri per l'Amministrazione Comunale.  
Immediatamente eseguibile..

Numero progressivo informatico: 4770

**Direzione Bilancio ed Entrate**

**PARERE DI REGOLARITA' CONTABILE**

*ai sensi dell'art. 49 del T.U. n. 267/2000*

*Favorevole*

IL RESPONSABILE DI RAGIONERIA

Firmato digitalmente da FORNO BRUNA in data 21/12/2017

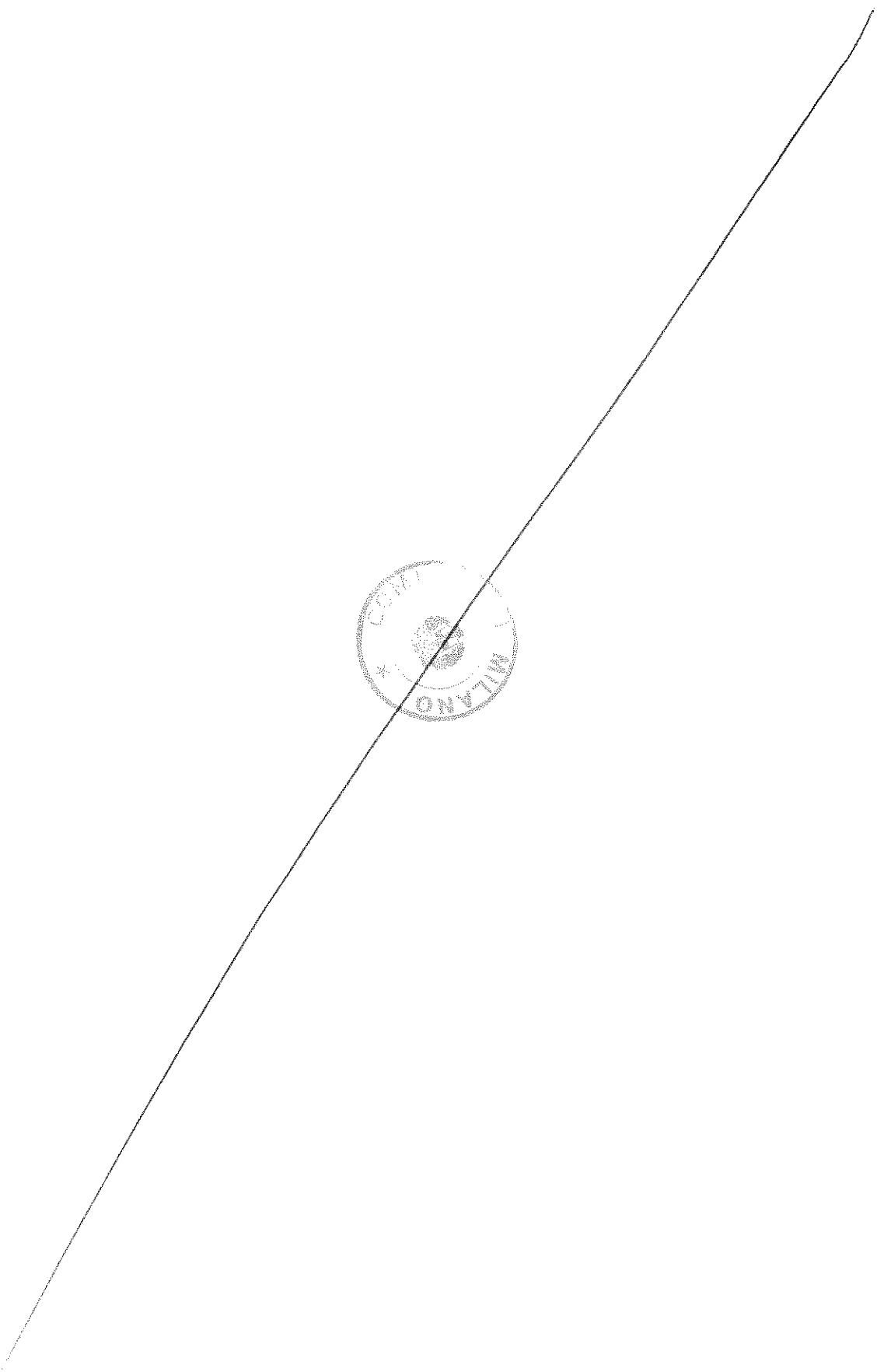

FOGLIO PARERI RELATIVO ALLA PROPOSTA DI DELIBERAZIONE AVENTE IL SEGUENTE  
OGGETTO: Approvazione delle linee d'indirizzo per la prosecuzione della sperimentazione di un titolo  
di viaggio integrato per l'utilizzo del trasporto pubblico nella relazione Milano – Brescia e Milano –  
Desenzano del Garda. Approvazione delle linee di indirizzo per la sottoscrizione del relativo Accordo e  
clearing . Il presente provvedimento non comporta oneri per l'Amministrazione Comunale.  
Immediatamente eseguibile..

Numero proposta: 4770

**PARERE DI LEGITTIMITA'**

(Art.2- comma 1 – Regolamento del Sistema sui Controlli Interni)

*Favorevole*

IL SEGRETARIO GENERALE

IL SEGRETARIO GENERALE  
(Dott. Fabrizio Dall'Acqua)

22 DIC, 2017

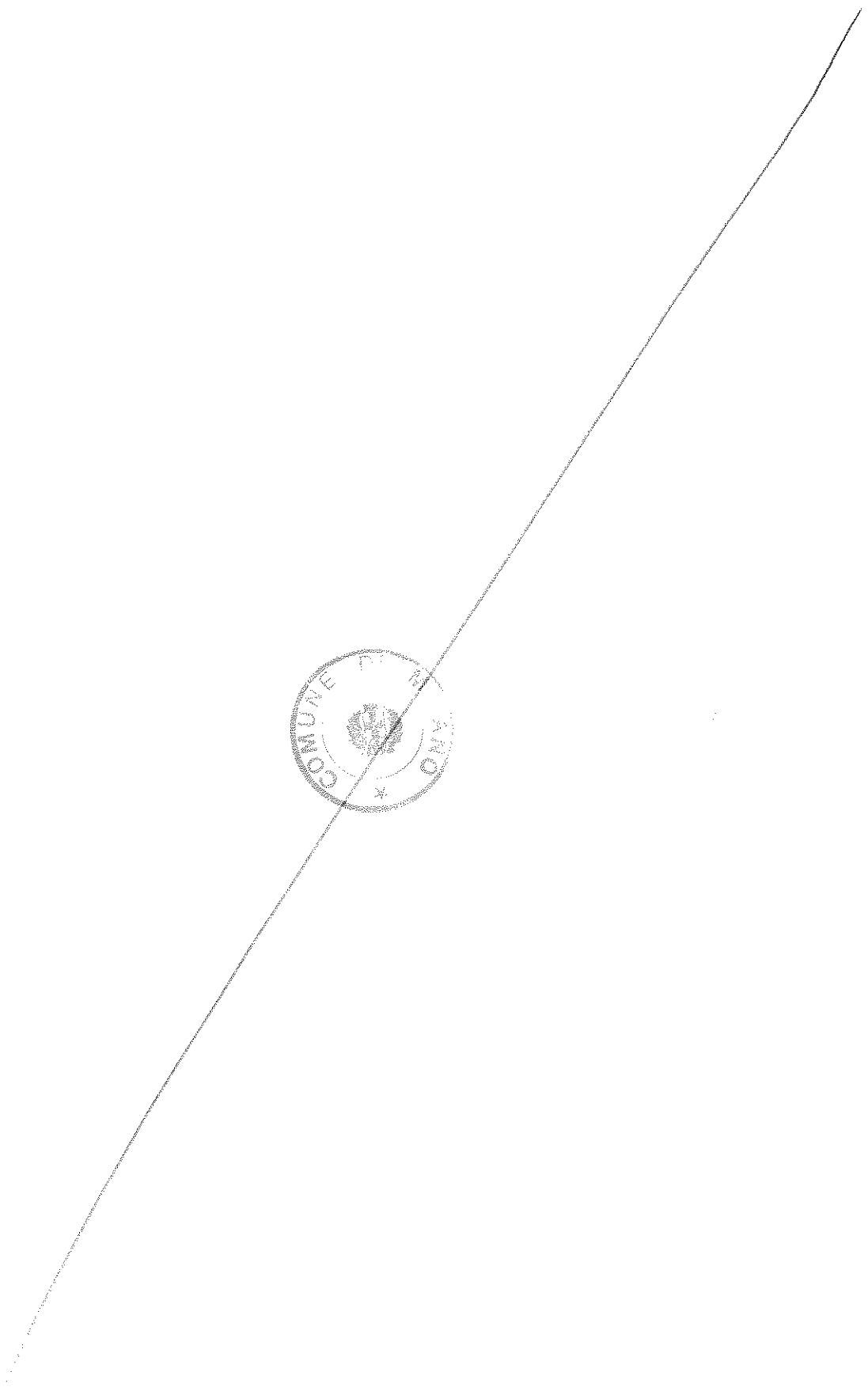
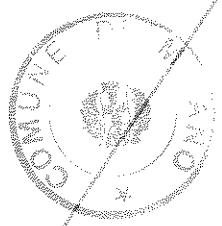



**DELIBERAZIONE DELLA GIUNTA COMUNALE N. 2353 DEL 22/12/2017**

---

Letto approvato e sottoscritto

**IL Sindaco**  
**Giuseppe SALA**  
Firmato digitalmente

**IL Segretario Generale**  
**Fabrizio DALL'ACQUA**  
Firmato digitalmente

---

Copia della presente deliberazione, verrà affissa in pubblicazione all'Albo Pretorio ai sensi dell'art. 124, comma 1, del D.Lgs.267/2000 e vi resterà per 15 giorni consecutivi. In pari data verrà trasmessa comunicazione, ai sensi dell'art. 125 D.Lgs. 267/2000 ai signori Capigruppo Consiliari.

**IL Segretario Generale**  
**Fabrizio DALL'ACQUA**  
Firmato digitalmente

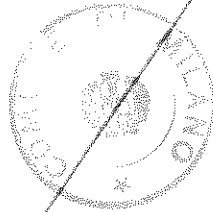



Milano



Comune  
di Milano

**COMUNE DI MILANO**

Si attesta che il documento "Approvazione delle linee d'indirizzo per la prosecuzione della sperimentazione di un titolo di viaggio integrato per l'utilizzo del trasporto pubblico nella relazione Milano - Brescia e Milano - Desenzano del Garda. Approvazione delle linee di indirizzo per la sottoscrizione del relativo Accordo e clearing . Il presente provvedimento non comporta oneri per l'Amministrazione Comunale. Immediatamente eseguibile.." (n. 2353/2017) è stato affisso all'albo Pretorio per il periodo dal 12/01/2018 al 27/01/2018.

Milano, 28/01/2018

F.to da  
L'Operatore dell'Albo Pretorio

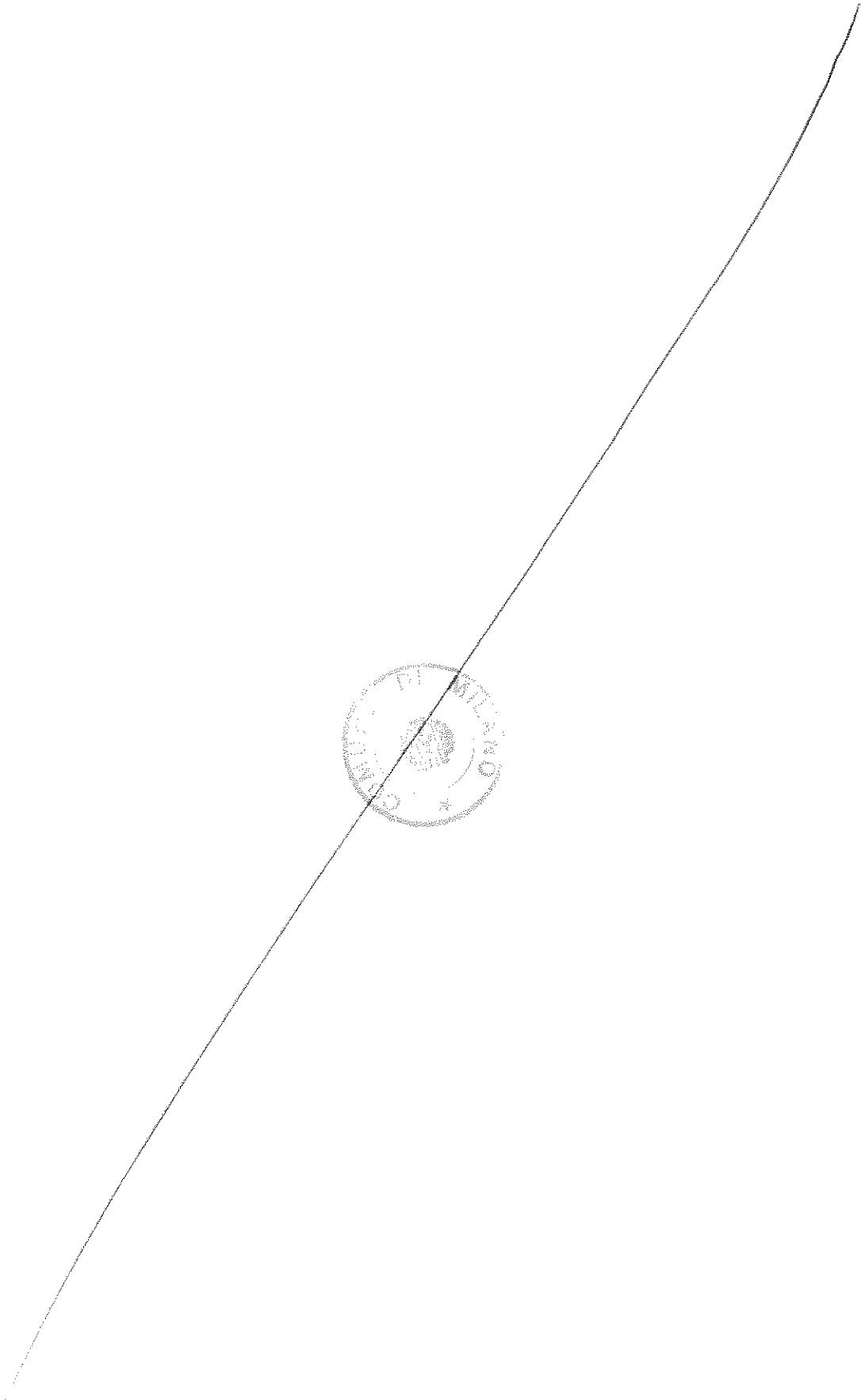

Milano



Comune  
di Milano

COMUNE DI MILANO

Si attesta che la delibera "Approvazione delle linee d'indirizzo per la prosecuzione della sperimentazione di un titolo di viaggio integrato per l'utilizzo del trasporto pubblico nella relazione Milano - Brescia e Milano - Desenzano del Garda. Approvazione delle linee di indirizzo per la sottoscrizione del relativo Accordo e clearing . Il presente provvedimento non comporta oneri per l'Amministrazione Comunale. Immediatamente eseguibile.." (n. 2353/2017) pubblicata all'albo dal 12/01/2018 al 27/01/2018 è divenuta esecutiva dal 22/01/2018.

Milano, 28/01/2018

F.to da  
Il Funzionario Amm.vo

13

**COMUNE DI MILANO**  
SEGRETERIA GENERALE

Al sensi del D. Lgs. n. 23/2013, art. 445 attesto  
che il presente documento composto di n. **13**  
fogli, è copia autentica del documento qui depositato.



**30 GEN. 2018**

IL SEGRETARIO GENERALE

Segreteria Generale  
Il Funzionario Incaricato  
(Dr.ssa Matilde Ferlin)

*Matilde Ferlin*



Comune di  
MILANO

**DELIBERAZIONE DELLA GIUNTA COMUNALE N. 2312 DEL 22/12/2017**

SETT. DIREZIONE CULTURA.

Numero proposta: 4652

**OGGETTO: Riconoscimento al pubblico del Museo delle Culture del beneficio di ingresso gratuito dal 1° gennaio 2018 al 31 marzo 2018. Immediatamente eseguibile.**

L'Anno duemiladiciassette, il giorno ventidue, del mese di dicembre, alle ore 10.15, nella sala giunta del palazzo municipale si è riunita la Giunta Comunale.

Si dà atto che risultano presenti i seguenti n. 12 amministratori in carica:

NOMINATIVO	CARICA	PRESENTE
SALA GIUSEPPE	SINDACO	SI
SCAVUZZO ANNA	VICE SINDACO	SI
COCCO ROBERTA	ASSESSORE	SI
DEL CORNO FILIPPO	ASSESSORE	SI
RAFFAELE		
GRANELLI MARCO	ASSESSORE	NO
GUAINERI ROBERTA	ASSESSORE	SI

LIPPARINI LORENZO	ASSESSORE	SI
MAJORINO PIERFRANCESCO	ASSESSORE	SI
MARAN PIERFRANCESCO	ASSESSORE	SI
RABAIOTTI GABRIELE	ASSESSORE	SI
ROZZA MARIA CARMELA	ASSESSORE	SI
TAJANI CRISTINA	ASSESSORE	SI
TASCA ROBERTO	ASSESSORE	SI

Assume la presidenza il Sindaco SALA Giuseppe

Partecipa il Segretario Generale DALL'ACQUA Fabrizio

E' altresì presente: Direttore Generale Caporello Arabella - - Vice Segretario Generale Vicario ZACCARIA Mariangela

**IL PRESIDENTE**

Constatata la legalità della riunione, invita la Giunta a trattare l'argomento segnato in oggetto;

Vista la proposta dell'Assessore DEL CORNO Filippo Raffaele in allegato e ritenuto la stessa meritevole di approvazione;

Dato atto che la medesima è corredata dei pareri previsti dall'art.49 del T.U. 18 agosto 2000, n. 267 nonché del parere di legittimità del Segretario Generale previsto dall'art. 2 - comma 1 - del Regolamento sul sistema dei controlli interni approvato con delibera CC n. 7 dell'11/02/2013;

Con votazione unanime

**DELIBERA**

Di approvare la proposta di deliberazione in oggetto;

data l'urgenza di dichiarare la presente deliberazione, con votazione unanime, immediatamente eseguibile ai sensi dell'art. 134, 4 comma del T.U. 267/2000

Stamp: COMUNE DI MILANO

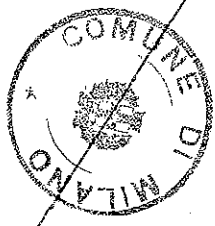
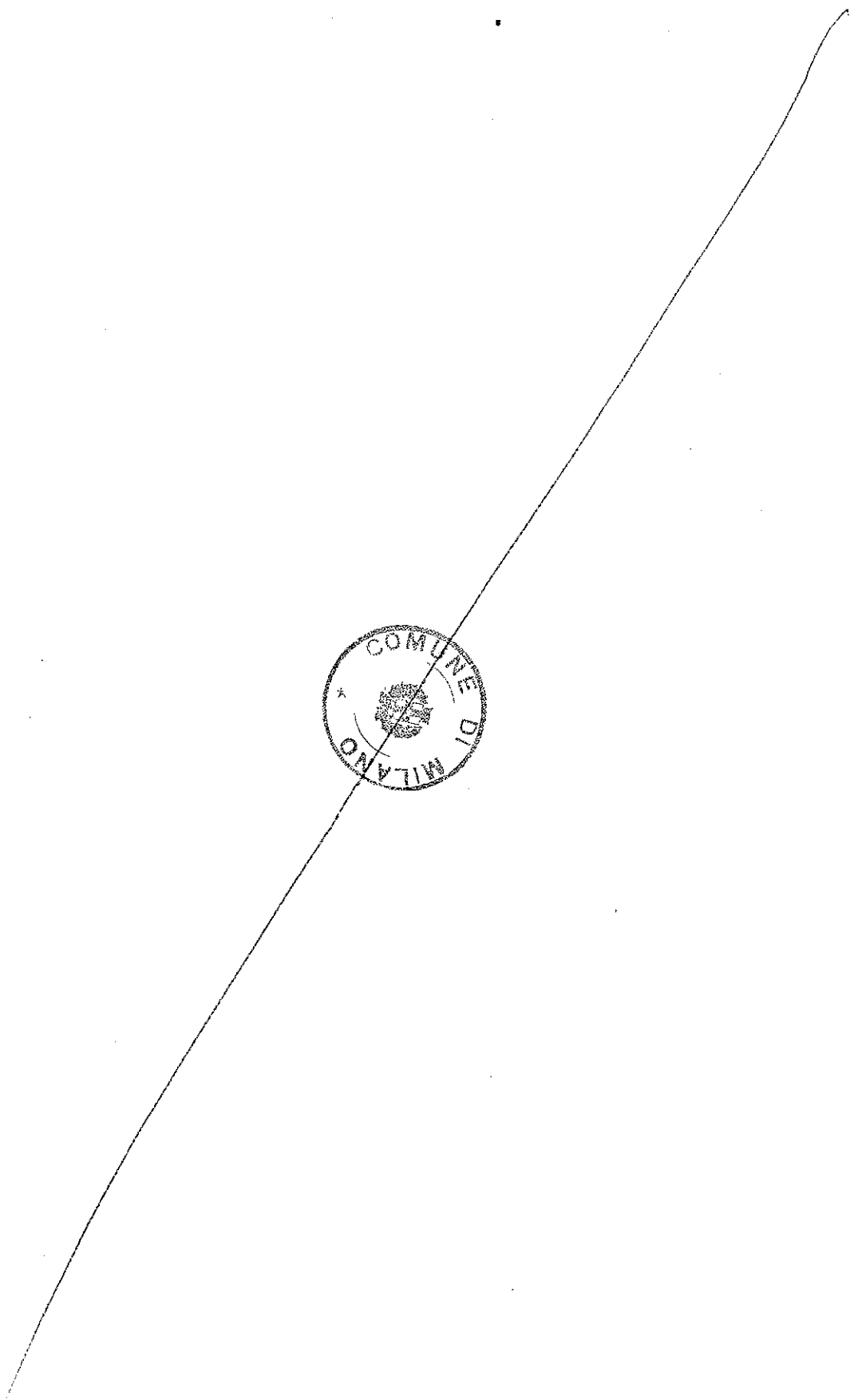

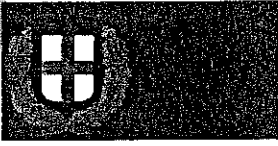

**DIREZIONE CULTURA  
AREA POLO ARTE MODERNA E CONTEMPORANEA**

**PROPOSTA DI DELIBERAZIONE**

**O G G E T T O**

Riconoscimento al pubblico del Museo delle Culture del beneficio di ingresso gratuito dal 1° gennaio 2018 al 31 marzo 2018.  
Immediatamente eseguibile.

**AREA POLO ARTE MODERNA E CONTEMPORANEA**  
Anna Maria Montaldo  
f.to digitalmente

**IL DIRETTORE CULTURA**  
Giulia Amato  
f.to digitalmente

**ASSESSORE ALLA CULTURA**  
Filippo Del Corno  
f.to digitalmente

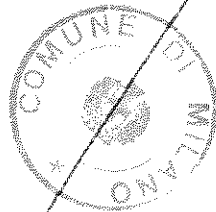



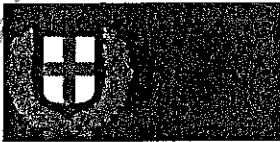
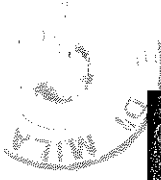

## LA GIUNTA COMUNALE

### PREMESSO CHE:

- l'Amministrazione Comunale, con deliberazione di Giunta Comunale n. reg. 2835 del 30.12.2014, ha istituito formalmente il "Museo delle Culture - area ex Ansaldo" e approvato le linee di indirizzo per il funzionamento dell'istituto;
- nell'atto sopra citato il Museo delle Culture viene esplicitamente chiamato a perseguire un "valore aggiunto" sul piano culturale e civile con massima tensione alla qualità dei risultati e senso di responsabilità nell'allocazione delle risorse, anche sollecitandone l'apporto da parte di soggetti esterni;
- il perseguimento di tale "valore aggiunto" viene declinato in obiettivi specifici, tra i quali "la promozione della partecipazione pubblica alla valorizzazione del patrimonio passato, presente e futuro del museo", "la promozione di un dialogo attivo con le comunità di riferimento, vuoi quelle identificate nel Forum delle Culture vuoi quei gruppi specifici che riconoscono il patrimonio del museo come elemento fondante della propria identità culturale, di elezione, professionale e di ispirazione per la propria creatività e infine come motore di fratellanza tra i popoli";
- coerentemente con la portata del progetto culturale sotteso all'istituzione del Museo delle Culture e con l'auspicata attenzione all'allocazione delle risorse per il raggiungimento di risultati di qualità, il Museo nasce adottando una formula di gestione peculiare e sperimentale, costituita da un inedito partenariato pubblico/privato, in cui la Civica Amministrazione assume la tutela, la cura e la valorizzazione delle collezioni permanenti e il partner privato - titolare di una apposita concessione di uso degli spazi e selezionato attraverso una procedura ad evidenza pubblica - coopera all'espressione del potenziale del Museo;
- in data 26.03.2015 è stato stipulato il contratto di concessione di uso degli spazi del Museo delle Culture, tra la Direzione Centrale Cultura (ora Direzione Cultura) e la società 24Ore Cultura S.r.l.;

### PREMESSO ALTRESÌ CHE:

- con deliberazione di Giunta Comunale n. reg 1922 del 27.10.2015, deliberazione di Giunta Comunale n. reg 1214 del 29.07.2016 e con deliberazione della Giunta Comunale n. reg. 1390 del 04.08.2017 è stato concesso il beneficio dell'ingresso gratuito al Museo delle Culture complessivamente fino al 31.12.2017;
- è intenzione dell'Amministrazione sottoporre all'attenzione del Consiglio Comunale una proposta di deliberazione avente ad oggetto: "Approvazione delle modifiche alla disciplina delle tariffe dei Civici Musei e delle nuove modalità organizzative per

Stampa illeggibile

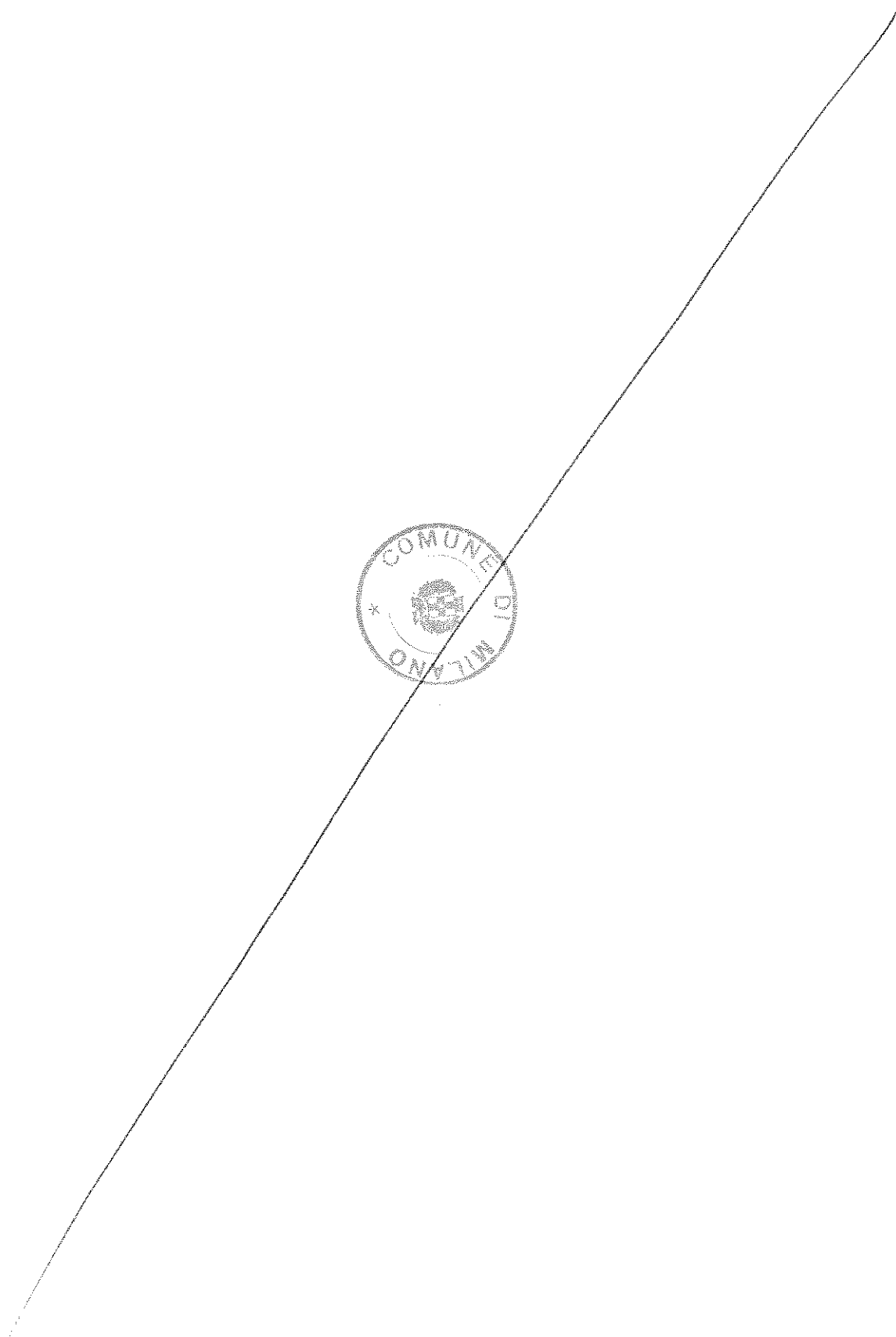
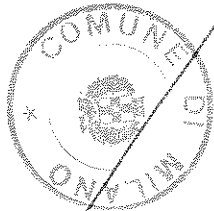



l'applicazione delle stesse", che proporrà, fra l'altro, di istituzionalizzare l'ingresso gratuito al Museo delle Culture;

- nelle more del pronunciamento della suddetta decisione consiliare, stante l'obiettivo di incrementare il numero di utenti e turisti fruitori, si ritiene opportuno prorogare ai visitatori il beneficio dell'ingresso gratuito al Museo delle Culture, per un periodo, ritenuto congruo, di tre mesi, da gennaio a marzo 2018.
- la programmazione culturale del Museo, curata d'intesa tra soggetti pubblici, privati e no profit e facendo leva sui benefici derivanti da tali provvedimenti, ha portato all'affermazione del "centro dedicato alla ricerca interdisciplinare sulle culture del mondo" presso diversi Enti pubblici e segnatamente presso le comunità internazionali presenti sul territorio che hanno nel Museo delle Culture un punto culturale di riferimento significativo, come si evince dalla relazione tecnica del Direttore del Museo delle Culture, allegata quale parte integrante del presente provvedimento;
- le collezioni del MuDEC sono infatti, per loro stessa natura, non solo oggetti artistici ma la materializzazione di relazioni, rapporti e pratiche inter culturali. Gli oggetti fungono da "attivatori" di tali connessioni, e ne sono il naturale inizio e la naturale fine. Molti progetti spontanei delle associazioni che gravitano attorno al museo hanno la collezione come punto di partenza e di ispirazione. Molti oggetti sono inoltre ancora "carichi" di portati identitari e spirituali: non è infrequente trovare persone raccolte in meditazione davanti a qualche specifico oggetto. Per tutte queste ragioni la facilità e immediatezza di accesso della collezione garantita dalla gratuità è il vero motore della vita del MuDEC e di tutte le sue attività collaterali che, a ben vedere, partono e ritornano agli oggetti della collezione come importante medium di connettività sociale. Si deve intendere, pertanto, il MuDEC non come un Museo tradizionale ma piuttosto come un centro attivatore di connessioni sociali e culturali volti anche alle diverse comunità che abitano la città.

#### RILEVATO CHE:

- la fase espansiva di cui sta godendo il Museo delle Culture conferma la correttezza della visione alla base della sua istituzione, caratterizzata, tra l'altro, da un regime peculiare di *governance* volta a ottenere benefici sia termini di visibilità e di offerta culturale proposta che in termini economici, che permette di garantire una redditività complessiva del progetto culturale rappresentativo del Museo stesso;
- in particolare il canone di concessione versato dal concessionario, l'assunzione degli oneri di manutenzione ordinaria, delle utenze, delle attività relative alla logistica

COM

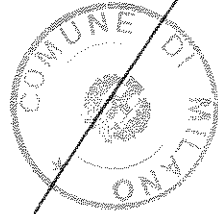

*[A large, faint, diagonal line or signature spans across the page, likely representing a signature or a large mark.]*

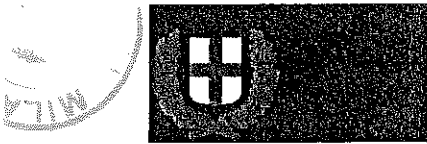

anche *pro quota* per gli spazi comuni da parte dello stesso garantiscono al Comune di Milano un'entrata economica in grado di bilanciare l'abbattimento delle tariffe d'accesso alla Collezione permanente e di rinunciare temporaneamente agli introiti derivanti dalla vendita dei biglietti d'ingresso;

- nel primo trimestre del 2018, la Direzione del Museo delle Culture contribuisce con la propria programmazione al perseguimento di quel "valore aggiunto" alla base del progetto culturale originario, come da relazione tecnica allegata;
- a questa programmazione si affiancheranno le iniziative legate al progetto Milano Città-Mondo che prevede il coinvolgimento delle comunità straniere residenti a Milano in coerenza con la *mission* educativa, culturale e di integrazione propria del Museo, come meglio specificato nella relazione tecnica allegata;

#### **EVIDENZIATO CHE:**

- l'art. 6 del D.Lgs. 22 gennaio 2004, n. 42, recante "*Codice dei beni culturali e del paesaggio, ai sensi dell'art. 10 della legge 6 luglio 2002, n. 137*" (di seguito, "*Codice dei beni culturali*"), definisce la valorizzazione del patrimonio culturale come quell'insieme di funzioni e di attività dirette a "*promuovere la conoscenza del patrimonio culturale e ad assicurare le migliori condizioni di utilizzazione e fruizione pubblica del patrimonio stesso [...] al fine di promuovere lo sviluppo della cultura*";
- l'Amministrazione Comunale ha tra i suoi scopi e obiettivi istituzionali la promozione culturale dei Musei e la fruizione degli stessi da parte del maggior numero di utenti;

**RITENUTO** opportuno per il perseguimento dell'interesse pubblico sotteso al progetto culturale alla base dell'istituzione del Museo delle Culture - portatore di valori e contenuti non solo di grande valenza scientifica ma anche di alto spessore civile e culturale in senso lato - concedere il beneficio dell'entrata gratuita al Museo delle Culture - Collezione permanente temporaneamente per ulteriori tre mesi, dal 1° gennaio 2018 al 31 marzo 2018, nelle more del pronunciamento del Consiglio Comunale in merito alla proposta di deliberazione espressa in narrativa;

#### **DATO ATTO CHE:**

- con deliberazioni di Consiglio Comunale n. reg. 70 del 10.11.2003 e n. reg. 1557 del 06.7.2004, sono state introdotte e quindi regolamentate le tariffe per l'ingresso ai

COMUNE

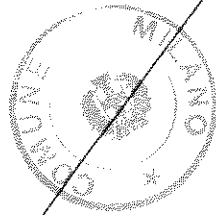



Civici Musei nonché i relativi criteri generali di applicazione, prevedendo la possibilità di consentire l'ingresso libero in occasione di eventi o ricorrenze particolari quali le iniziative di promozione culturale;

- la minor entrata derivante dal beneficio concesso nel periodo in discorso verrà bilanciata dalla redditività complessiva del progetto culturale basato sul partenariato pubblico/privato, come esposto in narrativa;
- tale minori entrate non compromettono la realizzazione delle entrate previste nel bilanci pluriennale 2018-2019, avendone tenuto conto in sede di previsione delle entrate nel triennio 2018-2020;

**RITENUTO CHE** il presente provvedimento debba essere dichiarato immediatamente eseguibile, ai sensi dell'art. 134, comma 4, del D.Lgs. n. 267/2000, vista l'imminenza della scadenza del beneficio di gratuità concesso con la deliberazione di Giunta Comunale n. 1390/2017 (citata in premessa);

**VISTI:**

- gli artt. 48, 49, 107, 124 e 134 del D.Lgs. n. 267/2000;
- gli artt. 6, 101 del D.Lgs. n. 42/2004;
- l'art. 43 dello Statuto del Comune di Milano;
- la deliberazione di Consiglio Comunale n. 70/2003;
- la deliberazione di Giunta Comunale n. 1557/2004;
- la deliberazione di Giunta Comunale n. 1316/2014;
- la deliberazione di Giunta Comunale n. 2835/2014;
- la deliberazione di Giunta Comunale n. 1922/2015;
- la deliberazione di Giunta Comunale n. 1214/2016;
- la deliberazione di Giunta Comunale n. 1390/2017;
- la deliberazione di Consiglio Comunale n. 7 del 22.02.2017 avente per oggetto "*Documento Unico di Programmazione (DUP) e Bilancio di Previsione 2017-2019*";
- la deliberazione di Giunta Comunale n. 542 del 31.03.2017 avente per oggetto "*Approvazione del Piano Esecutivo di Gestione 2017-2019*";
- la deliberazione di Consiglio Comunale n. 15 del 22.06.2017, recante "*Approvazione della Programmazione 2017-2019 - Variazione del Bilancio Finanziario*";

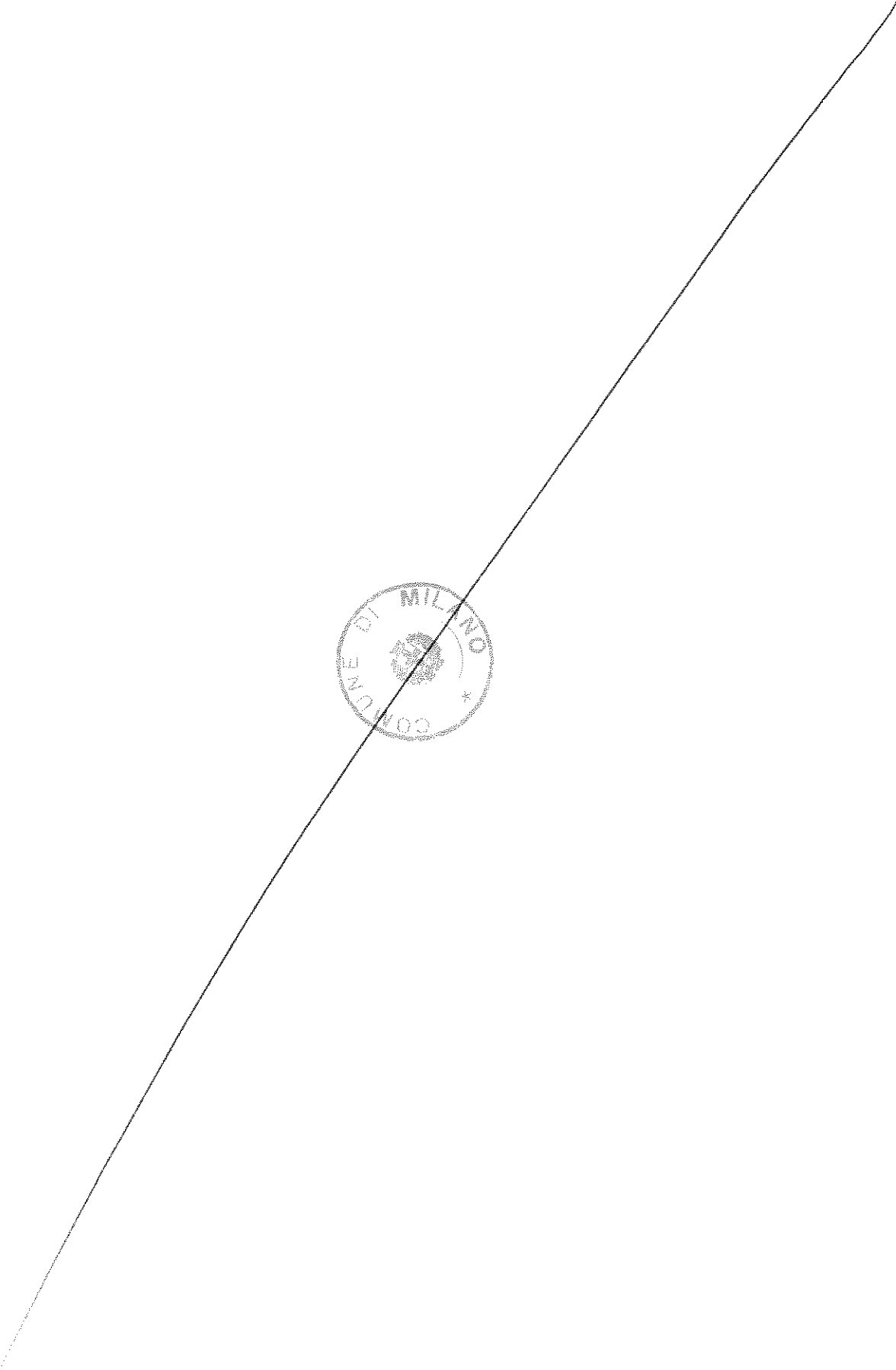
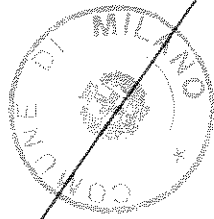





- la Deliberazione di Consiglio Comunale n. 27 del 07.07.2016, di approvazione delle *"Linee programmatiche relative alle azioni e ai progetti da realizzare nel corso del mandato"*;
- la deliberazione del Consiglio Comunale n. 36 del 27.11.2017 avente per oggetto *"programmazione 2017-2019 variazione del bilancio finanziario"*;
- la deliberazione di Consiglio Comunale n. 21 del 24.07.2017, recante *"Programmazione 2017 – 2019 – Variazione di Assestamento Generale del Bilancio Finanziario e verifica degli Equilibri di Bilancio- Ricognizione dello stato di attuazione dei Programmi"*;
- la deliberazione del Consiglio Comunale n. 36 del 27.11.2017 avente per oggetto *"programmazione 2017-2019 variazione del bilancio finanziario"*;
- il contratto di concessione di uso degli spazi del Museo delle Culture tra Comune di Milano e 24Ore Cultura S.r.l. del 26.03.2015;
- l'allegata relazione tecnica del Direttore del Museo delle Culture;
- il parere di regolarità tecnica del Direttore Area Polo arte moderna e contemporanea e di regolarità contabile del Ragioniere Generale, espressi ai sensi dell'art. 49 del D.Lgs. n. 267/2000, allegati alla presente proposta di deliberazione quali parti integranti;
- il parere di legittimità espresso dal Segretario Generale, che si allega alla presente proposta di deliberazione quale parte integrante;

#### **DELIBERA**

- di riconoscere al pubblico del Museo delle Culture il beneficio di ingresso gratuito dal 01.01.2018 al 31.03.2018, confermando il progetto culturale e gli obiettivi alla base dell'istituzione del Museo stesso, espressi con deliberazione di Giunta Comunale n. reg. 2835 del 30.12.2014, sulla base delle motivazioni esposte in narrativa e nella relazione allegata parte integrante al presente provvedimento;
- di dichiarare immediatamente eseguibile il presente provvedimento ai sensi dell'art. 134, comma 4, del D.Lgs. n. 267/2000, per le motivazioni di cui in premessa.

Firmato digitalmente da Anna Maria Montaldo, DEL CORNO FILIPPO RAFFAELE, Giulia Amato

100

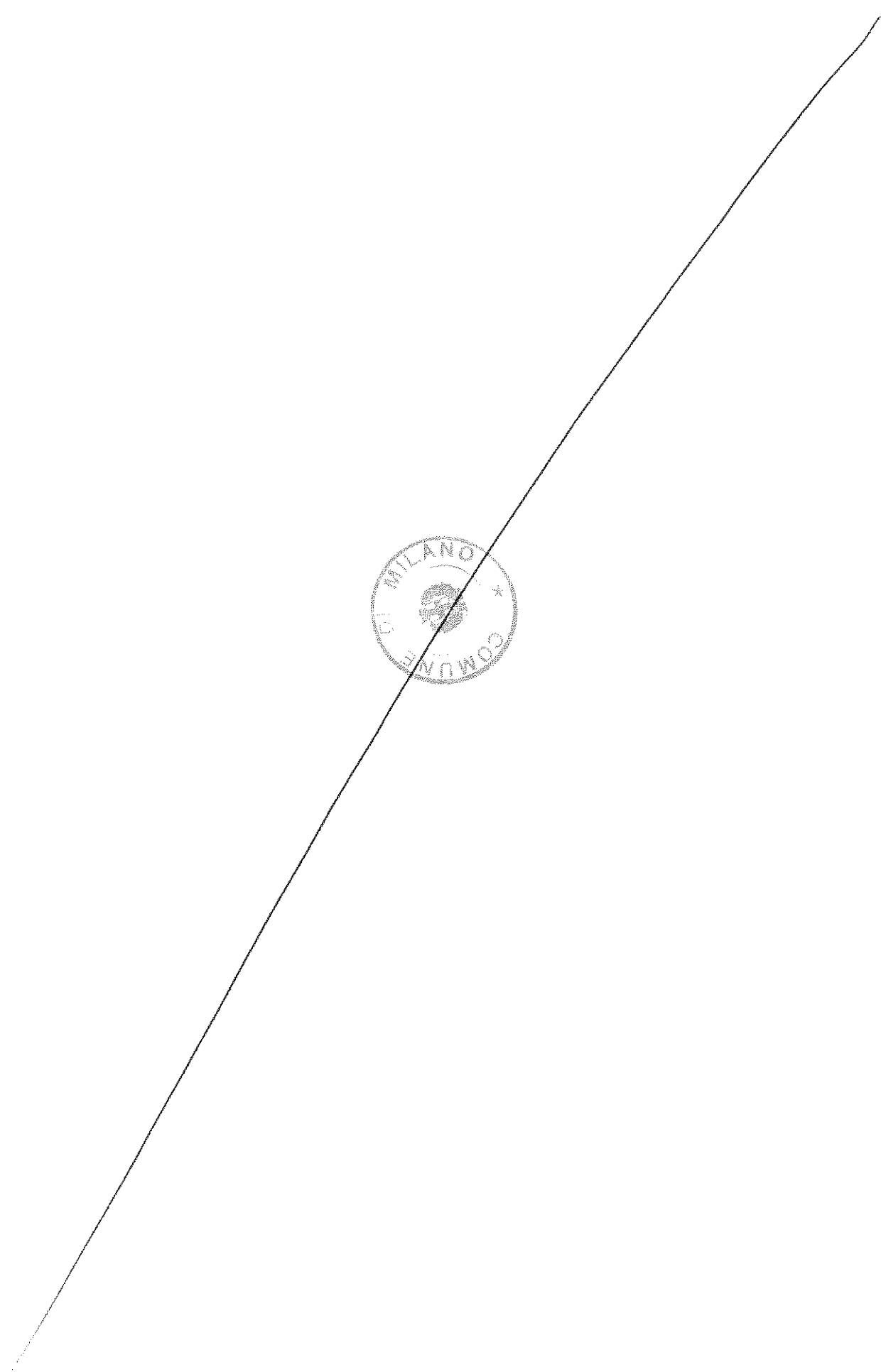
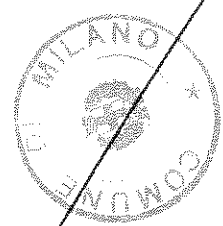

Milano



Comune  
di Milano

**RELAZIONE allegata parte integrante alla Proposta di Deliberazione di Giunta Comunale avente ad oggetto: Riconoscimento al pubblico del Museo delle Culture del beneficio di ingresso gratuito dal 1° gennaio 2018 - 31 marzo 2018.**

composta da n. 4 pagine

**Il Direttore del Museo delle Culture**

**Dott.ssa Anna Maria Montaldo** (*firmato digitalmente*)

Con Deliberazione n. reg 1922/2015 la Giunta Comunale ha accordato il beneficio dell'ingresso gratuito al Museo delle Culture dal 28 ottobre 2015 al 31 agosto 2016 "al fine di diffondere l'immagine internazionale del Museo e della Città di Milano nel mondo" e, in particolare, per "favorire la fruizione della Collezione Permanente da parte dei cittadini e dei turisti durante i primi mesi di apertura al pubblico", rappresentando tale iniziativa "per la comunità momento di riappropriazione di un complesso di beni culturali, che era stato visibile dal 1943 solo in alcuni determinati periodi e parzialmente".

Successivamente con Deliberazione n.reg. 1214/2016 la Giunta Comunale ha prorogato il beneficio dell'ingresso gratuito dal 1 settembre 2016 al 31 agosto 2017 poiché "di fatto la formula di gestione in partenariato tra pubblico e privato con la Società 24 Ore Cultura s.r.l. - concessionaria di alcuni spazi espositivi del Museo delle Culture - ha visto sino ad oggi la compresenza di un'offerta a pagamento a favore dei grandi eventi espositivi generalisti prodotti dal concessionario e di un'offerta gratuita a favore di progetti scientifici di riflessione e approfondimento sulla Collezione Permanente prodotti dal Museo" e che " tale formula mista di proposta culturale, corrispondente a una mista di regime tariffario, ha consentito di avviare il radicamento della conoscenza del patrimonio etno-antropologico del Comune di Milano anche nel visitatore-tipo delle mostre di grande consenso e affluenza popolare" e infine perché "Durante questo periodo l'andamento degli ingressi alla Collezione Permanente ha registrato un aumento di visitatori in corrispondenza a eventi di particolare interesse".

Con deliberazione n.reg. 1390/2017 la Giunta Comunale ha prorogato il beneficio dell'ingresso gratuito dal 1 settembre 2017 al 31 dicembre 2017 poiché "la fase espansiva di cui sta godendo il Museo delle Culture conferma la correttezza della visione alla base della sua istituzione, caratterizzata, tra l'altro, da un regime peculiare di *governance* volta a ottenere benefici sia in termini di visibilità e di offerta culturale proposta che in termini economici, che permette di garantire una redditività complessiva del progetto culturale rappresentativo del Museo stesso" e che " in particolare il canone di concessione versato dal concessionario, l'assunzione degli oneri di manutenzione ordinaria, delle utenze, delle attività relative alla logistica anche *pro quota* per gli spazi comuni da parte dello stesso garantiscono al Comune di Milano una entrata economica in grado di bilanciare l'abbattimento delle tariffe d'accesso alla Collezione permanente".

17  
18  
19

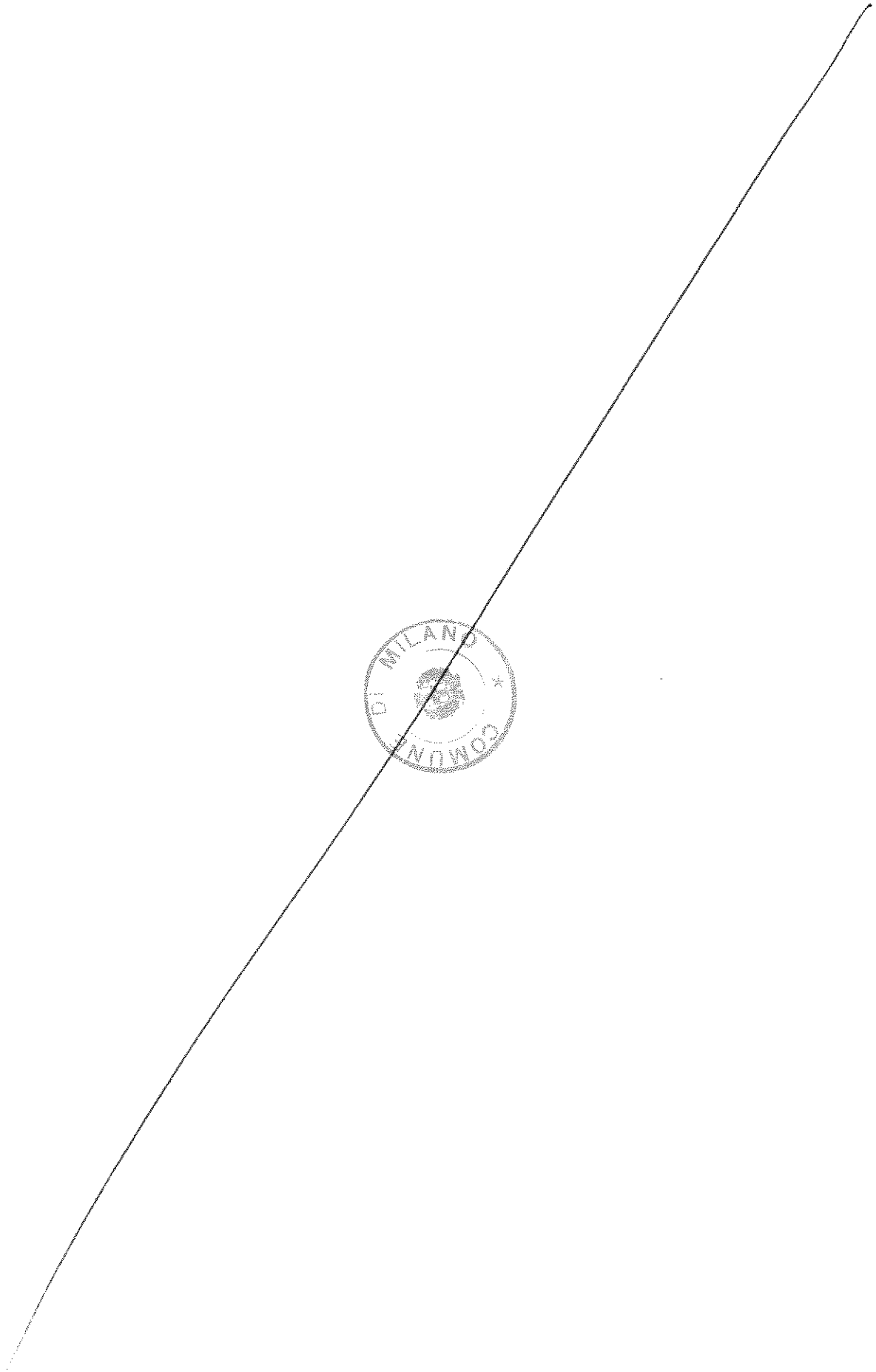
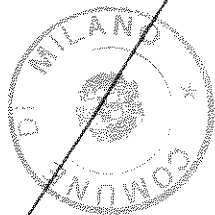



Milano



Comune  
di Milano

Il Museo delle Culture è infatti caratterizzato da un regime peculiare di *governance* il quale prevede la presenza di un concessionario attivo al suo interno. Mediante questa forma di gestione ottiene benefici sia in termini economici, che in termini di visibilità e di offerta culturale proposta. Il Gruppo 24Ore Cultura versa infatti un canone d'affitto pari ad € 209.000,00 annui, oltre I.V.A. , adeguato annualmente nella misura del 100% della variazione dell'indice dei prezzi al consumo per le famiglie di operai e impiegati accertata dall'ISTAT, come stabilito dall'articolo 2 della Convenzione per l'affidamento della concessione in uso di spazi presso il Museo delle Culture. Ciò garantisce al Museo un'entrata economica, per il 2018 pari a € 258.549,72 , nello specifico per 3 mesi pari a € 64.637,43 escluso adeguamento ISTAT per l'annualità 2018, che consente l'abbattimento delle tariffe d'accesso alla Collezione permanente e di rinunciare agli introiti derivanti dalla vendita dei biglietti d'ingresso, favorendo in tal modo la maggiore diffusione della conoscenza e della divulgazione del patrimonio del Museo che è stato inaccessibile fino a tre anni fa e fornendo così un utile servizio a tutta la cittadinanza.

Il mancato introito della vendita dei biglietti per il periodo 1° gennaio - 31 marzo 2018 ammonta ad € 39.900,00 a fronte di un canone *pro-quota* di € 64.637,43 stimato per 3 mesi.

Visto che le entrate comunali appaiono, pertanto, salvaguardate si ritiene opportuno preservare la Collezione Permanente, le mostre e il ricco palinsesto di attività qui di seguito riportate dal possibile rischio di flessione degli ingressi, inevitabile con l'introduzione di una tariffa a pagamento, poiché il beneficio culturale e civile che da esse è atteso ne sarebbe compromesso, considerato altresì che le esposizioni a carattere storico-antropologico, o antropologico puro, sono oggetto di interesse spontaneo solo da parte di un pubblico già sensibilizzato.

Le collezioni del Mudec sono infatti, per loro stessa natura, non solo oggetti artistici ma la materializzazione di relazioni, rapporti e pratiche inter culturali. Gli oggetti fungono da "attivatori" di tali connessioni, e ne sono il naturale inizio e la naturale fine. Molti progetti spontanei delle associazioni che gravitano attorno al museo hanno la collezione come punto di partenza e di ispirazione. Molti oggetti sono inoltre ancora "carichi" di portati identitari e spirituali: non è infrequente trovare persone raccolte in meditazione davanti a qualche specifico oggetto. Per tutte queste ragioni la facilità e immediatezza di accesso della collezione garantita dalla gratuita è il vero motore della vita del Mudec e di tutte le sue attività collaterali che, a ben vedere, partono e ritornano agli oggetti della collezione come importante medium di connettività sociale, si deve intendere pertanto, il Mudec non come un Museo tradizionale ma piuttosto come un centro attivatore di connessioni sociali e culturali volti anche alle diverse comunità che abitano Milano.

Per quanto concerne il profilo del palinsesto di attività summenzionato, per il primo trimestre del 2018 il Museo delle Culture ha programmato una esposizione temporanea che presenta tematiche di altissimo interesse generale per il pubblico e per il museo stesso, poiché legata a un momento nevralgico della sua storia: l'esposizione presenta la collezione di oggetti provenienti dalla cultura

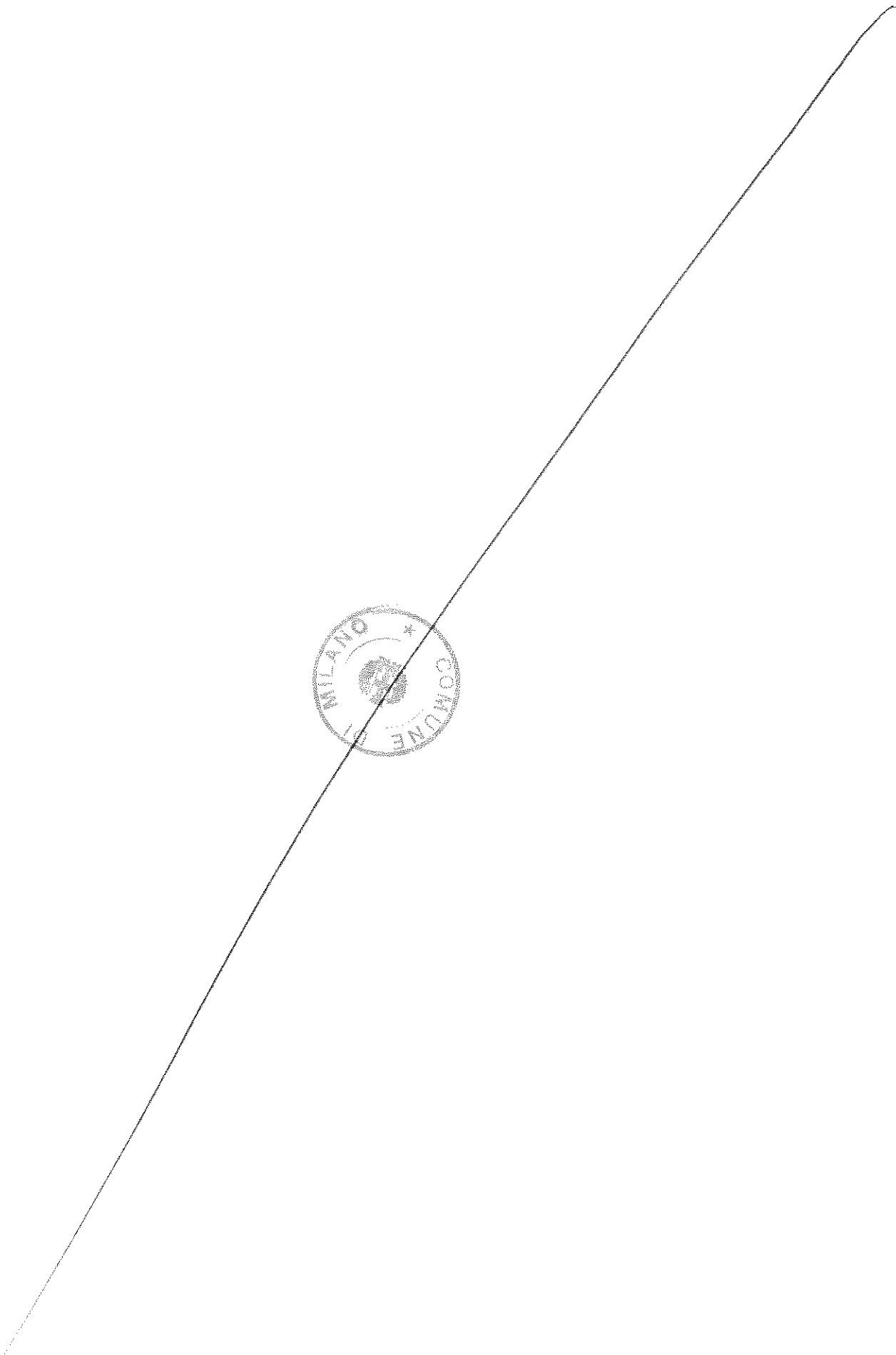
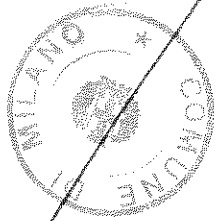

Milano



Comune  
di Milano

del popolo Asmat, situato nell' area della Papua occidentale, che il museo ha acquisito in occasione della sua inaugurazione, a coronamento dello slancio realizzativo che la Civica Amministrazione ha profuso nella creazione del museo. L'esposizione affronta dunque il difficile compito di introdurre il pubblico alla comprensione di una cultura materiale e spirituale altamente complessa e sconosciuta ai più.

Questa esposizione valorizza in modo originale la Collezione Permanente, nella quale è organicamente innestate, non solo sul versante dei contenuti, ma anche in senso logistico, perché è collocata nelle due sale conclusive del percorso permanente, e propone al grande pubblico valori e contenuti non solo di alta valenza conoscitiva ma anche di notevole spessore culturale e civile, specie in questo momento della storia contemporanea.

In parallelo alla mostra dedicata a Frida Khalo, promossa dal concessionario 24 Ore cultura, sarà inoltre realizzata l'esposizione "Il sogno degli antenati: l'archeologia messicana nell'immaginario di Frida Khalo": una mostra per raccontare, attraverso reperti del Mudec e documenti, come la disciplina archeologica abbia influenzato l'immaginario e quindi il percorso artistico di Frida Khalo. Nel periodo storico in cui visse l'artista, infatti, i continui rivolgimenti politici di stampo socialista diedero grande impulso agli studi di archeologia preispanica messicana, alla ricerca di miti diversi da quelli spagnoli, nell'intento di creare una nuova identità nazionale. Nell'immaginario di una nazione e dei suoi artisti entrarono, grazie alle scoperte archeologiche, uomini e leggende di una storia millenaria. In questo contesto Diego Rivera aveva messo insieme un'enorme collezione di oggetti archeologici messicani che divennero poi la base per la fondazione del Museo di Antropologia. Vivendo a contatto con questi reperti, Frida li raffigura in alcuni dei suoi quadri. La mostra analizzerà anche l'influsso a livello di composizione e di disegno che le culture native del Messico hanno lasciato in Frida Khalo. Saranno esposti, molti per la prima volta, reperti archeologici delle collezioni del Mudec provenienti dal Messico. La mostra sarà accompagnata da un ricco palinsesto di eventi, incontri e conferenze che permetteranno di approfondire i diversi aspetti della cultura messicana.

Si affiancheranno a queste esposizioni le iniziative legate al progetto Milano Città Mondo che prevede il coinvolgimento delle comunità straniere residenti a Milano in coerenza con la *mission* educativa, culturale e di integrazione propria del Museo. Tali approfondimenti, costituiti da mostre, convegni, incontri e rassegne cinematografiche, interesseranno per i primi mesi del 2018 la comunità egiziana, e hanno l'obiettivo di documentare la storia dell'insediamento delle comunità straniere a Milano, anche attraverso il collegamento con gli oggetti del patrimonio permanente del Museo. I progetti Milano Città Mondo vengono realizzati dal Museo delle Culture in sinergia con l'Ufficio Reti e Cooperazione Culturale e con la collaborazione del Forum della Città Mondo.

Il museo continuerà inoltre ad ospitare, nello Spazio delle Culture, una serie di eventi culturali (piccole esposizioni, presentazione di libri, proiezione di documentari, incontri e dibattiti) aperti al pubblico e promossi direttamente dagli enti riuniti nell'Associazione Città Mondo, in coerenza con la vocazione interculturale del Mudec.

DI MILANO

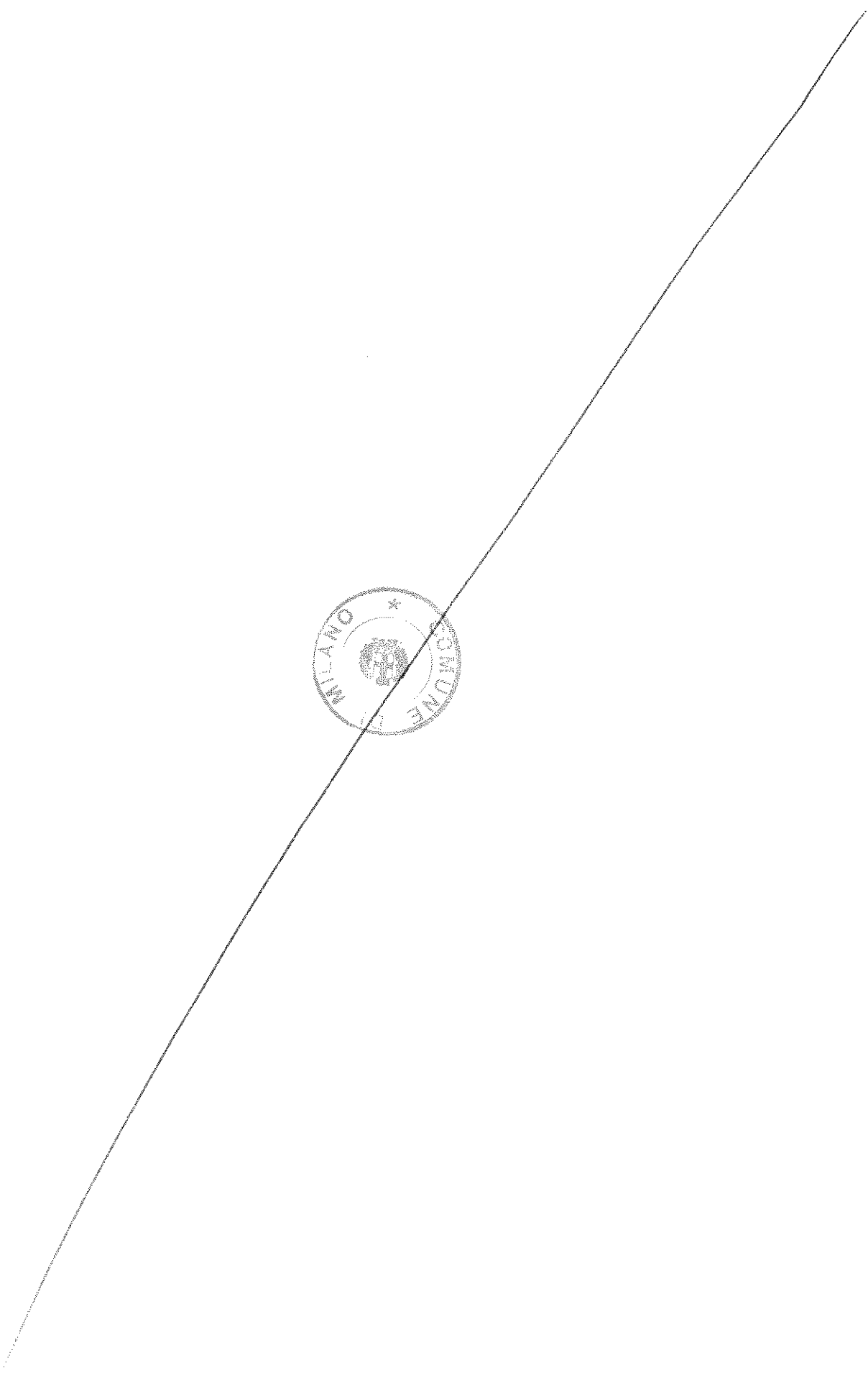
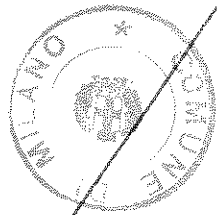



Milano



Comune  
di Milano

Proseguiranno le attività della Sala di lettura della Biblioteca specialistica del Museo delle Culture, inaugurata nel novembre del 2017, in occasione di BookCity. La biblioteca si configura così come un'ulteriore servizio al pubblico che dovrà essere promosso e comunicato in un'ottica di apertura e partecipazione al territorio cittadino .

Le attività sinora elencate, oltre al valore scientifico e culturale che le contraddistingue in tutte le loro fasi, rivestono un importantissimo ruolo sociale, poiché caratterizzate dai valori di partecipazione, rispetto, multiculturalità e valorizzazione delle differenze, favorendo così la reciproca conoscenza tra le diverse tipologie di cittadini milanesi e il dialogo tra le numerose comunità internazionali residenti a Milano.

Per favorire la diffusione di questi valori fra il grande pubblico e rendere effettivamente accessibile la cultura al maggior numero di persone possibile, appare opportuno concedere per ulteriori 3 mesi la gratuità dell'ingresso, nelle more dell'approvazione della proposta di deliberazione del Consiglio Comunale avente ad oggetto "*approvazione delle modifiche alla disciplina delle tariffe dei Civici Musei e delle nuove modalità organizzative per l'applicazione delle stesse*", che proporrà, tra l'altro, di istituzionalizzare il beneficio dell'entrata gratuita del Museo delle Culture.

Attualmente inoltre si stanno studiando con il Sole 24Ore Cultura strategie di comunicazione e di marketing che vadano nel senso di una maggiore collaborazione tra le mostre prodotte e le nostre collezioni, in modo da consentire una maggiore permeabilità dei pubblici e un rafforzamento dell'attrattività dell'offerta museale.

Alla luce di quanto suesposto, si rinnova il parere positivo alla concessione, per ulteriori 3 mesi, del beneficio dell'entrata gratuita al Museo delle Culture.

**IL DIRETTORE DEL MUSEO DELLE CULTURE**

**Dott.ssa Anna Maria Montaldo**

*Firmato digitalmente*

Firmato digitalmente da Anna Maria Montaldo in data 19/12/2017

Q17  
AND  
W

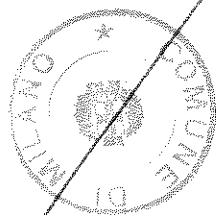

*[A large, faint, diagonal line or signature is visible across the page, extending from the bottom left towards the top right.]*

COMUNO



FOGLIO PARERI RELATIVO ALLA PROPOSTA DI DELIBERAZIONE AVENTE IL SEGUENTE OGGETTO:

**Riconoscimento al pubblico del Museo delle Culture del beneficio di ingresso gratuito dal 1 gennaio 2018 al 31 marzo 2018. Immediatamente eseguibile.**

Numero progressivo informatico:

**PARERE DI REGOLARITA' TECNICA**  
*ai sensi dell'art. 49 del D.Lgs. n. 267/2000*

**FAVOREVOLE**

DIRETTORE AREA POLO ARTE MODRENA  
E CONTEMPORANEA  
Dott.ssa Anna Maria Montaldo

.....

digitalmente da Anna Maria Montaldo in data 19/12/2017

Firmato

COMUNE DI MILANO

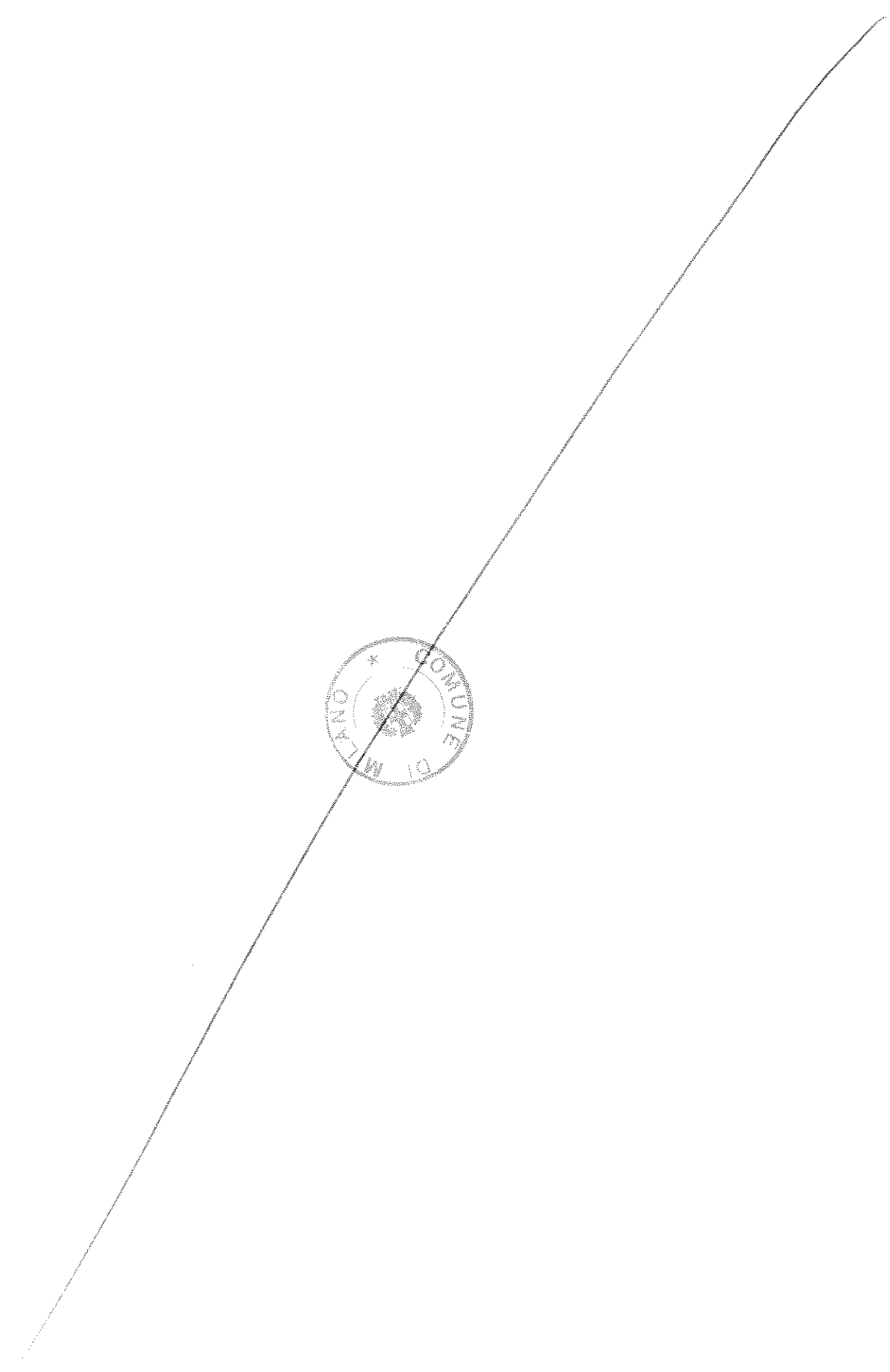
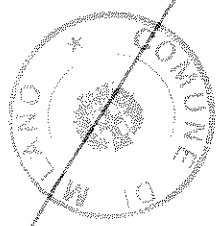

FOGLIO PARERI RELATIVO ALLA PROPOSTA DI DELIBERAZIONE AVENTE IL SEGUENTE  
OGGETTO: Riconoscimento al pubblico del Museo delle Culture del beneficio di ingresso gratuito dal 1°  
gennaio 2018 al 31 marzo 2018. Immediatamente eseguibile.

Numero progressivo informatico: 4652

**Direzione Bilancio ed Entrate**

**PARERE DI REGOLARITA' CONTABILE**

*ai sensi dell'art. 49 del T.U. n. 267/2000*

*Favorevole*

IL RESPONSABILE DI RAGIONERIA

Firmato digitalmente da FORNO BRUNA in data 21/12/2017

MILANO

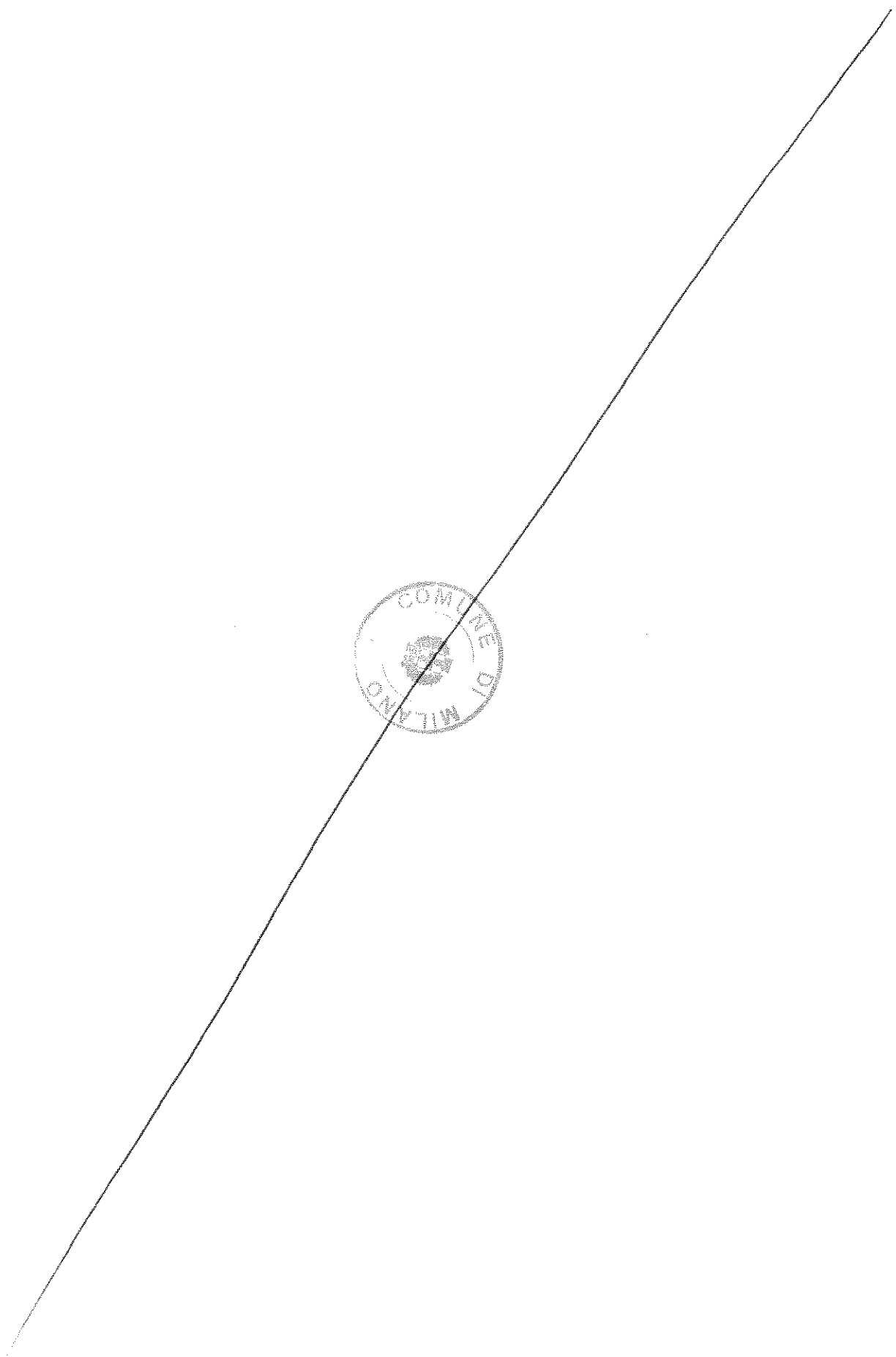
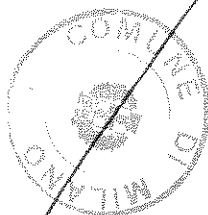



Comune di MILANO

**SEGRETERIA GENERALE**

*Oggetto:* Riconoscimento al pubblico del Museo delle Culture del beneficio di ingresso gratuito dal 1° gennaio 2018 al 31 marzo 2018. Immediatamente eseguibile.  
4652/2017

**IL SEGRETARIO GENERALE**

Vista la proposta di deliberazione indicata in oggetto;

Visto il parere di regolarità tecnica espresso dal Direttore dell'Area proponente;

Visto il parere di regolarità contabile espresso dal Ragioniere Generale;

Esprime

**PARERE DI LEGITTIMITA' FAVOREVOLE**

Nell'intesa dell'approvazione di specifica previsione del DUP

**IL SEGRETARIO GENERALE**

Dott. Fabrizio Dall'Acqua

Firmato digitalmente da Fabrizio Dall'Acqua in data 22/12/2017

ANU \*

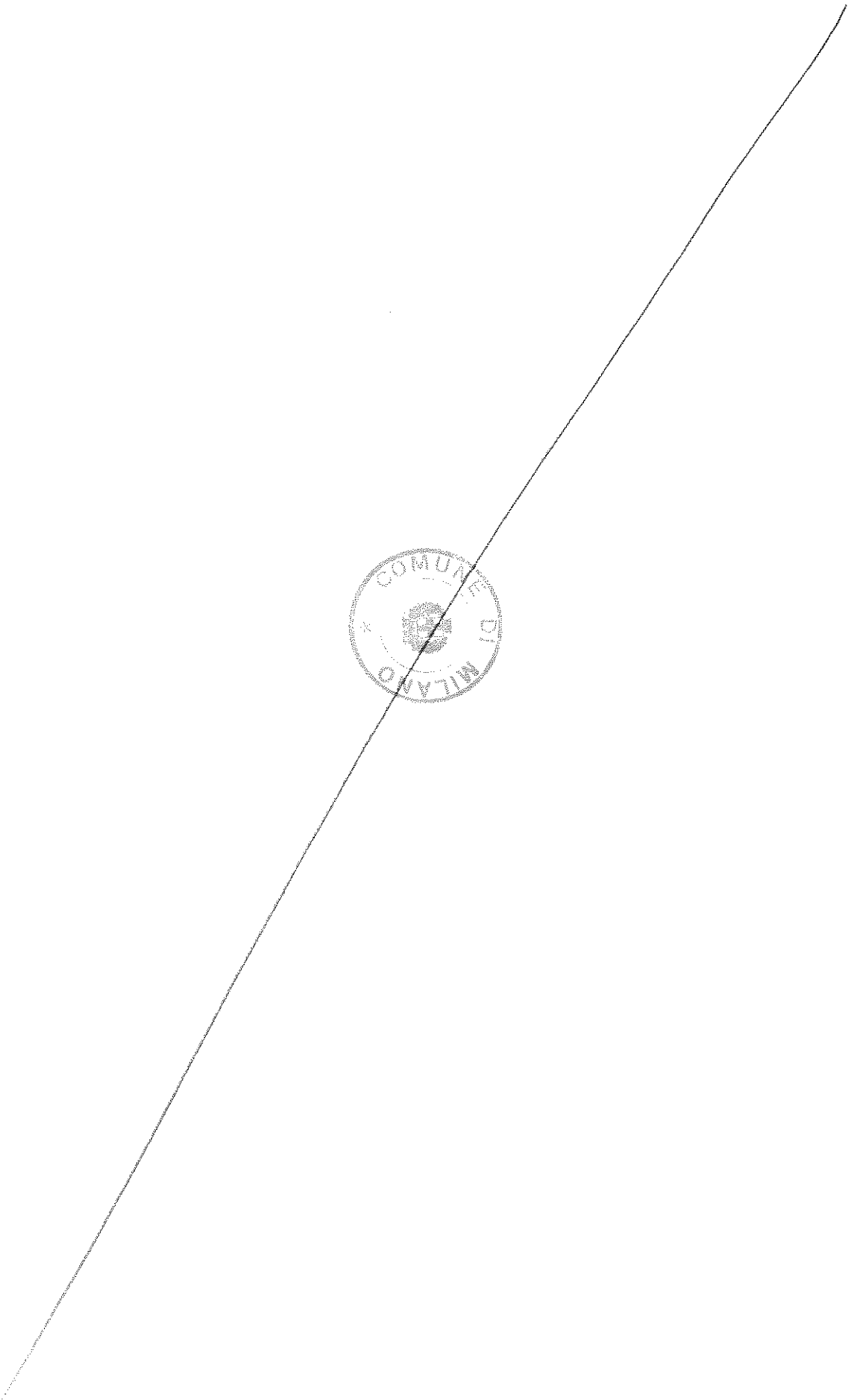
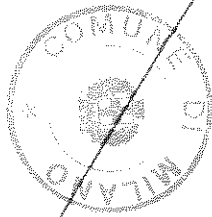



DELIBERAZIONE DELLA GIUNTA COMUNALE N. 2312 DEL 22/12/2017

---

Letto approvato e sottoscritto

IL Sindaco  
Giuseppe SALA  
Firmato digitalmente

IL Segretario Generale  
Fabrizio DALL'ACQUA  
Firmato digitalmente

---

Copia della presente deliberazione, verrà affissa in pubblicazione all'Albo Pretorio ai sensi dell'art. 124, comma 1, del D.Lgs.267/2000 e vi resterà per 15 giorni consecutivi. In pari data verrà trasmessa comunicazione, ai sensi dell'art. 125 D.Lgs. 267/2000 ai signori Capigruppo Consiliari.

IL Segretario Generale  
Fabrizio DALL'ACQUA  
Firmato digitalmente

FRANCIA

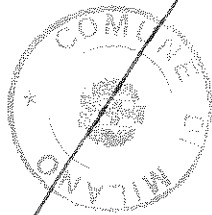

Milano



Comune  
di Milano

COMUNE DI MILANO

Si attesta che il documento "Riconoscimento al pubblico del Museo delle Culture del beneficio di ingresso gratuito dal 1° gennaio 2018 al 31 marzo 2018. Immediatamente eseguibile." (n. 2312/2017) è stato affisso all'albo Pretorio per il periodo dal 03/01/2018 al 18/01/2018.

Milano, 19/01/2018

F.to da  
L'Operatore dell'Albo Pretorio

COM  
\*  
11

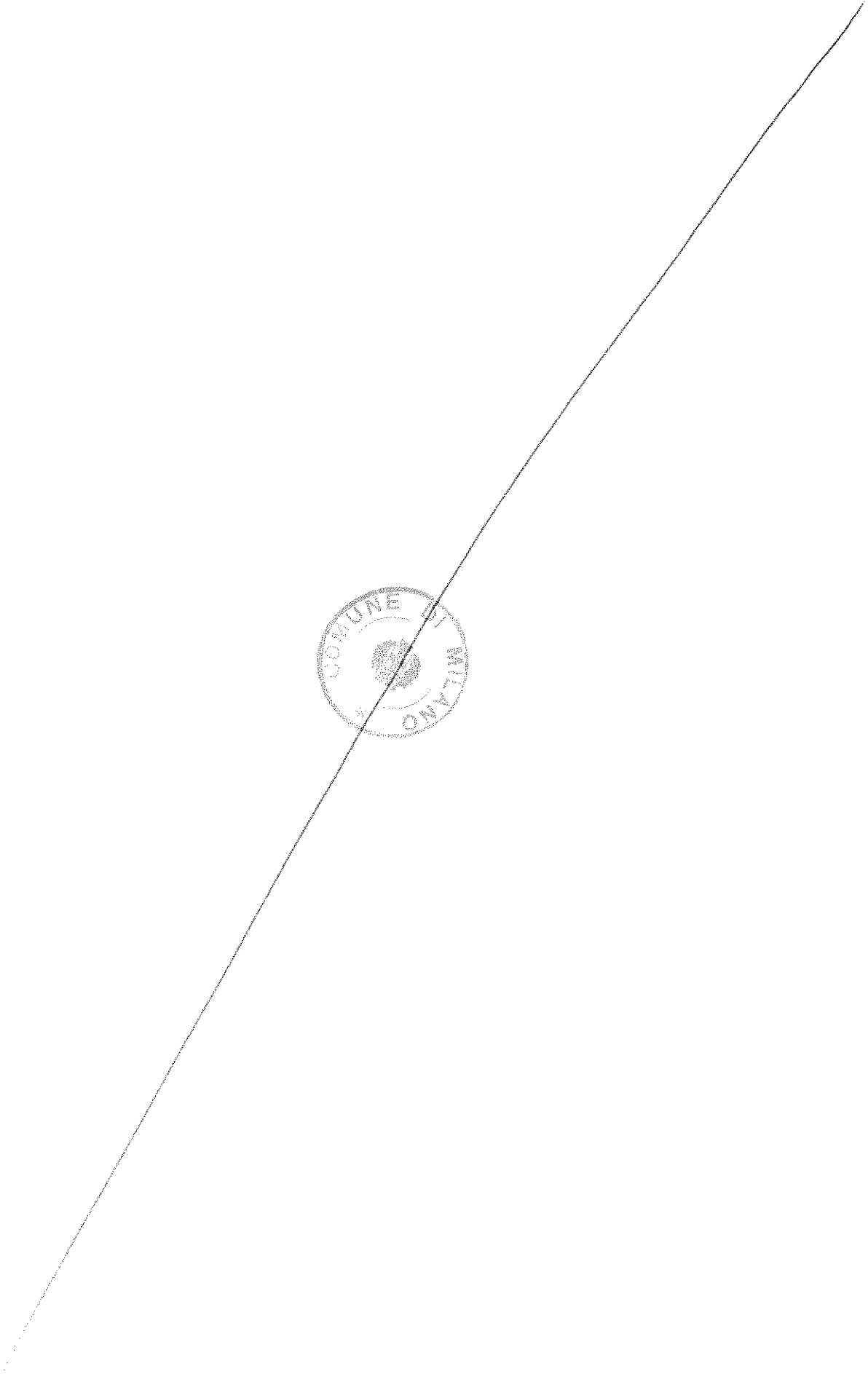
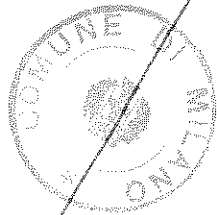



Milano



Comune  
di Milano

COMUNE DI MILANO

Si attesta che la delibera "Riconoscimento al pubblico del Museo delle Culture del beneficio di ingresso gratuito dal 1° gennaio 2018 al 31 marzo 2018. Immediatamente eseguibile." (n. 2312/2017) pubblicata all'albo dal 03/01/2018 al 18/01/2018 è divenuta esecutiva dal 13/01/2018.

Milano, 19/01/2018

F.to da  
Il Funzionario Amm.vo

**COMUNE DI MILANO**  
SECRETARIA GENERALE

At sensi del D.P.R. 20.12.2009, N. 445 attesto  
che il presente documento, composto di n. **17**  
fogli, è copia conforme all'originale qui depositato.



13<sup>0</sup> GEN. 2010

Milano, .....  
IL SEGRETARIO GENERALE

*Paolo Cervo*



Comune di  
MILANO

**DELIBERAZIONE DELLA GIUNTA COMUNALE N. 118 DEL 26/01/2018**

SETT. AREA SERVIZI SCOLASTICI ED EDUCATIVI

Numero proposta: 4714

**OGGETTO: Adeguamento agli indici ISTAT del contributo di partecipazione per i soggiorni occasionali presso le Case Vacanza.**

**Il presente provvedimento non comporta oneri per l'Amministrazione Comunale.**

**Immediatamente eseguibile**

L'Anno duemiladiciotto, il giorno ventisei, del mese di gennaio, alle ore 9.20, nella sala giunta del palazzo municipale si è riunita la Giunta Comunale.

Si dà atto che risultano presenti i seguenti n. 9 amministratori in carica:

NOMINATIVO	CARICA	PRESENTE
SALA GIUSEPPE	SINDACO	SI
SCAVUZZO ANNA	VICE SINDACO	NO
COCCO ROBERTA	ASSESSORE	SI
DEL CORNO FILIPPO RAFFAELE	ASSESSORE	SI
GRANELLI MARCO	ASSESSORE	SI
GUAINERI ROBERTA	ASSESSORE	NO
LIPPARINI LORENZO	ASSESSORE	SI

MAJORINO PIERFRANCESCO	ASSESSORE	SI
MARAN PIERFRANCESCO	ASSESSORE	SI
RABAIOTTI GABRIELE	ASSESSORE	SI
ROZZA MARIA CARMELA	ASSESSORE	SI
TAJANI CRISTINA	ASSESSORE	NO
TASCA ROBERTO	ASSESSORE	NO

Assume la presidenza il Sindaco SALA Giuseppe

Partecipa il Segretario Generale DALL'ACQUA Fabrizio

E' altresì presente: Direttore Generale Caporello Arabella - - Vice Segretario Generale Vicario ZACCARIA Mariangela

**IL PRESIDENTE**

Constatata la legalità della riunione, invita la Giunta a trattare l'argomento segnato in oggetto;

Vista la proposta dell'Assessore SCAVUZZO Anna in allegato e ritenuto la stessa meritevole di approvazione;

Dato atto che la medesima è corredata dei pareri previsti dall'art.49 del T.U. 18 agosto 2000, n. 267 nonché del parere di legittimità del Segretario Generale previsto dall'art. 2 - comma 1 - del Regolamento sul sistema dei controlli interni approvato con delibera CC n. 7 dell'11/02/2013;

Con votazione unanime

**DELIBERA**

Di approvare la proposta di deliberazione in oggetto;

data l'urgenza di dichiarare la presente deliberazione, con votazione unanime, immediatamente eseguibile ai sensi dell'art. 134, 4 comma del T.U. 267/2000





**DIREZIONE EDUCAZIONE  
PROPOSTA DI DELIBERAZIONE DI GIUNTA COMUNALE**

**OGGETTO: Adeguamento agli indici ISTAT del contributo di partecipazione per i soggiorni occasionali presso le Case Vacanza.  
Il presente provvedimento non comporta oneri per l'Amministrazione Comunale.  
Immediatamente eseguibile.**

**p. IL DIRETTORE DI AREA**

Dott.ssa Sabina Banfi

**IL DIRETTORE EDUCAZIONE**

Dott. Luigi Draisci  
(f.to digitalmente)

**IL DIRETTORE EDUCAZIONE**

Dott. Luigi Draisci

(f.to digitalmente)

**L'ASSESSORE**

Dott.ssa Anna Scavuzzo  
(f.to digitalmente)

## **IL DIRETTORE DI AREA**

### **Premesso che:**

- le Case Vacanza del Comune di Milano ospitano, oltre agli alunni delle scuole dell'Infanzia, Primarie e Secondarie di Primo Grado di Milano nell'ambito delle attività di Scuola Natura e di Estate Vacanza, alunni delle scuole della provincia che chiedono di partecipare a Scuola Natura e minori e adulti provenienti da tutti i paesi d'Italia e da paesi stranieri in occasione di scambi culturali e soggiorni-studio.
- nei periodi di interruzione delle attività di "Scuola Natura" ed "Estate Vacanza" l'Amministrazione accoglie altresì richieste di ospitalità da parte di associazioni, enti e gruppi di adulti per soggiorni ed eventi culturali, sportivi, ecc.;
- tali soggiorni si realizzano presso le Case Vacanza site al mare ad Andora (SV), Pietra Ligure (SV), al lago Vacciago (lago d'Orta NO), Ghiffa (lago Maggiore VB) e in montagna a Zambla Alta (BG) salva autorizzazione preventiva e disponibilità subordinata alle attività istituzionali così come previsto dalla deliberazione di C.C. 147/2000;
- l'Amministrazione si trova in tal modo a svolgere una funzione sociale che da un lato esalta la sua naturale vocazione di istituzione al servizio della collettività, dall'altro contribuisce a sostenere e a favorire la socializzazione fra persone provenienti da luoghi diversi consentendo di vivere un'esperienza significativa dal punto di vista ambientale, culturale, sociale, sportivo favorendo l'integrazione e l'autonomia, in una cornice creativa e divertente;

### **Considerato che:**

- le quote di partecipazione alle iniziative previste nelle Case Vacanza sono state disposte con deliberazione di Consiglio Comunale n. 147/2000 con gli adeguamenti di cui alla deliberazione di G.C. n. Reg. 2983/2001;
- in particolare la delibera n. 2983 prevedeva:
  - quota unica giornaliera € 21,00 per i minori frequentanti scuole non situate nel comune di Milano che prenotano la partecipazione all'iniziativa di Scuola Natura, per i periodi non richiesti dalle scuole milanesi e/o per i posti che si rendono man mano disponibili in caso di rinuncia dell'ultimo momento da parte delle Scuole di Milano
  - quota unica giornaliera) € 21,00 (vitto e alloggio) per soggiorni occasionali richiesti da associazioni, enti e gruppi di adulti per eventi culturali, sportivi, ecc. previa autorizzazione e disponibilità della struttura;
  - quota unica giornaliera per soggiorni occasionali (solo alloggio) € 13,00



Comune di  
Milano

- in data 29/12/2000 veniva sottoscritto il contratto di servizio tra Comune di Milano e Milano Ristorazione S.p.A. aggiornato e modificato con accordi consensuali sottoscritti in data 23/05/2012 - 05/09/2012 - 03/05/2013 15/10/2013 con cui il Comune affidava alla Società i Centri Cottura delle Case Vacanza Extraurbane del Comune di Milano (di seguito nominate Case Vacanza);
- l'art 12 di tale contratto, modificato e integrato con Delibera di Giunta Comunale n° 200/2006 del 03/02/2006, recita: " Il corrispettivo per il Servizio è determinato dal prodotto del prezzo unitario pattuito per il numero dei pasti effettivamente erogati pro die, risultanti dai documenti attestanti le avvenute consegne dei pasti di cui all'art. 11. I pasti sono remunerati, relativamente al primo anno, al prezzo unitario previsto dal BUSINESS PLAN in € 4,23 per il pasto Cotto - IVA esclusa (10%) e in € 1,29 per la colazione - IVA esclusa (10%);
- l'incremento della domanda da parte di utenti non residenti sul territorio milanese e da parte di minori e adulti provenienti da tutti i paesi d'Italia, da paesi comunitari ed extracomunitari per gemellaggi, soggiorni-studio, eventi sportivi richiede evidentemente ulteriori risorse soprattutto in spesa corrente;
- si rende necessaria una revisione dei contributi di partecipazione di questa tipologia di utenza per adeguarli all'incremento del costo della vita e al costo pasto fatturato da Milano Ristorazione;

#### **Dato atto che:**

- l'adeguamento delle tariffe comporterebbe variazioni alle previsioni di entrata dei Bilanci futuri in quanto si passerebbe dall'attuale 6,00% di incidenza sugli introiti totali al 10,00% circa;

**Ritenuto che** il provvedimento riveste carattere d'urgenza si propone di dichiararlo immediatamente eseguibile al fine di avviare tempestivamente tutte le attività connesse all'adeguamento delle tariffe.

#### **Visti:**

- gli artt. 48, 49, 134 - IV comma del D.Lgs. 267/2000;
- l'art 43 dello Statuto del Comune di Milano;
- il Regolamento di Contabilità del Comune di Milano di cui alla delibera di C.C. n. 300 del 19/12/1995 e s.m.i.;
- la deliberazione di C.C. n. Reg. 147/2000;
- la deliberazione n. di G.C. n. Reg. 2983 del 06/11/2001;
- la Deliberazione di Giunta Comunale n° 200 del 03/02/2006 avente ad oggetto "Affidamento alla società Milano Ristorazione S.p.A. della gestione del servizio di ristorazione nelle Case di Vacanza



extraurbane del Comune di Milano in esecuzione anticipata e sperimentale della delibera della Giunta Comunale n° reg. 2168 del 20.09.2005"

- Il parere di regolarità tecnica, espresso ai sensi dell'art. 49 del D.Lgs n. 267/2000 (T.U.E.L.), dal Direttore dell'Area Servizi Scolastici ed Educativi proponente che si allega alla presente quale parte integrante;
- il parere di regolarità contabile, espresso ai sensi dell'art. 49 del D.Lgs n. 267/2000 (T.U.E.L.), dal Ragioniere Generale;
- il parere di legittimità espresso dal Segretario Generale, che si allega alla presente deliberazione quale parte integrante.

### **DELIBERA**

1. di adeguare agli indici ISTAT la quota contributiva di partecipazione alle iniziative delle Case Vacanza per soggiorni occasionali, come segue:
  - quota unica giornaliera per i minori frequentanti scuole non situate nel comune di Milano che prenotano la partecipazione all'iniziativa di Scuola Natura (non residenti) € 31,00 (corrispondente alla quota massima pagata da un utente milanese);
  - quota unica giornaliera per soggiorni occasionali (vitto e alloggio) € 31,00
  - quota unica giornaliera per soggiorni occasionali (solo alloggio) € 15,00;
  - quota di rimborso del singolo pasto consumato nel caso di ospitalità occasionali (solo vitto) in € 5,00 oltre iva e in € 1,50 oltre iva per la colazione;
2. di dare atto che i dirigenti competenti provvederanno all'adozione degli atti necessari e conseguenti all'approvazione del presente provvedimento;
3. di dare atto che il presente provvedimento non comporta oneri per l'Amministrazione Comunale;
4. di dichiarare il presente provvedimento immediatamente eseguibile, ai sensi dell'art. 134, comma IV, del D.Lgs. 267/2000.

FOGLIO PARERI RELATIVO ALLA PROPOSTA DI DELIBERAZIONE AVENTE IL SEGUENTE OGGETTO:

**Adeguamento agli indici ISTAT del contributo di partecipazione per i soggiorni occasionali presso le Case Vacanza.  
Il presente provvedimento non comporta oneri per l'Amministrazione Comunale.  
Immediatamente eseguibile.**

Numero progressivo informatico:

**PARERE DI REGOLARITÀ' TECNICA**  
*ai sensi dell'art. 49 del D.Lgs. n. 267/2000*

**FAVOREVOLE**

p. IL DIRETTORE DI AREA

IL DIRETTORE  
Dott. Luigi Draisci

Firmato digitalmente da Luigi Draisci in data 24/01/2018, Sabina Banfi

in data 22/01/2018



FOGLIO PARERI RELATIVO ALLA PROPOSTA DI DELIBERAZIONE AVENTE IL SEGUENTE  
OGGETTO: Adeguamento agli indici ISTAT del contributo di partecipazione per i soggiorni occasionali  
presso le Case Vacanza. Il presente provvedimento non comporta oneri per l'Amministrazione Comunale.  
Immediatamente eseguibile

Numero progressivo informatico: 4714

**Direzione Bilancio ed Entrate**

**PARERE DI REGOLARITA' CONTABILE**

*ai sensi dell'art. 49 del T.U. n. 267/2000*

*Favorevole*

IL RESPONSABILE DI RAGIONERIA

Firmato digitalmente da FORNO BRUNA in data 25/01/2018





FOGLIO PARERI RELATIVO ALLA PROPOSTA DI DELIBERAZIONE AVENTE IL SEGUENTE OGGETTO: Adeguamento agli indici ISTAT del contributo di partecipazione per i soggiorni occasionali presso le Case Vacanza.

Il presente provvedimento non comporta oneri per l'Amministrazione Comunale.

Immediatamente eseguibile

Numero proposta: 4714

**PARERE DI LEGITTIMITA'**

(Art.2- comma 1 – Regolamento del Sistema sui Controlli Interni)

*Favorevole*

IL VICE SEGRETARIO GENERALE VICARIO

Firmato digitalmente da ZACCARIA MARIANGELA OLGA PIA in data 26/01/2018

